

# 1 Utilizzo

Prodotto da GRUPPO STAMPLAST, viene posizionato all'incrocio dei fili nella rete elettrosaldata. La qualità del materiale utilizzato conferisce all'articolo un'elevata resistenza

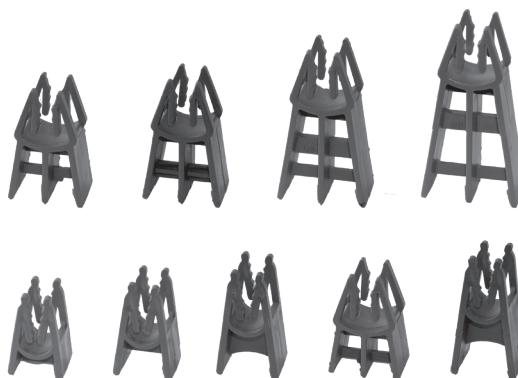

# 2 Modelli

COD.	MOD.*					
DR25-02	H25mm	●	1000	80000	100x120x250	0,006 kg/pz
DR25-02LARGE	H25mm L	●	1000	70000	100x120x250	0,006 kg/pz

\*MISURE IN MILLIMETRI

# 3 Caratteristiche tecniche

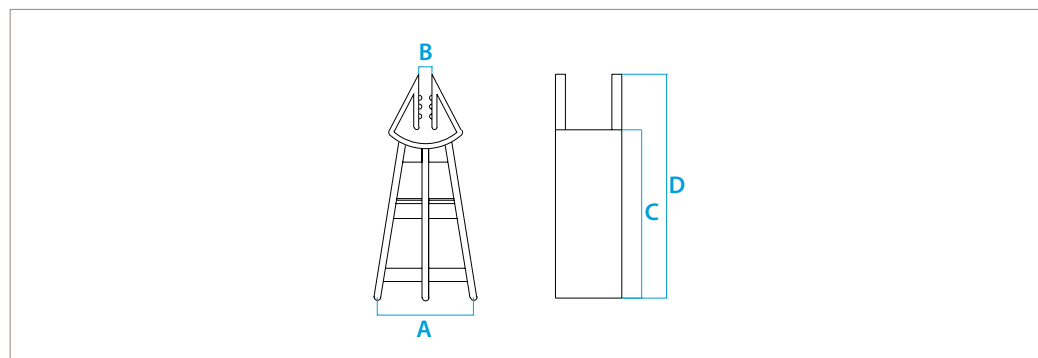

MOD.	A*	B*	C*	D*
H25mm	26	5-10	30	48
H25mm L	32	6-14	30	45

\*MISURE IN MILLIMETRI

## Materiali

PE HD

## Colori

Grigio ●

## distanziatore a torre per cassero\_25mm