

Hi, Comfort 100



- IT** MANUALE INSTALLATORE E UTENTE
- EN** INSTALLER AND USER MANUAL
- FR** NOTICE INSTALLATEUR ET UTILISATEUR
- ES** MANUAL INSTALADOR Y USUARIO
- PL** INSTRUKCJA INSTALACJI I UŻYTKOWANIA
- RO** MANUAL DE INSTALARE ȘI UTILIZARE

RIELLO

Gentile Cliente,
Grazie per aver scelto il controllo Hi, Comfort T100. Questo dispositivo di controllo dell'impianto riscaldamento (e raffrescamento) e della caldaia è di facile installazione e, se propriamente utilizzato, offre una migliore qualità di comfort e un maggiore risparmio energetico.

Questo termostato è progettato per sostenere un carico elettrico massimo di 2A a 30VDC o 0,25A a 230VAC (specifiche del relè interno di commutazione del collegamento "termostato ambiente" della caldaia).

Se l'installazione è fatta da personale terzo, assicurarsi che questo manuale sia consegnato all'utente finale.

 Queste istruzioni devono essere conservate da parte dell'utente.

CONFORMITÀ

Il pannello di controllo remoto Hi, Comfort T100 è conforme a:

- Direttiva Compatibilità Elettromagnetica 2014/30/UE
- Direttiva Bassa Tensione 2014/35/UE



Il prodotto a fine vita non dev'essere smaltito come un rifiuto solido urbano ma dev'essere conferito ad un centro di raccolta differenziata.

In alcune parti del libretto sono utilizzati i simboli:



ATTENZIONE = per azioni che richiedono particolare cautela ed adeguata preparazione.



VIETATO = per azioni che NON DEVONO essere assolutamente eseguite.

1	GENERALITÀ.....	4
1.1	Avvertenze generali.....	4
1.2	A cosa serve Hi, Comfort T100?.....	5
1.3	Modalità di utilizzo.....	6
1.4	Spiegazione dei termini tecnici	6
1.5	Dichiarazione di Classe del controllo Hi, Comfort T100 secondo regolamento ErP	8
2	INSTALLAZIONE	10
2.1	Contenuto dell'imballo	10
2.2	Schemi pratici di installazione	14
2.2.1	Schemi.....	14
2.3	Dati tecnici	15
2.4	Dimensioni	17
2.5	Installazione in 3 fasi.....	18
3	MESSA IN SERVIZIO	26
3.1	Interfaccia utente	26
3.2	Indicazioni a display	27
3.3	Impostazione ora e data.....	28
3.4	Impostazione modalità riscaldamento/raffrescamento.....	29
3.5	Impostazione modalità di funzionamento	30
3.6	Impostazione funzioni speciali	32
3.7	Impostazione programma orario riscaldamento/raffrescamento per modalità di funzionamento automatico.....	34
3.8	Impostazione programma orario acqua calda sanitaria	36
3.9	Impostazione temperature di setpoint ambiente riscaldamento/raffrescamento.....	38
3.10	Impostazione temperatura di setpoint acqua calda sanitaria ...	40
3.11	Visualizzazione InFO di funzionamento	41
3.12	Menu tecnico - programmazione avanzata.....	45
3.13	Configurazione ricevitore RF	55
3.14	Funzione accoppiamento	55
3.15	Reset del WiFi Box	59
4	ALLARMI E STATI DI FUNZIONAMENTO.....	60
4.1	Lista segnalazioni LEDs del WiFi Box e del Ricevitore RF caldaia **	60
4.2	Allarmi Hi, Comfort T100 e caldaia.....	61

1 GENERALITÀ

1.1 Avvertenze generali

Si prega di leggere questo manuale prima di procedere all'installazione e all'uso.

 Pericolo di scosse elettriche. Questo apparecchio deve essere installato da personale competente e secondo le norme vigenti in termini di installazioni elettriche. Staccare sempre l'alimentazione elettrica prima di procedere all'installazione.

 Attenzione per l'installatore:

- Il prodotto arriva già impostato dalla fabbrica nella maggior parte dei suoi parametri; in caso di attivazione senza collegamento WiFi è richiesto che siano impostati almeno l'ora e il giorno sul termostato (che decadono ogni volta che vengono tolte le batterie in caso di mancanza di aggiornamento da web). Tutto il resto, come accoppiamento tra ricevitore e trasmettitore (in caso di cofanetto WiFi), la modalità d'uso, le temperature, ecc., sono già preconfigurati.

 Queste istruzioni devono essere lette assieme a quanto riportato anche sul manuale della caldaia riguardo al controllo del termostato ambiente/controllo remoto di caldaia. Si raccomanda che il dispositivo sia installato da personale qualificato.

 Hi, Comfort T100 deve essere installato nel locale a voi più accessibile per il controllo della temperatura ambiente (generalmente è il soggiorno).

 Per consentire una più agevole lettura del display, Hi, Comfort T100 deve essere posizionato, come prevedono le normative, a 1,5 metri da terra.

 Hi, Comfort T100 è alimentato mediante 2 batterie stilo di tipo AA.

 Hi, Comfort T100 deve essere tassativamente tenuto lontano da fonti di calore o da correnti d'aria: queste possono compromettere la bontà delle rilevazioni del sensore ambiente incorporato.

 Non aprire per nessun motivo Hi, Comfort T100 se non per la sostituzione delle batterie: il suo funzionamento non necessita di alcuna manutenzione.

 Non eseguire pressioni sul vetro del display a cristalli liquidi: tale operazione potrebbe danneggiare il vetro stesso e causare problemi di visualizzazione.

 Per la pulizia del display servirsi esclusivamente di un panno asciutto: eventuali infiltrazioni potrebbero danneggiare i cristalli liquidi.

 Con WiFi Box collegato in ON/OFF via cavo alla caldaia o altro dispositivo, qualora tutti i termostati siano guasti o con batterie scariche, lo stesso si pone in una condizione di OFF (dopo 12 min) se era in ON, oppure rimane in OFF (nessuna richiesta di calore riscaldamento/raffrescamento). Dalla APP è possibile forzare manualmente l'accensione o lo spegnimento del relè del WiFi Box.



Con WiFi Box collegato in OTBus via cavo alla caldaia, qualora tutti i termostati siano guasti o con batterie scariche, lo stesso rimane nell'ultima condizione di funzionamento. Dalla APP è possibile forzare manualmente l'accensione o lo spegnimento della caldaia in riscaldamento.



Con termostato Hi, Comfort T100 collegato in ON/OFF via cavo alla caldaia o altro dispositivo, qualora sia guasto o con batterie scariche, il relè dello stesso rimane nell'ultima condizione di funzionamento.



Qualora manchi alimentazione al WiFi Box collegato in ON/OFF, esso rimane nell'ultima condizione di funzionamento, mentre non mantiene la condizione in OFF.



Con WiFi Box collegato in OTBus via cavo alla caldaia, qualora venga a mancare alimentazione allo stesso, il WiFi Box rimane nell'ultima condizione di funzionamento.

1.2 A cosa serve Hi, Comfort T100?

Hi, Comfort T100 offre la possibilità di controllare la temperatura della casa e il funzionamento della vostra caldaia senza costringervi ad accedere direttamente ad essa. Per esigenze di spazio, infatti, la vostra caldaia potrebbe essere installata al di fuori dell'ambiente domestico (es. terrazze, balconi, aree esterne, ecc.). Hi, Comfort T100 invece, viene solitamente installato nel locale più grande della casa dove vi sarà sempre facile effettuare operazioni di controllo e regolazione.

In caso di installazioni su impianti con caldaie non dotate dell'apposito bus di comunicazione, Hi, Comfort T100 offre solamente la possibilità di controllare la temperatura della casa senza offrire il controllo remoto della caldaia (nessuna gestione della temperatura dell'acqua calda sanitaria e nessuna gestione dei parametri/allarmi di caldaia).

Per entrambe le tipologie di installazione, il sistema Hi, Comfort T100 offre la possibilità di controllare la temperatura della casa nelle varie zone in caso siano presenti valvole di zona e ognuna di queste sia collegata ad un singolo Hi, Comfort T100 aggiuntivo (gestione multizona).

Nel caso in cui Hi, Comfort T100 sia installato abbinato al WiFi Box e sia presente in casa una connessione internet WiFi, il sistema Hi, Comfort T100 permette di replicare da remoto su smartphone le stesse funzioni disponibili su Hi, Comfort T100 stesso.

1.3 Modalità di utilizzo

Hi, Comfort T100 permette una gestione più raffinata del riscaldamento domestico in quanto potrete decidere come e quando la caldaia entrerà in funzione per riscaldare gli ambienti. Inoltre consente di impostare la temperatura dell'acqua sanitaria senza dover accedere al cruscotto della caldaia (in caso di collegamento a caldaia tramite OTBus, bus di comunicazione dedicato). Lo scopo di questo manuale è quello di spiegare ciascuna di queste modalità di utilizzo e le funzioni ad esse correlate.

1.4 Spiegazione dei termini tecnici

Acqua di riscaldamento: è l'acqua che scorre negli elementi radianti dopo essere stata scaldata dalla caldaia.

Acqua calda sanitaria: è l'acqua riscaldata dalla caldaia che è fruibile dai rubinetti sanitari.

Codice anomalia: è un codice che appare sul display e che segnala eventuali malfunzionamenti della caldaia o di Hi, Comfort T100.

Configurazione iniziale: è la configurazione nella quale si presenta il pannello comandi dopo la prima accensione o dopo un'operazione di reset.

Display: è il quadrante a cristalli liquidi dove vengono visualizzati tutti i simboli corrispondenti alle varie funzioni.

Funzione antigelo: è la funzione grazie alla quale è possibile evitare che un eventuale abbassamento di temperatura congeli l'acqua

che scorre all'interno delle tubature provocando danni all'impianto di riscaldamento. Questa funzione si attiva quando la temperatura ambiente scende sotto i 5 °C (**modificabile da servizio tecnico competente**).

NOTA

La funzione è attiva solo se la caldaia è in condizioni di funzionare correttamente (caldaia alimentata e non in blocco).

Ripristino parametri di fabbrica: è l'operazione che consente di ripristinare la configurazione iniziale del pannello comandi, azzerando qualsiasi programmazione dell'utente, ad esclusione dell'orologio del sistema.

Estate: è lo stato nel quale l'impianto di riscaldamento non è attivo (esempio estate).

La caldaia è in grado di erogare acqua calda sanitaria. Hi, Comfort T100 se propriamente collegato e configurato (modalità cooling), gestisce in estate anche un impianto di raffrescamento accendendo in ON/OFF il relé, inversamente alla modalità invernale: il relé mantiene la richiesta verso utenza collegata (esempio valvola di zona) fino a quando la temperatura ambiente non si abbassa sotto una certa soglia.

La modalità raffrescamento presuppone un impianto e un generatore adeguati allo scopo.

Inverno: è lo stato nel quale Hi, Comfort T100 è in grado di erogare acqua sanitaria, e acqua calda per il riscaldamento.

Temperatura livello antigelo T1: è la temperatura che si utilizza quando gli ambienti non sono abitati.

Temperatura livello economy T2: è la temperatura che si utilizza quando gli ambienti non sono abitati durante il giorno, oppure di notte, oppure in vacanza.

Temperatura livello comfort T3: è la temperatura che consente di avere un riscaldamento ideale degli ambienti durante il giorno.

Temperatura ambiente: è la temperatura misurata nel locale nel quale è installato Hi, Comfort T100 (vedi "NOTA 1" a pagina 7).

Temperatura di setpoint ambiente: è la temperatura desiderata in ambiente.

Temperatura esterna: è la temperatura misurata all'esterno dell'abitazione attraverso il sensore esterno collegato alla caldaia o rilevata con altre modalità (vedi "NOTA 2" a pagina 7).

Curva climatica: è la relazione tra la temperatura esterna e la temperatura dell'acqua di riscaldamento. In caso sia disponibile il dato della temperatura esterna (mediante sonda esterna o altri metodi), la temperatura dell'acqua di riscaldamento viene regolata automaticamente al variare della temperatura esterna per mantenere nell'ambiente una temperatura costante. La curva climatica deve essere scelta dall'installatore in base alla ubicazione geografica e alla tipologia dell'impianto.

Collegamento mediante bus di comunicazione OTBus: è la modalità di comunicazione tra Hi, Comfort T100 e la caldaia dove vengono scambiate una serie di informazioni complesse tra le due elettroniche. Questo colle-

gamento **proprietario** si contrappone al semplice ON/OFF (contatto aperto/chiuso) ed è regolamentato dal costruttore della caldaia in abbinamento specifico ad Hi, Comfort T100. Verificare preventivamente la compatibilità della propria caldaia al collegamento al OTBus.

Collegamento mediante ON/OFF (TA – termostato ambiente di caldaia): è la modalità semplice di comunicazione tra Hi, Comfort T100 e la caldaia (o qualsiasi altro elemento adeguato a ricevere tale comando) dove viene fatta una richiesta in acceso/spento attraverso il contatto TA (termostato ambiente) della caldaia da parte del relè presente su Hi, Comfort T100 (o il relè del WiFi Box/ricevitore). Il collegamento ON/OFF è indicato anche quando viene fatta richiesta verso altri componenti dell'impianto, quali valvole di zona o altri elementi simili. Il contatto ON/OFF di Hi, Comfort T100 mantiene sempre le stesse caratteristiche tecniche (relè di Hi, Comfort T100 relè del WiFi Box, relè del Ricevitore RF caldaia) e le stesse devono essere rispettate nell'abbinamento via cavo tra il relè e gli oggetti che esso comanda. **NOTA:** Non superare mai i carichi elettrici massimi.

NOTA 1

La temperatura ambiente prevede un intervallo di visualizzazione compreso tra -7°C e +50°C.

NOTA 2

La temperatura esterna prevede un intervallo di visualizzazione compreso tra -40°C e +60°C

Le temperature al di fuori da questi intervalli vengono visualizzate con tre tratti "- - -".

1.5 Dichiarazione di Classe del controllo Hi, Comfort T100 secondo regolamento ErP

Con riferimento al regolamento delegato (UE) N. 811/2013, i dati rappresentati nella tabella possono essere utilizzati per il completamento della scheda di prodotto e l'etichettatura di apparecchi per il riscaldamento d'ambiente, degli apparecchi per il riscaldamento misti, degli insiemi di apparecchi per il riscaldamento d'ambiente, per i dispositivi di controllo della temperatura e i dispositivi solari.

Costruttore / Marchio	Modello
RIELLO SpA / Hi, Comfort T100	Hi, Comfort T100

Possibili configurazioni con Hi, Comfort T100, relative classi della configurazione e contributo energetico al sistema.

Caratteristica della caldaia	Configurazione Hi, Comfort T100	Classe e contributo
Caldaia con temperatura mandata a punto fisso (controllo ON/OFF)	Collegamento ON/OFF di Hi, Comfort T100	I = 1%
Caldaia con temperatura mandata variabile (controllo mediante bus di comunicazione)	Collegamento mediante bus di comunicazione ad Hi, Comfort T100. Calcolo della temperatura di mandata verso la caldaia fatto sulla base della sola temperatura ambiente	V = 3%
Caldaia con temperatura mandata variabile (controllo mediante bus di comunicazione)	Collegamento mediante bus di comunicazione ad Hi, Comfort T100. Calcolo della temperatura di mandata verso la caldaia fatto sulla base di temperatura ambiente e temperatura esterna (dato da sonda esterna o da web)	VI = 4%
Caldaia con temperatura mandata variabile (controllo mediante bus di comunicazione)	Collegamento mediante bus di comunicazione ad Hi, Comfort T100. Calcolo della temperatura di mandata verso la caldaia fatto sulla base di almeno 3 distinte temperature ambiente. Richiesti almeno 3 Hi, Comfort T100 (sensori) collegati ad almeno 3 valvole di zona (attuatori)	VIII = 5%

Definizione delle classi

Classe I – Termostato d'ambiente acceso/spento: un termostato d'ambiente che controlla il funzionamento in accensione e spegnimento di un apparecchio di riscaldamento. I parametri relativi alle prestazioni, compreso il differenziale di commutazione e l'accuratezza del controllo della temperatura ambiente, sono determinati dalla costruzione meccanica del termostato.

Classe V – Termostato d'ambiente modulante, destinato all'uso con apparecchi di riscaldamento modulanti: un termostato elettronico ambientale che varia la temperatura del flusso dell'acqua lasciando che l'apparecchio di riscaldamento dipenda dalla deviazione fra la temperatura ambientale misurata e il punto d'analisi del termostato stesso. Il controllo è effettuato modulando l'uscita dall'apparecchio di riscaldamento.





Classe VI – Centralina di termoregolazione e sensore ambientale, destinati all'uso con apparecchi di riscaldamento modulanti: un controllo della temperatura del flusso in uscita dall'apparecchio di riscaldamento che varia la temperatura di tale flusso secondo la temperatura esterna e la curva di compensazione atmosferica scelta. Un sensore della temperatura ambientale controlla la temperatura del locale e adegua la sfasatura parallela della curva di compensazione per migliorare l'abitabilità del vano. Il controllo è effettuato modulando l'uscita dall'apparecchio di riscaldamento.

Classe VIII – Controllo della temperatura ambientale a sensori plurimi, destinato all'uso con apparecchi di riscaldamento modulanti: un controllo elettronico munito di 3 o più sensori ambientali che varia la temperatura del flusso d'acqua, lasciando che l'apparecchio di riscaldamento dipenda dalla deviazione fra la temperatura ambientale misurata aggregata e i punti d'analisi del termostato stesso. Il controllo è effettuato modulando l'uscita dall'apparecchio di riscaldamento.

2 INSTALLAZIONE

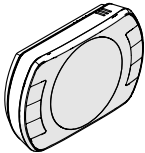
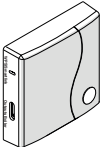
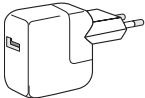
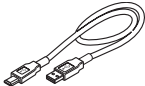
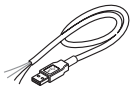
2.1 Contenuto dell'imballo



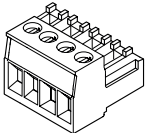

All'interno del cofanetto Hi, Comfort T100 WiFi sono contenuti i seguenti componenti:

Q.tà	Componente	Descrizione
1		Hi, Comfort T100 = comando remoto di caldaia con funzione di cronotermostato ambiente (*) oppure cronotermostato ambiente (**). (*) se attivo un collegamento OTBus in una delle seguenti configurazioni: tra WiFi Box e caldaia, tra Ricevitore RF (optional) e caldaia, tra Hi, Comfort T100 e caldaia, (**) se attivo il collegamento TA tra WiFi Box e caldaia
1		WiFi Box = dispositivo atto a comunicare con il cronotermostato Hi, Comfort T100. È in grado di operare con il Ricevitore RF caldaia (optional) in radiofrequenza, con la caldaia stessa attraverso il cavo fornito di serie e con il router di casa tramite WiFi. Parte posteriore magnetica per poter essere applicato al mantello metallico della caldaia.
1		Alimentatore USB
1		Cavo USB A – USB Mini B = cavo di alimentazione WiFi Box
1		Cavo USB A = cavo di collegamento WiFi Box – Caldaia
2		Batterie 1,5V AA
2		Guida rapida
1		Manuale installatore / utente

Q.tà	Componente	Descrizione
2		Viti con tasselli
1		Connettore OTBus (solo per caldaie sprowiste dello stesso) per collegamento OTBus tra WiFi Box e caldaia, oppure tra Ricevitore RF caldaia (optional) e caldaia, o tra Hi, Comfort T100 e caldaia. Utilizzabile anche per l'eventuale collegamento della sonda esterna (optional).

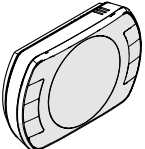

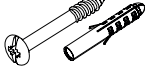

⚠ In caso di installazione di Hi, Comfort T100 aggiuntivi o Ricevitore RF caldaia è necessario eseguire la procedura di accoppiamento al WiFi Box (vedi "3.14 Funzione accoppiamento" a pagina 55).

All'interno del cofanetto Hi, Comfort T100 troverete i seguenti componenti:

Q.tà	Componente	Descrizione
1		Hi, Comfort T100 = comando remoto di caldaia con funzione di cronotermostato ambiente (*) oppure cronotermostato ambiente (**). (*) se attivo un collegamento OTBus in una delle seguenti configurazioni: tra WiFi Box (optional) e caldaia, tra Ricevitore RF (optional) e caldaia, tra Hi, Comfort T100 e caldaia, (**) se attivo il collegamento TA tra WiFi Box (optional) e caldaia
2		Batterie 1,5V AA
1		Guida rapida
1		Manuale installatore / utente
2		Viti con tasselli

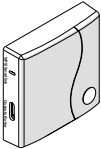
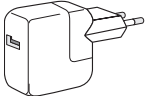
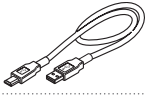

⚠ In caso di installazione di Hi, Comfort T100 aggiuntivi o Ricevitore RF caldaia è necessario eseguire la procedura di accoppiamento al WiFi Box (vedi "3.14 Funzione accoppiamento" a pagina 55).

All'interno del kit WiFi Box troverete i seguenti componenti:

Q.tà	Componente	Descrizione
1		WiFi Box
1		Alimentatore USB
1		Cavo USB A – USB Mini B = cavo di alimentazione WiFi Box
1		Cavo USB A = cavo di collegamento WiFi Box – Caldaia
1		Guida rapida
1		Manuale installatore / utente

! In caso di installazione di Hi, Comfort T100 aggiuntivi o Ricevitore RF caldaia è necessario eseguire la procedura di accoppiamento al WiFi Box (vedi "3.14 Funzione accoppiamento" a pagina 55).

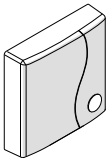
All'interno del kit Ricevitore RF caldaia troverete i seguenti componenti:

Ricevitore RF caldaia		
Q.tà	Componente	Descrizione
1		Ricevitore RF caldaia
1		Guida rapida

⚠ In caso di installazione di Hi, Comfort T100 aggiuntivi o Ricevitore RF caldaia è necessario eseguire la procedura di accoppiamento al WiFi Box (vedi "3.14 Funzione accoppiamento" a pagina 55).

Nel presente manuale le descrizioni relative a Kit (Termostato + Wi-Fi Box) - Wi-Fi Box - RF Receiver sono relative ai modelli indicati sotto.

Descrizione	Modello
Kit (Termostato + Wi-Fi Box)	Hi, Comfort T100 Wi-Fi;
Wi-Fi Box	Hi, Comfort G100-W
RF Receiver	Hi, Comfort G100-R.

ITALIANO

ENGLISH

FRANÇAIS

ESPAÑOL

POLSKI



ROMÂNĂ

2.2 Schemi pratici di installazione

Legenda

 RF	Comunicazione in radio frequenza (868 MHz)
 WiFi	Comunicazione in WiFi (2.4 GHz)
	Modem/router WiFi
	Connessione internet
	Smartphone/Tablet (android/iOS)
L	Fase

Legenda

N	Neutro
TA	Collegamento termostato ambiente, contatto pulito ON/OFF (max 0,25A@230V)
OT	Collegamento OTBus protocol, contatto per protocollo di comunicazione proprietario
	Valvola di zona senza microinterruttore di fine corsa
	Valvola di zona con microinterruttore di fine corsa

2.2.1 Schemi

Cronotermostato ON/OFF sul riscaldamento (TA) con controllo remoto mediante WiFi.

Zona singola di riscaldamento in ON/OFF.

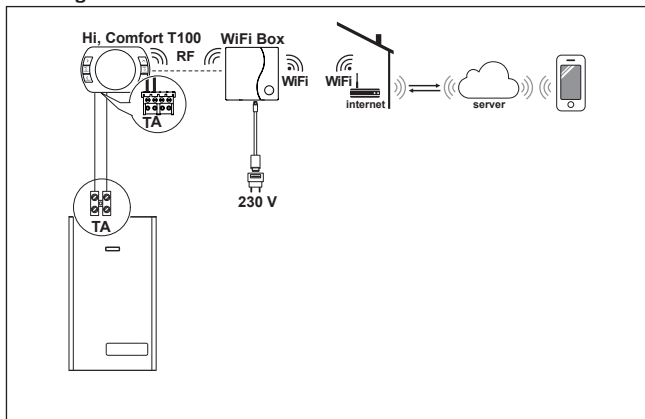

Cronotermostato modulante/comando remoto con controllo remoto mediante WiFi.

Zona singola di riscaldamento in termoregolazione modulante.

OT: controllo completo di caldaia; riscaldamento, sanitario, allarmi, parametri.

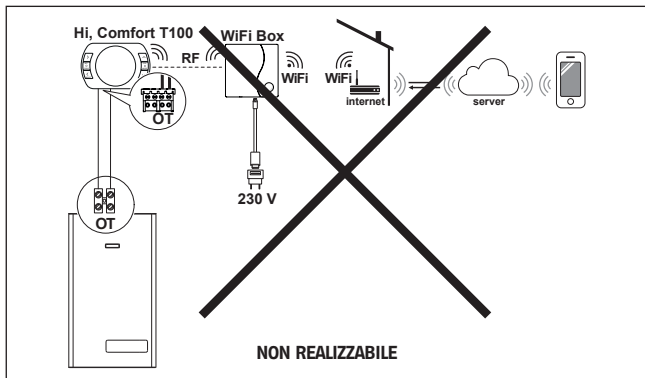

2.3 Dati tecnici

Descrizione		Termostato Hi, Comfort T100		U.M.
Alimentazione a batterie		2 x 1,5 - tipo AA		V
Durata batteria		18 mesi con normale utilizzo		
Portata elettrica uscita relè (TA) contatto pulito	a 30 Vcc/Vdc	min	1	mA
		max	2	A
	a 230 Vca/Vca	max	0,25	A
Banda di radio frequenza (RF)		868		MhZ
Impostazione della temperatura ambiente		1 - 35 risoluzione 0,2		°C
Visualizzazione della temperatura ambiente		-9,9 - 50 risoluzione 0,2		°C
Temperature impostate da fabbrica				
T3 = Comfort		21		°C
T2 = Economy		16		°C
T1 = Antigelo		5		°C

Descrizione		Termostato Hi, Comfort T100	U.M.
Lunghezza massima cavi tra WiFi Box e morsetto OTBus caldaia o Hi, Comfort T100 e morsetto OTBus caldaia		30	m
Distanza massima in campo aperto tra WiFi Box e Hi, Comfort T100 o tra WiFi Box e Ricevitore RF Caldaia (collegamento RF)		40	m
Dimensioni (L x A x P)		135 x 89 x 28	mm
Distanza fori per collegamento a muro	scatola elettrica 503	83,5	mm
	scatola elettrica DIN	60,3	mm

Descrizione		WiFi Box		U.M.
Alimentazione da trasformatore	input	100-240 / 0,1		Vca / A
	output	5 - 1		Vcc-Vdc / A
Portata elettrica uscita relè (TA) contatto pulito	a 30 Vcc/Vdc	min	1	mA
		max	2	A
	a 230 Vca/Vca	max	0,25	A
Banda di radio frequenza (RF)		868		MhZ
Banda WiFi		EEE 802.11 b/g/n		
		2,4	GHz	
Traffico dati mensile (30 gg)		16,95	MB	
Consumo massimo		0,5	W	
Lunghezza massima cavi WiFi Box - collegamento caldaia sui cavi		30	m	
Temperatura ambiente minima di funzionamento		-15	°C	
Percentuale segnale WiFi per garantire il corretto funzionamento del sistema Hi, Comfort T100		40	%	

Descrizione		Ricevitore RF caldaia		U.M.
Alimentazione da trasformatore	input	100-240 / 0,1		Vca / A
	output	5 - 1		Vcc-Vdc / A
Portata elettrica uscita relè (TA) contatto pulito	a 30 Vcc/Vdc	min	1	mA
		max	2	A
	a 230 Vca/Vca	max	0,25	A
Consumo massimo		1,2		W
Lunghezza massima cavi WiFi Box - collegamento caldaia sui cavi		30		m
Temperatura ambiente minima di funzionamento		-15		°C

2.4 Dimensioni

		U.M.
L - Larghezza	135	mm
A - Altezza	89	mm
P - Profondità	28	mm

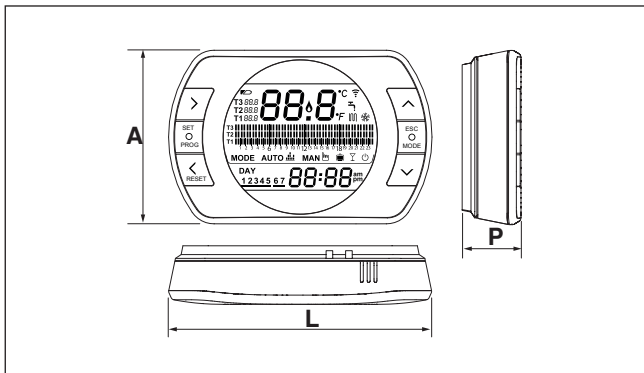

2.5 Installazione in 3 fasi

Preparazione

Prima dell'installazione

Verificare che il termostato sia compatibile con la caldaia (consultare manuale installatore caldaia).

Il termostato Hi, Comfort T100 wireless può essere installato ovunque, è tuttavia consigliabile stabilire il punto più idoneo.

- Evitare correnti d'aria (A)
- Non installare sopra fonti di calore (B)
- Evitare luce diretta del sole (C)
- Posizionare ad altezza adeguata (D)

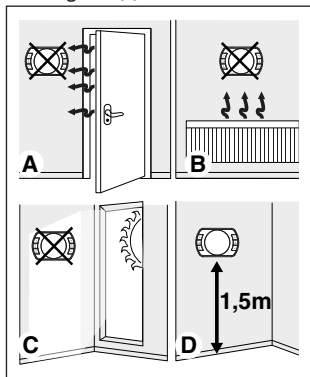

L'installazione wireless non necessita di cablaggio pertanto l'operazione risulta estremamente semplice.

Il termostato Hi, Comfort T100 può essere installato anche cablato in sostituzione di un qualsiasi termostato già esistente, previa verifica della compatibilità.

Prima di procedere all'installazione del modulo di comando della caldaia

(WiFi Box) interrompere l'alimentazione della caldaia.

Durante l'installazione

Sono necessari i seguenti attrezzi:

- Cacciavite a croce
- Piccolo cacciavite a taglio
- Pinza e pinza spella fili

Installazione Hi, Comfort T100

Separare Hi, Comfort T100 dalla sua base;

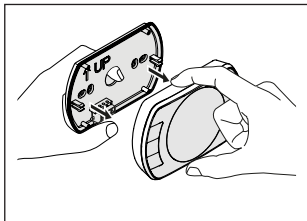

Fissare la base di Hi, Comfort T100 alla parete o scatola elettrica utilizzando le viti a corredo.

Utilizzo di viti non a CORREDO può compromettere la corretta chiusura delle plastiche. Fare attenzione che la testa della vite sia inserita correttamente nella sede.

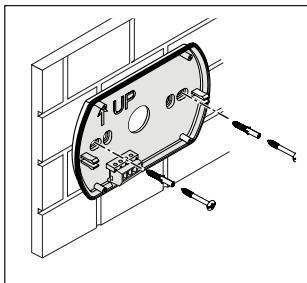

Hi, Comfort T100 può essere installato in una delle seguenti modalità:

Wireless

Installazione senza fili.

Si consiglia di verificare la distanza massima in campo aperto, riportata nei dati tecnici del termostato Hi, Comfort T100.

La perdita della comunicazione radiofrequenza è segnalata con allarme E82. Una distanza troppo elevata potrebbe generare anche saltuariamente l'allarme E82 provocando un non corretto funzionamento del sistema.

Cablato in ON/OFF (contatto TA su base Hi, Comfort T100)

Sostituzione di vecchi termostati o nuova installazione mediante fili in ON/OFF (acceso/spento). Hi, Comfort T100 può essere collegato ad una caldaia, una valvola di zona o altro dispositivo. Il carico elettrico sul contatto TA di Hi, Comfort T100 non deve superare le specifiche del relè stesso, (vedi "Dati tecnici" a pagina 15). Qualora il carico elettrico non sia compatibile con le caratteristiche tecniche indicate nei dati tecnici del termostato Hi, Comfort T100, si consiglia di utilizzare un relè aggiuntivo di separazione.

Collegare i cavi provenienti dal morsetto TA di caldaia o l'alimentazione della eventuale/i valvole di zona al morsetto TA di Hi, Comfort T100.

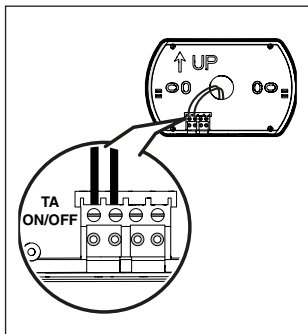

Cablato in OTBus (contatto OTBus su base Hi, Comfort T100).

Collegamento diretto mediante due fili a caldaia dotata del medesimo protocollo di comunicazione.

Si consiglia di verificare la lunghezza massima dei cavi tra WiFi Box e morsetto OTBus caldaia o Hi, Comfort T100 e morsetto OTBus caldaia (vedi "Dati tecnici" a pagina 15). Per il collegamento elettrico alla caldaia, si consiglia di verificare il manuale della stessa.



Il collegamento cablato in OTBus tra Hi, Comfort T100 e caldaia è consigliato se non presente il WiFi Box. Con suddetto collegamento e presenza di WiFi Box si potrà gestire una sola zona e il funzionamento tramite APP non è garantito.

Installazione WiFi Box

Descrizione del WiFi Box

Il WiFi Box è un oggetto che comunica con il termostato Hi, Comfort T100 o con il Ricevitore RF caldaia solo ed esclusivamente via radiofrequenza (wireless).

OUTPUTS

Il WiFi Box ha al suo interno un relè (vedi "Dati tecnici" a pagina 15) che replica i relè dei termostati Hi, Comfort T100 accoppiati allo stesso. È chiuso (ON) se almeno 1 dei relè degli Hi, Comfort T100 è chiuso, mentre è aperto (OFF) quando tutti i relè degli Hi, Comfort T100 sono aperti (OFF).

Il WiFi Box ha al suo interno la possibilità di collegarsi in modo cablato al collegamento OTBus di caldaia. Il WiFi Box si trasforma in questo caso in ricevitore wireless di un comando OTBus. Tutte le informazioni disponibili presso Hi, Comfort T100 sul canale OTBus sono replicate al ricevitore che a sua volta le trasmette via cavo alla caldaia, si tratta quindi di una comunicazione in radiofrequenza di informazioni complesse.

Le uscite relè e OTBus sono identificate sul WiFi Box con OUTPUTS e sono disponibili mediante spina di tipo USB.

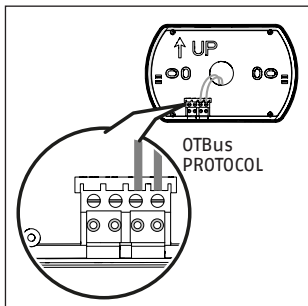

Inserire le 2 batterie di tipo AA fornite a corredo, rispettando la polarizzazione indicata.

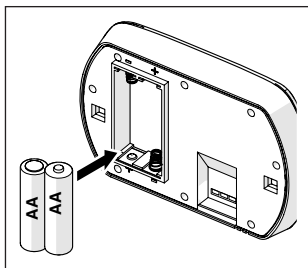

Montare Hi, Comfort T100 sulla sua base;

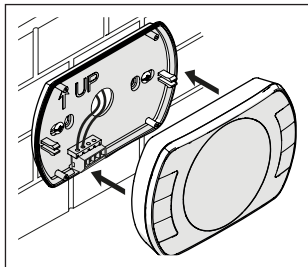

Di seguito indicazione della posizione e distinzione delle 2 uscite sulla spina di tipo USB.

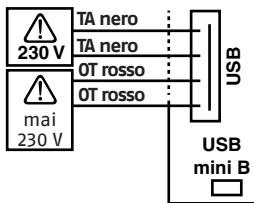

USB Outputs/Boiler:

TA contatto pulito

ON/OFF Relay

max 2A a 30VDC

max 0,25A a 230VAC

Contatto protocollo OTBus

mai 230V

Alimentazione:

USB mini B 5V - 1A

WiFi: IEEE 802.11 b/g/n - 2,4 GHz

Radiofrequenza: 868 MHz

Potenza assorbita: 0,5 W

A corredo sono forniti 2 cavi USB, uno per alimentazione da alimentatore USB e l'altro per il collegamento del WiFi Box alla caldaia.

Il cavo per il collegamento all'alimentazione elettrica è un USB-mini USB.

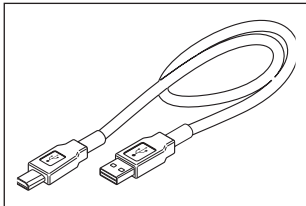

Il cavo USB per il collegamento alla caldaia ha un'estremità con 4 terminali.

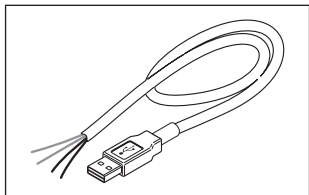

I terminali neri individuano il collegamento in ON/OFF (acceso/spento) e sono da collegare all'uscita "termostato ambiente di caldaia".

I terminali rossi individuano il collegamento via OTBus e sono da collegare all'uscita "OTBus" della caldaia.

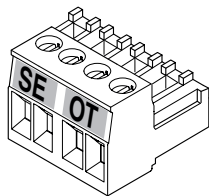

SE = Sonda esterna

In caso in cui sia installato nel sistema un Ricevitore RF caldaia, questi non fa altro che replicare tutto quello che succede nel WiFi Box su un ricevitore in radio frequenza provvisto delle medesime uscite (ON/OFF e OTBus) che utilizzano gli stessi colori dei cavi: Rossi = OTBus, Neri = ON/OFF

Di seguito indicazione del Ricevitore RF caldaia e descrizione sul suo collegamento elettrico (6 fili)

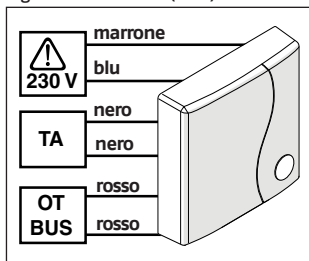

Collegamento WiFi Box in OTBus (solo per caldaie dotate di protocollo OTBus compatibile)

Collegare i fili rossi del il cavo USB al morsetto OTBus di caldaia (si consiglia di verificare manuale installatore di caldaia). Qualora la caldaia sia sprovvista del morsetto OTBus è possibile utilizzare il connettore OTBus a corredo del cofanetto Hi, Comfort T100 WiFi (solo per caldaie sprovviste dello stesso).

⚠ Solo uno dei componenti del sistema Hi, Comfort T100 WiFi Box o Ricevitore RF caldaia deve essere collegato via cavo in OTBus alla caldaia).

Collegamento WiFi Box in ON/OFF

Collegare i fili neri del il cavo USB al morsetto Termostato Ambiente di caldaia (si consiglia di verificare manuale installatore di caldaia).

⚠ In presenza di termostati Hi, Comfort T100 cablati in ON/OFF o di fine corsa valvole di zona, si consiglia di collegare gli stessi al morsetto Termostato Ambiente di caldaia e collegare il WiFi Box via cavo alla caldaia solo ed esclusivamente in OTBus (solo per caldaie dotate di protocollo OTBus compatibile).

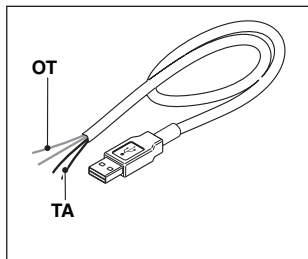
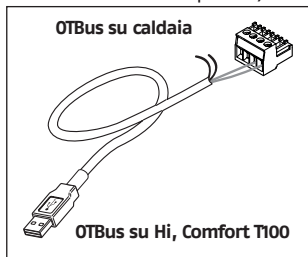

Cavi neri = TA (ON/OFF)

Cavi rossi = OTBus protocollo di comunicazione

Applicare il WiFi Box sul mantello del-

la caldaia mediante magneti presente sul retro dello stesso;

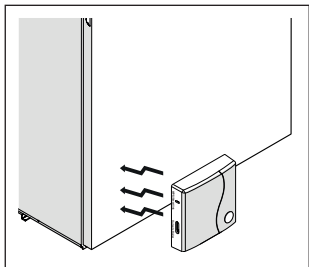

Collegare il connettore USB del cavo, precedentemente collegato, nell'uscita OUTPUTS/BOILER del WiFi Box;

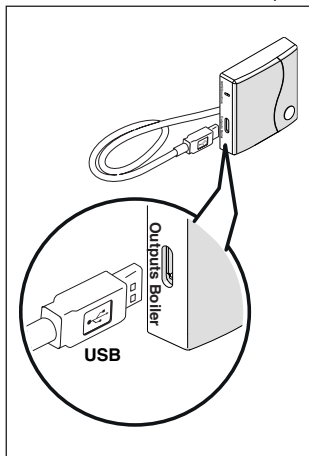

Alimentare il WiFi Box tramite l'apposito cavo e alimentatore forniti a corredo.

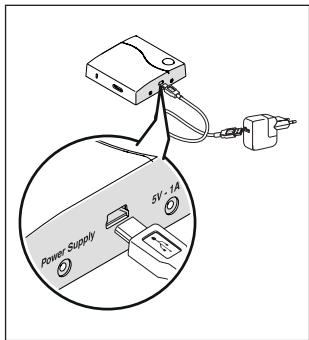

Reset della funzione di auto configurazione collegamento OTBus

Hi, Comfort T100 è configurato per il funzionamento in ON/OFF.

In caso lo stesso sia collegato ad un bus di comunicazione OTBus (cablato o wireless-radiofrequenza), Hi, Comfort T100 si auto configura nella modalità di funzionamento "Controllo remoto di caldaia".

Per ripristinare il termostato nella modalità originale (ON/OFF) è necessario togliere e rimettere le batterie.



L'allarme E82 potrebbe essere causato da un cambio di modalità di utilizzo, da OTBus a ON/OFF o viceversa.

Installazione e configurazione della APP per smartphone

Scaricare la APP sul proprio smartphone o tablet;



Creare un account utente;

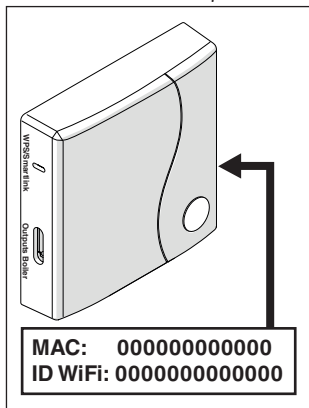

Abbinare l'ID WiFi del WiFi Box all'account utente.

Se necessario abbinare in radio frequenza (RF) al WiFi Box altri termostati e/o Ricevitore RF caldaia, premere per 5 secondi il tasto trasparente sul WiFi Box fino al lampeggio contemporaneo dei LEDs e mettere nella medesima modalità la controparte da abbinare (vedi "3.14 Funzione accoppiamento" a pagina 55). Terminato l'accoppiamento automaticamente il sistema si riporta alla normalità.

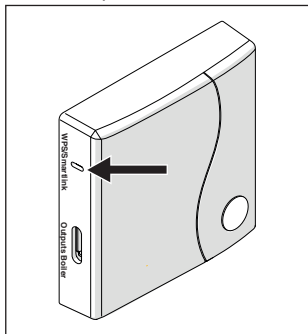

Associare la password del proprio modem di casa al WiFi Box scegliendo una delle seguenti modalità.

- ⚠ Smartphone o tablet devono essere connessi alla rete WiFi a cui andrà associato il WiFi Box

Smart Link

- Premere 1 volta il tasto Smart Link sul WiFi Box con uno strumento adeguato.
- I led verde e rosso iniziano a lampeggiare velocemente.
- Selezionare il campo "Configura il WiFi" nel menu a tendina della APP, inserire la password del modem di casa e premere il tasto "Collegati".

L'associazione è conclusa se la APP mostra l'avviso "collegamento effettuato con successo".



Il sistema, un volta on-line, impiega fino a 4 minuti per auto-configurarsi.

WPS (solo per modem provvisti di questa funzione)

- Mettere in modalità WPS il modem di casa.
- Premere a lungo (5 sec) il tasto WPS sul WiFi Box con uno strumento adeguato fino a quando i led rosso e verde dello stesso, lampeggiano velocemente.

L'associazione è conclusa se, dopo pochi secondi, il led rosso del WiFi Box lampeggia velocemente.



Il sistema, un volta on-line, impiega fino a 4 minuti per auto-configurarsi.

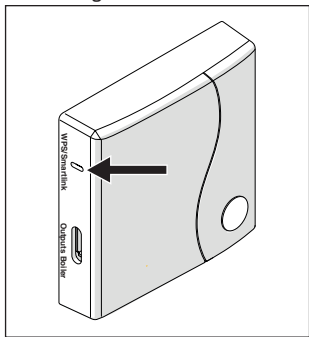

Riavviare il router WiFi al termine dell'operazione.

NOTA

Per ulteriori informazioni vi invitiamo a consultare il manuale della APP Hi, Comfort T100.

3 MESSA IN SERVIZIO

3.1 Interfaccia utente

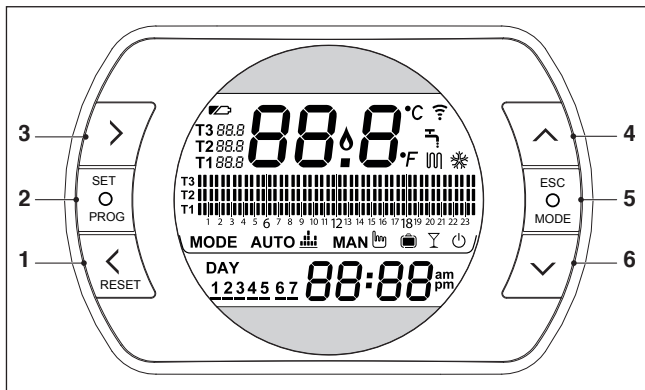

- 1 **Tasto BACK** = consente di selezionare il campo desiderato, resettare un allarme o attivare la funzione speciale one hour booster
- 2 **Tasto SET/PROG** = consente di accedere ai menu o al campo selezionato e memorizzare
- 3 **Tasto FORWARD** = consente di selezionare il campo desiderato o attivare la funzione speciale ANTICIPO
- 4 **Tasto UP** = incrementa il campo selezionato o visualizza la temperatura ambiente relativa alla fascia oraria in corso
- 5 **Tasto ESC/MODE** = consente di selezionare la modalità di funzionamento, uscire dalla programmazione, attivare la funzione di accoppiamento o attivare la funzione speciale Caricamento semiautomatico

ESC = esci

MODE = seleziona la modalità:

AUTO

MAN

AUTO

MANUALE

VACANZA

PARTY

ESTATE (se OTBus disponibile)

OFF

- 6 **Tasto DOWN** = decrementa il campo selezionato o visualizza la temperatura ambiente relativa alla fascia oraria in corso

3.2 Indicazioni a display

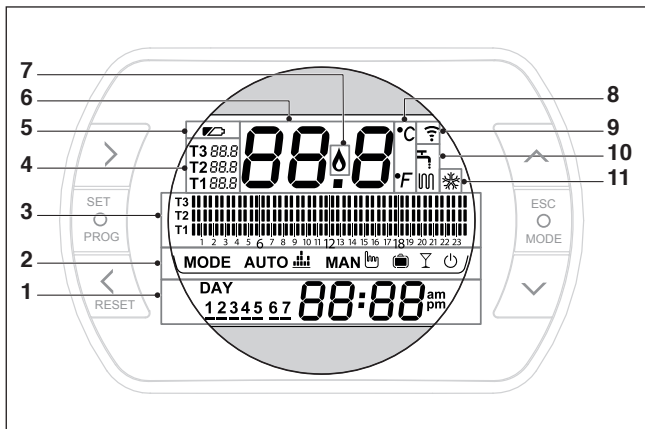

- 1 **Campo giorno e ora**
- 2 **Campo modalità di funzionamento**
- 3 **Campo programma orario** riscaldamento o sanitario
- 4 **Campo temperatura setpoint ambiente** desiderata relativa al programma riscaldamento. Se impostata la modalità estate/sanitario viene visualizzata la temperatura di setpoint sanitario (disponibile con collegamento OTBus tra WiFi Box e caldaia o Ricevitore RF e caldaia o Hi, Comfort T100 e caldaia, se il protocollo OTBus lo prevede)
- 5 **Campo batterie in esaurimento**
- 6 **Campo temperatura ambiente rilevata** dal termostato Hi, Comfort T100
- 7 **Campo presenza fiamma** (disponibile con collegamento OTbus tra WiFi Box e caldaia o Ricevitore RF e caldaia o Hi, Comfort T100 e caldaia, se il protocollo OTbus lo prevede) o richiesta riscaldamento se sistema Hi, Comfort T100 in ON/OFF
- 8 **Campo unità di misura** (°C / °F)
- 9 **Campo comunicazione radiofrequenza attiva** con il WiFi Box o con il Ricevitore RF caldaia
- 10 **Campo modalità riscaldamento o sanitario attiva**
- 11 **Campo modalità raffrescamento attiva**

ITALIANO

ENGLISH

FRANÇAIS

ESPAÑOL

POLSKI

ROMÂNĂ

3.3 Impostazione ora e data

Dalla schermata HOME premere il tasto SET/PROGRAM per due volte.

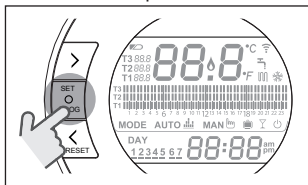

Selezionare con il tasto FORWARD > o BACK < il campo desiderato (ora, minuti, mese e anno).

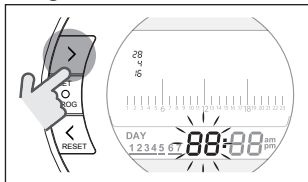

Quando si seleziona giorno lampeggia il numero corrispondente e viene visualizzata la scritta DAY.

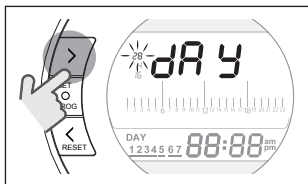

Quando si seleziona mese lampeggia il numero corrispondente e viene visualizzata la scritta Non.

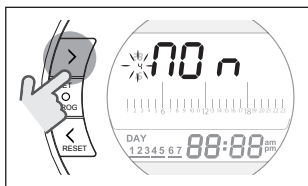

Quando si seleziona anno lampeggia il numero corrispondente e viene visualizzata la scritta YEA.

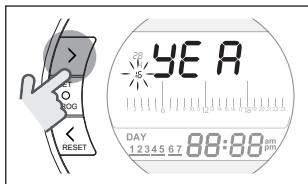

Con i tasti UP ^ o DOWN v modificare il suo valore.

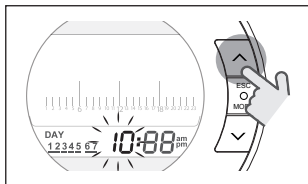

Premere il tasto SET/PROG per memorizzare e tornare al menu programmazione, premere ESC/MODE per memorizzare ed uscire dal menu programmazione oppure attendere 30 secondi per memorizzare automaticamente il valore e tornare alla schermata HOME.

3.4 Impostazione modalità riscaldamento/raffrescamento

Hi, Comfort T100 è impostato di default in modalità riscaldamento.

In riscaldamento Hi, Comfort T100 attiva una richiesta di calore quando la temperatura ambiente è **inferiore** alla temperatura impostata.

In raffrescamento Hi, Comfort T100 attiva una richiesta di accensione (se presente un sistema di raffrescamento) quando la temperatura ambiente è **superiore** alla temperatura impostata.

Dalla schermata HOME premere il tasto SET/PROGRAM per entrare nel menu utente.

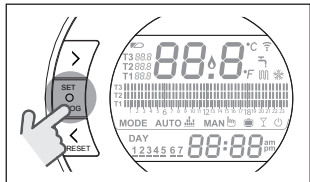

Premere il tasto FORWARD > o BACK < per selezionare il campo RISCALDAMENTO/RAFFRESCAMENTO.

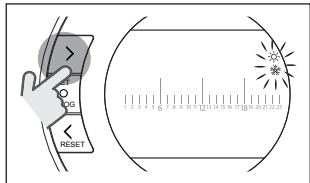

Premere il tasto SET/PROGRAM per procedere all'impostazione.

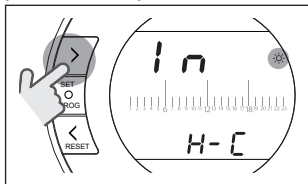

Premere il tasto UP ^ o DOWN v per selezionare la modalità desiderata.

IN=INVERNO

Modalità riscaldamento.

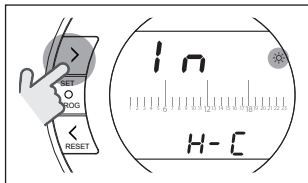

SU=ESTATE

Modalità raffrescamento.

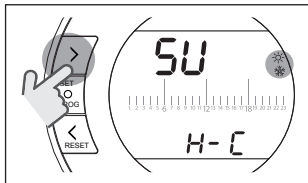

Premere il tasto SET/PROG per memorizzare e tornare al menu programmazione, premere ESC/MODE per memorizzare ed uscire dal menu programmazione oppure attendere 30 secondi per memorizzare automaticamente il valore e tornare alla schermata HOME.

! Se almeno un termostato Hi, Comfort T100 è in modalità raffrescamento, non viene gestita la richiesta di calore riscaldamento tramite OTBus.

3.5 Impostazione modalità di funzionamento

Dalla schermata HOME premere ciclicamente il tasto ESC/MODE

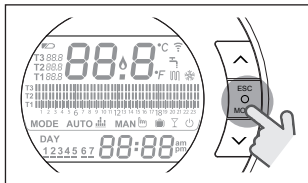

per selezionare una delle seguenti modalità:

3.5.1 Modalità SPENTO

Hi, Comfort T100 in modalità SPENTO garantisce unicamente la minima temperatura ambiente impostata nel parametro 01 del menu tecnico PL.

NOTA

Solo se la caldaia è in condizione di funzionare correttamente (caldaia alimentata e non in blocco).

In caso di collegamento OTBus tra WiFi Box e caldaia (comprese le altre tipologie di collegamento tramite OTBus) la caldaia rimane in stato OFF se tutti i termostati Hi, Comfort T100 presenti nel sistema sono in OFF. Caldaia in OFF significa nessuna produzioni di riscaldamento e **acqua calda sanitaria**.

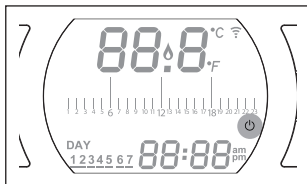

3.5.2 Modalità ESTATE/SANITARIO

Hi, Comfort T100 in modalità ESTATE/SANITARIO. In questa modalità la caldaia fornisce acqua calda sanitaria in caso di richiesta (caldaia istantanea). Se il parametro 24 CLOC è impostato in ON, Hi, Comfort T100 seguirà le fasce orarie impostate nel menu utente-programma orario ACS preriscaldando l'acqua nel bollitore ad accumulo (solo caldaie con bollitore integrato).

Verrà comunque garantita la minima temperatura ambiente impostata nel parametro 01 del menu tecnico PL.

In caso di collegamento OTBus tra WiFi Box e caldaia (comprese le altre tipologie di collegamento tramite OTBus) la caldaia rimane in modalità ESTATE se almeno uno dei termostati è in estate e gli altri in modalità OFF (spento).

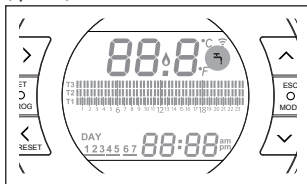

3.5.3 Modalità Inverno/ AUTOMATICO AUTO

Hi, Comfort T100 in modalità Inverno/AUTOMATICO seguirà il programma orario impostato nel menu utente-programma orario riscaldamento. In caso di collegamento OTBus tra WiFi Box e caldaia (comprese le altre tipologie di collegamento tramite OTBus) la caldaia rimane in modalità Inverno/AUTOMATICO se almeno uno dei termostati è in modalità riscaldamento.

 In caso di installazione con più termostati Hi, Comfort T100 collegati tramite OTBus, se uno dei dispositivi è in modalità **raffrescamento**, non viene gestita la richiesta di calore verso la caldaia.

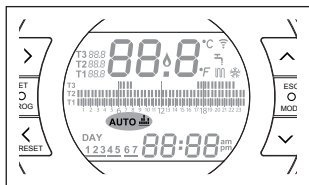

3.5.4 Modalità Inverno/ MANUALE MAN

Hi, Comfort T100 in modalità Inverno/ MANUALE Il cronotermostato Hi, Comfort T100 punterà la temperatura di setpoint ambiente T3 (Comfort) ignorando il programma orario riscaldamento.

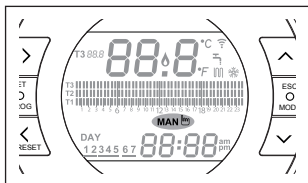

In caso di collegamento OTBus tra WiFi Box e caldaia (comprese le altre tipologie di collegamento tramite OTBus) la caldaia rimane in modalità Inverno/MANUALE se almeno uno dei termostati è in modalità riscaldamento.

 In caso di installazione con più termostati Hi, Comfort T100 collegati tramite OTBus, se uno dei dispositivi è in modalità **raffrescamento**, non viene gestita la richiesta di calore verso la caldaia.



3.5.5 Modalità Inverno/VACANZA

Hi, Comfort T100 in modalità VACANZA punterà la temperatura di setpoint ambiente T2 (Economy) ignorando il programma orario riscaldamento, per i giorni impostati con il tasto FORWARD > o BACK <.

Hi, Comfort T100 ritorna nella modalità AUTO AUTO  scaduti i giorni impostati nella modalità VACANZA .

In caso di collegamento OTBus tra WiFi Box e caldaia (comprese le altre tipologie di collegamento tramite OTBus) la caldaia rimane in modalità Inverno/VACANZA se almeno uno dei termostati è in modalità riscaldamento.

 In caso di installazione con più termostati Hi, Comfort T100 collegati tramite OTBus, se uno dei dispositivi è in modalità **raffrescamento**, non viene gestita la richiesta di calore verso la caldaia.

3.6 Impostazione funzioni speciali

3.6.1 Funzione ANTICIPO per modalità di funzionamento AUTOMATICO

La funzione ANTICIPO permette di anticipare la partenza della successiva fascia oraria riscaldamento/raffrescamento e della relativa temperatura di setpoint ambiente desiderata, oppure di disabilitare la fascia oraria riscaldamento qualora la stessa sia già in corso.

Per attivare/disattivare la funzione ANTICIPO, dalla schermata HOME, premere il tasto FORWARD > (se attiva, viene visualizzata anche l'icona MAN).

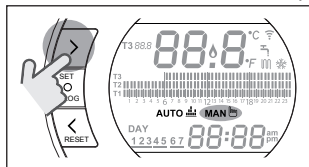

3.6.2 Funzione ONE HOUR BOOSTER per modalità di funzionamento AUTOMATICO

La funzione ONE HOUR BOOSTER permette di attivare per 60 minuti la partenza della fascia oraria riscaldamento/raffrescamento e la relativa temperatura ambiente T3 (Comfort), qualora la stessa non sia già in corso.

Se la fascia oraria riscaldamento relativa alla temperatura di setpoint ambiente T3 (Comfort) è già in corso, attivando la funzione, viene prolungata di

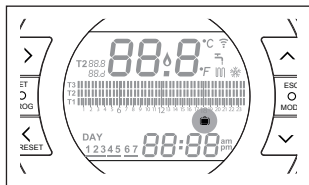

3.5.6 Modalità Inverno/PARTY

Hi, Comfort T100 in modalità PARTY punterà la temperatura di setpoint ambiente T3 (Comfort) ignorando il programma orario riscaldamento, fino alla mezzanotte del giorno corrente, per poi ritornare automaticamente nella modalità AUTO AUTO. In caso di collegamento OTBus tra WiFi Box e caldaia (comprese le altre tipologie di collegamento tramite OTBus) la caldaia rimane in modalità Inverno/PARTY se almeno uno dei termostati è in modalità riscaldamento.

⚠ In caso di installazione con più termostati Hi, Comfort T100 collegati tramite OTBus, se uno dei dispositivi è in modalità **raffrescamento**, non viene gestita la richiesta di calore verso la caldaia.

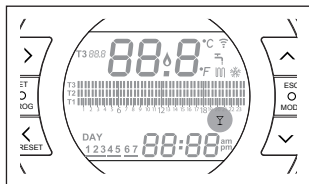

un'ora la fascia oraria, non oltre le ore 24.00 del giorno corrente. Per attivare/disattivare la funzione ONE HOUR BOOSTER, dalla schermata HOME, premere il tasto BACK < (se attiva, viene visualizzata anche l'icona MAN).

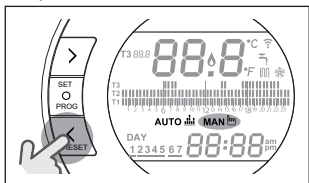

3.6.3 Funzione RIEMPIMENTO SEMIAUTOMATICO

La funzione RIEMPIMENTO SEMIAUTOMATICO permette di ripristinare la corretta pressione impianto ed è disponibile solo per caldaie dotate della funzione in oggetto (se disponibile il collegamento OTBus tra WiFi Box e caldaia o Ricevitore RF e caldaia o Hi, Comfort T100 e caldaia, se il protocollo OTBus lo prevede). Se nella schermata HOME viene visualizzato l'allarme rIE lampeggiante veloce (0,5 sec) all'interno del campo temperatura ambiente,

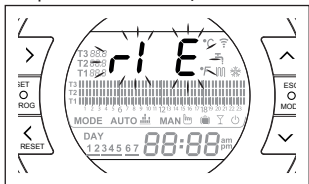

premere per 5 secondi il tasto ESC/MODE per avviare la procedura di riempimento semiautomatico (la scritta rIE diventa fissa). Al rilascio del tasto ESC/MODE la scritta rIE inizia a

lampeggiare lentamente (2 sec) fino al termine della funzione.

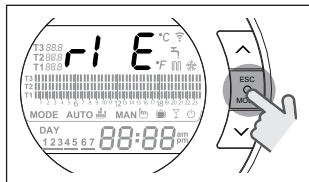

Quando la pressione impianto viene ripristinata Hi, Comfort T100 torna automaticamente alla normale visualizzazione della schermata HOME.

! Se la funzione RIEMPIMENTO SEMIAUTOMATICO non viene soddisfatta entro 90 secondi, nella schermata HOME viene visualizzato nuovamente l'allarme rIE lampeggiante veloce (1 sec).

3.6.4 Funzione BLOCCO TASTI

Nel menù principale tenendo premuti contemporaneamente i tasti FORWARD > e UP ^ per 5 secondi, viene richiesta l'introduzione della password.

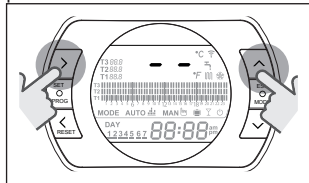

Se la password non è mai stata impostata viene visualizzato "---", impostare la nuova password con tasti UP ^ e DOWN v e confermarla con il tasto SET, si ritorna al menù principale con i tasti disabilitati. La nuova password viene memorizzata. Il valore della password è com-

preso tra "0" e "99". Il valore di default è non impostata "--".

Se la password è già stata impostata viene visualizzato "00", impostare la password con tasti UP ^ e DOWN v e confermarla con il tasto SET.

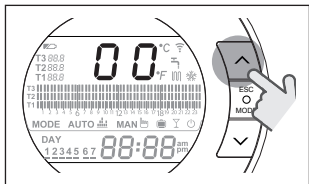

Se la password introdotta è corretta e la funzione di tasti è abilitata viene visualizzata per 5 secondi al posto della temperatura ambiente la scritta "LOC" e disabilitata la funzione di tutti i singoli tasti.

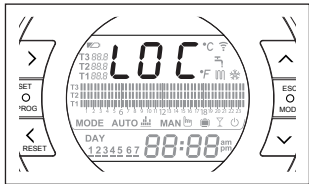

Se la password introdotta non è corretta si ritorna nel menu principale.

Quando la tastiera è bloccata, se premo un qualsiasi tasto, viene visualizzata per 5 secondi la scritta "LOC".

Per riattivare la funzionalità dei tasti è necessario premere contemporaneamente i tasti FORWARD > e UP ^ per 5 secondi, viene richiesta l'introduzione della password.

Se la password introdotta è corretta: viene visualizzata per 5 secondi al posto della temperatura ambiente la

scritta "UnL" e riabilitata la funzione dei tasti.

Se la password introdotta non è corretta: viene visualizzata per 5 secondi al posto della temperatura ambiente la scritta "LOC" e la funzione di tutti i singoli tasti rimane disabilitata.

Reset password - blocco tasti

Per resettare la password premere contemporaneamente i tasti FORWARD > e UP ^ per 5 secondi, viene richiesta l'introduzione della password e visualizzato "00".

Premere contemporaneamente i tasti BACK < e DOWN v per 5 secondi, viene resettata la vecchia password e visualizzato "--".

Premere SET/PROG per tornare alla schermata principale senza immettere la password (con i tasti sbloccati) oppure impostare una nuova password con tasti UP ^ e DOWN v e confermarla con il tasto SET/PROG ritornando alla schermata principale con i tasti disabilitati LOC (se lo stato precedente era "UnL") o con i tasti abilitati UnL (se lo stato precedente era LOC).

Al power ON i tasti mantengono lo stato in cui si trovavano prima del Power OFF.

Se la password non viene introdotta dopo 2 minuti si ritorna al menù principale.

3.7 Impostazione programma orario riscaldamento/raffrescamento per modalità di funzionamento automatico

Dalla schermata HOME premere il tasto SET/PROGRAM per entrare nel

menu utente.

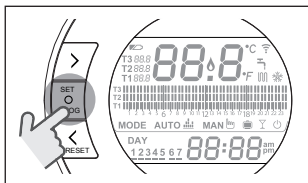

Premere il tasto FORWARD > o BACK < per selezionare il campo PROGRAMMA ORARIO RISCALDAMENTO/RAFFRESCAMENTO .

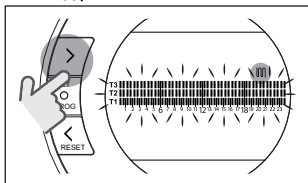

Premere il tasto SET/PROGRAM per procedere all'impostazione.

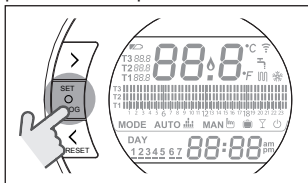

Premere il tasto FORWARD > o BACK < per selezionare il giorno o il periodo settimanale da modificare.

Periodo	Visualizzazione
Lunedì Venerdì	
Sabato Domenica	
Lunedì Domenica	
Lunedì	
Martedì	
Mercoledì	
Giovedì	

ITALIANO

ENGLISH

FRANÇAIS

ESPAÑOL

POLSKI

ROMÂNĂ

Periodo	Visualizzazione
Venerdì	
Sabato	
Domenica	

Premere il tasto SET/PROGRAM per confermare il giorno o il periodo settimanale da modificare.

Premere il tasto FORWARD > o BACK < per selezionare il segmento di fascia oraria che si vuole modificare.

Premere il tasto ESC/MODE per selezionare il livello di temperatura di setpoint ambiente desiderato (T1, T2, T3).

Premere il tasto UP ^ per copiare la precedente impostazione nel segmento di fascia oraria successivo (il tasto DOWN v può essere utilizzato per tornare indietro o copiare l'impostazione nel segmento di fascia oraria precedente).

Premere il tasto SET/PROG per memorizzare e tornare al menu programmazione, premere ESC/MODE per memorizzare ed uscire dal menu programmazione oppure attendere

30 secondi per memorizzare automaticamente il valore e tornare alla schermata HOME.

3.8 Impostazione programma orario acqua calda sanitaria

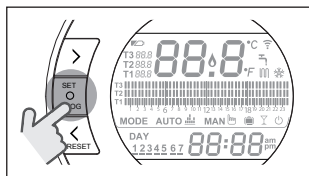

La funzione è disponibile solo se il parametro 24 CLOC è impostato in ON. Le fasce orarie sono impostate di default in ON (funzione sanitario attiva). Dalla schermata HOME premere il tasto SET/PROGRAM per entrare nel menu utente.

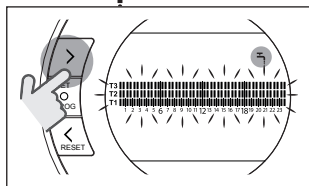

Premere il tasto FORWARD > o BACK < per selezionare il campo PROGRAMMA ORARIO ACS.

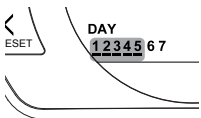
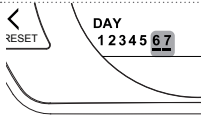
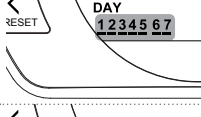
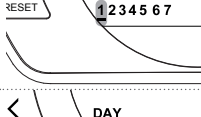
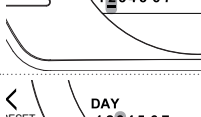
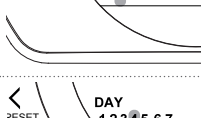

Premere il tasto SET/PROGRAM per procedere all'impostazione. Premere il tasto FORWARD > o BACK < per selezionare il giorno o il periodo settimanale da modificare.

Periodo	Visualizzazione
Lunedì Venerdì	
Sabato Domenica	
Lunedì Domenica	
Lunedì	
Martedì	
Mercoledì	
Giovedì	

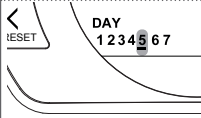
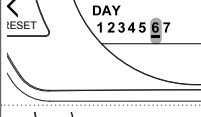
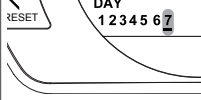
Venerdì	
Sabato	
Domenica	

Premere il tasto SET/PROGRAM per confermare il giorno o il periodo settimanale da modificare.

Premere il tasto FORWARD > o BACK < per selezionare il segmento di fascia oraria che si vuole modificare.

Premere il tasto ESC/MODE per attivare o disattivare la funzione sanitario.

Premere il tasto UP ^ per copiare la precedente impostazione nel segmento di fascia oraria successivo (il tasto DOWN v può essere utilizzato per tornare indietro o copiare l'impostazione nel segmento di fascia oraria precedente).

Premere il tasto SET/PROG per memorizzare e tornare al menu programmazione, premere ESC/MODE per memorizzare ed uscire dal menu programmazione oppure attendere 30 secondi per memorizzare automaticamente il valore e tornare alla schermata HOME.

3.9 Impostazione temperature di setpoint ambiente riscaldamento/raffrescamento

Per modificare le temperature di setpoint ambiente T1/T2/T3, dalla schermata HOME premere il tasto SET/PROGRAM per entrare nel menu utente.

Premere il tasto FORWARD > o BACK < per selezionare il campo TEMPERATURE RISCALDAMENTO/RAFFRESCAMENTO.

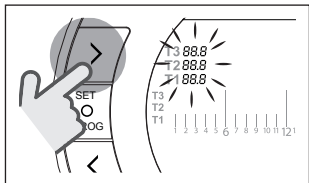

Premere il tasto SET/PROGRAM per procedere all'impostazione.

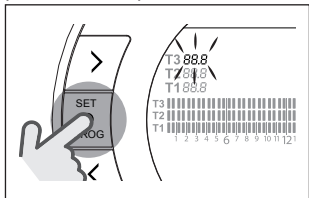

Premere il tasto FORWARD > o BACK < per selezionare la temperatura da modificare.

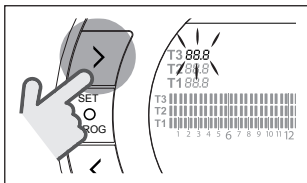
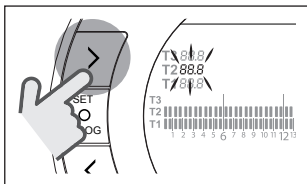
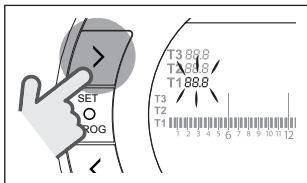

Premere il tasto UP ^ o DOWN v per modificare la temperatura di setpoint ambiente selezionata.

! La temperatura T3 (Comfort) non può essere maggiore di 35°C e minore/uguale a T2 (Economy).

! La temperatura T2 (Economy) non può essere maggiore/uguale a T3 (Comfort) e minore/uguale a T1 (Antigelo).

! La temperatura T1 (Antigelo) non può essere maggiore/uguale a T2 (Economy) e minore di 1°C.

Premere il tasto SET/PROG per memorizzare e tornare al menu programmazione, premere ESC/MODE per memorizzare ed uscire dal menu programmazione oppure attendere 30 secondi per memorizzare automaticamente il valore e tornare alla schermata HOME.

Le temperature di setpoint ambiente sono anche modificabili istantaneamente se Hi, Comfort T100 si trova nella modalità di funzionamento corrispondente alla temperatura di setpoint ambiente che si vuole modificare.

3.9.1 Impostazione temperature in modalità MANUALE

Dalla schermata HOME premere il tasto UP \wedge o DOWN \vee per impostare la temperatura di setpoint ambiente desiderata T3 (Comfort).

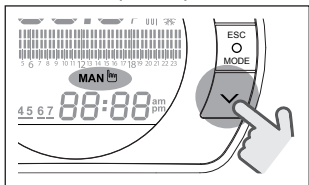

! La temperatura di setpoint ambiente impostata non potrà essere minore/uguale alla temperatura T2 (Economy).

Premere il tasto SET/PROG per memorizzare e tornare alla schermata HOME, premere ESC/MODE per memorizzare e tornare alla schermata HOME

oppure attendere 5 secondi per memorizzare automaticamente il valore e tornare alla schermata HOME.

3.9.2 Impostazione temperature in modalità AUTOMATICO

Dalla schermata HOME premere il tasto UP \wedge o DOWN \vee per impostare la temperatura di setpoint ambiente desiderata relativa alla fascia oraria in corso.

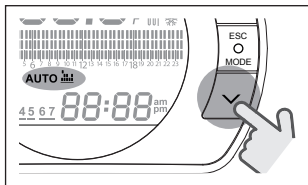

Premere il tasto SET/PROG per memorizzare e tornare alla schermata HOME, premere ESC/MODE per memorizzare e tornare alla schermata HOME oppure attendere 5 secondi per memorizzare automaticamente il valore e tornare alla schermata HOME.

3.9.3 Impostazione temperature in modalità VACANZA

Dalla schermata HOME premere il tasto UP \wedge o DOWN \vee per impostare la temperatura di setpoint ambiente desiderata T2 (Economy).

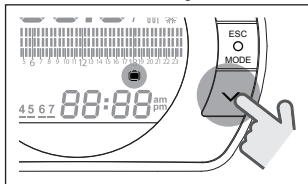

! La temperatura di setpoint ambiente impostata non potrà essere maggiore/uguale a T3 (Comfort) e minore/uguale a T1 (Antigelato).

Premere il tasto SET/PROG per memorizzare e tornare alla schermata HOME, premere ESC/MODE per memorizzare e tornare alla schermata HOME oppure attendere 5 secondi per memorizzare automaticamente il valore e tornare alla schermata HOME.

3.9.4 Impostazione temperature in modalità PARTY

Dalla schermata HOME premere il tasto UP \wedge o DOWN \vee per impostare la temperatura di setpoint ambiente desiderata.

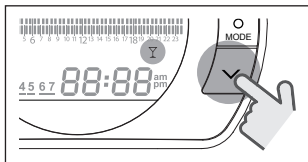

La temperatura ambiente impostata non potrà essere minore/uguale alla temperatura di setpoint ambiente desiderata T3 (Comfort).

! La temperatura di setpoint ambiente impostata non potrà essere minore/uguale alla temperatura T2 (Economy).

Premere il tasto SET/PROG per memorizzare e tornare alla schermata HOME, premere ESC/MODE per memorizzare e tornare alla schermata HOME oppure attendere 5 secondi per memorizzare automaticamente il valore e tornare alla schermata HOME.

3.10 Impostazione temperatura di setpoint acqua calda sanitaria

Dalla schermata HOME premere il tasto SET/PROGRAM per entrare nel menu utente.

Premere il tasto FORWARD $>$ o BACK $<$ per selezionare il campo TEMPERATURE SANITARIO.

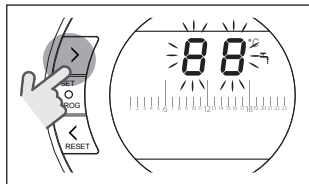

Premere il tasto SET/PROGRAM per procedere all'impostazione.

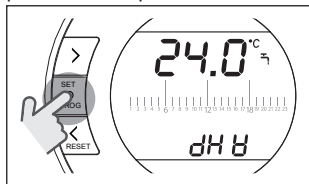

Premere il tasto UP \wedge o DOWN \vee per modificare la temperatura di setpoint sanitario.

Premere il tasto SET/PROG per memorizzare e tornare al menu programmazione, premere ESC/MODE per memorizzare ed uscire dal menu programmazione oppure attendere 30 secondi per memorizzare automaticamente il valore e tornare alla schermata HOME.

3.11 Visualizzazione InFO di funzionamento

La funzione in oggetto (disponibile con collegamento OTBus tra WiFi Box e caldaia o Ricevitore RF e caldaia o Hi, Comfort T100 e caldaia, se il protocollo OTBus lo prevede) permette di visualizzare il valore delle sonde caldaia e di alcuni stati di funzionamento della stessa.

Dalla schermata HOME premere il tasto SET/PROGRAM per entrare nel menu utente.

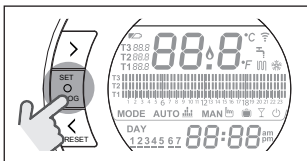

Premere il tasto FORWARD > o BACK < per selezionare il campo InFO.

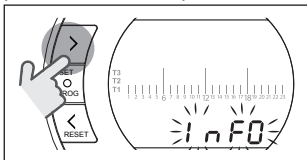

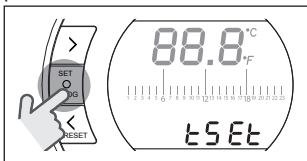

Premere il tasto SET/PROGRAM per procedere alla visualizzazione.

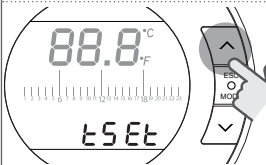
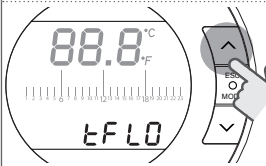
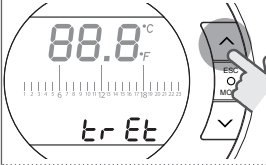
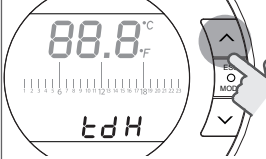

Premere il tasto UP ^ o DOWN v per selezionare il parametro desiderato e attendere la sua visualizzazione.

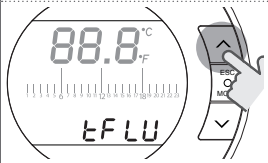
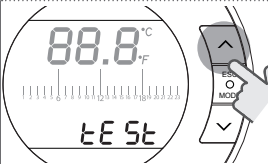
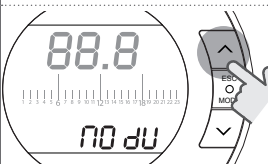
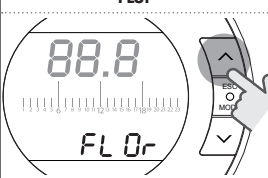
Parametro	Descrizione
<p>tSEt</p> 	<p>Setpoint di mandata riscaldamento calcolato da Hi, Comfort T100 (viene visualizzato solo se Hi, Comfort T100 è in richiesta di calore riscaldamento). Il valore calcolato da Hi, Comfort T100 potrebbe differire dal reale setpoint di mandata riscaldamento erogato dalla caldaia, se il parametro minimo setpoint riscaldamento della stessa, è superiore al suddetto.</p> <p>ESEMPIO: Setpoint di mandata riscaldamento calcolato da Hi, Comfort T100 30°C, parametro minimo setpoint riscaldamento caldaia 40°C, il reale setpoint di mandata riscaldamento erogato dalla caldaia sarà 40°C.</p>
<p>tFLO</p> 	<p>Temperatura letta dalla sonda mandata riscaldamento della caldaia (disponibile con collegamento OTBus tra WiFi Box e caldaia o Ricevitore RF e caldaia o Hi, Comfort T100 e caldaia, se il protocollo OTBus lo prevede).</p>
<p>trEt</p> 	<p>Temperatura letta dalla sonda ritorno riscaldamento della caldaia (disponibile con collegamento OTBus tra WiFi Box e caldaia o Ricevitore RF e caldaia o Hi, Comfort T100 e caldaia, se il protocollo OTBus lo prevede).</p>
<p>tdH</p> 	<p>Temperatura letta dalla sonda sanitario della caldaia (disponibile con collegamento OTBus tra WiFi Box e caldaia o Ricevitore RF e caldaia o Hi, Comfort T100 e caldaia, se il protocollo OTBus lo prevede).</p>

Parametro	Descrizione
<p style="text-align: center;">tFLU</p> 	<p>Temperatura letta dalla sonda fumi della caldaia (disponibile con collegamento OTBus tra WiFi Box e caldaia o Ricevitore RF e caldaia o Hi, Comfort T100 e caldaia, se il protocollo OTBus lo prevede).</p>
<p style="text-align: center;">tEst</p> 	<p>Temperatura letta dalla sonda esterna collegata in caldaia o valore di temperatura esterna comunicato dalla APP (disponibile con collegamento OTBus tra WiFi Box e caldaia o Ricevitore RF e caldaia o Hi, Comfort T100 e caldaia, se il protocollo OTBus lo prevede).</p>
<p style="text-align: center;">MOdU</p> 	<p>Percentuale velocità ventilatore della caldaia (disponibile con collegamento OTBus tra WiFi Box e caldaia o Ricevitore RF e caldaia o Hi, Comfort T100 e caldaia, se il protocollo OTBus lo prevede). Il valore 0.0 corrisponde alla MINIMA POTENZA SANITARIA mentre il valore 100 corrisponde alla MASSIMA POTENZA SANITARIA.</p>
<p style="text-align: center;">FLOr</p> 	<p>Portata rilevata dal flussimetro in litri/minuto, se disponibile un flussimetro (disponibile con collegamento OTBus tra WiFi Box e caldaia o Ricevitore RF e caldaia o Hi, Comfort T100 e caldaia, se il protocollo OTBus lo prevede).</p>

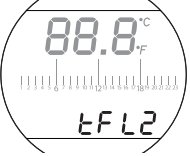
Parametro	Descrizione
<p>HOUr</p> 	<p>Numero ore di funzionamento in regime di elevata condensazione (disponibile con collegamento OTBus tra WiFi Box e caldaia o Ricevitore RF e caldaia o Hi, Comfort T100 e caldaia, se il protocollo OTBus lo prevede).</p>
<p>PrES</p> 	<p>Pressione impianto (disponibile con collegamento OTBus tra WiFi Box e caldaia o Ricevitore RF e caldaia o Hi, Comfort T100 e caldaia, se il protocollo OTBus lo prevede).</p>
<p>tFl2</p> 	<p>Temperatura letta dalla sonda mandata del secondo circuito riscaldamento (disponibile con collegamento OTBus tra WiFi Box e caldaia o Ricevitore RF e caldaia o Hi, Comfort T100 e caldaia, se il protocollo OTBus lo prevede).</p>

Premere il tasto SET/PROG per memorizzare e tornare al menu programmazione, premere ESC/MODE per memorizzare ed uscire dal menu programmazione oppure attendere 180 secondi per memorizzare automaticamente il valore e tornare alla schermata HOME.

3.12 Menu tecnico - programmazione avanzata

Dalla schermata HOME premere il tasto SET/PROGRAM per entrare nel menu utente.

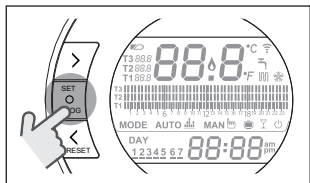

Premere il tasto FORWARD > o BACK < per selezionare il campo PL.

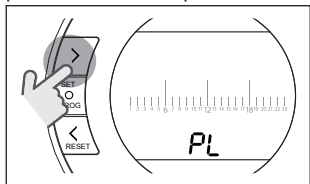

Premere il tasto SET/PROGRAM per procedere all'impostazione.

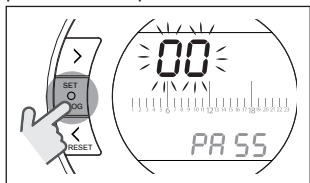

Premere il tasto UP ^ o DOWN v per inserire la password installatore (password = 18).

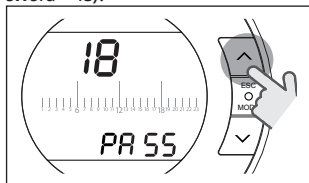

Premere il tasto SET/PROGRAM per procedere all'impostazione.

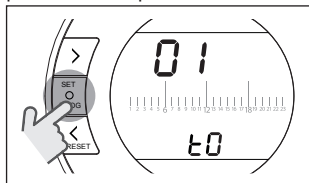

Premere il tasto FORWARD > o BACK < per selezionare il parametro desiderato.

Premere il tasto SET/PROGRAM per procedere all'impostazione del parametro selezionato. Per i parametri 08 e 19 è necessario utilizzare il tasto FORWARD > o BACK < per selezionare i 2 sotto-parametri.

Premere il tasto UP ^ o DOWN v per modificare il parametro selezionato. Premere il tasto SET/PROG per memorizzare e tornare al menu tecnico, premere ESC/MODE per memorizzare ed uscire dal menu tecnico, oppure attendere 120 secondi per memorizzare automaticamente il valore e tornare alla schermata HOME.

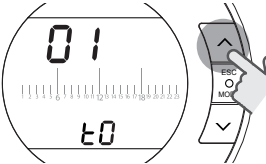
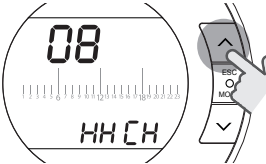
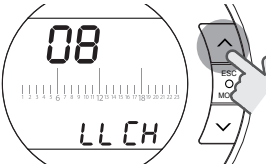
Parametro	Descrizione
<p>01 t0</p> 	<p>Minima temperatura di sicurezza. Valore impostabile da 1 a 10°C. Impostato di default a 3°C. Solo in RISCALDAMENTO, nelle modalità di funzionamento ESTATE/SANITARIO e OFF, qualora la sonda ambiente di Hi, Comfort T100 rilevi una temperatura inferiore a quanto impostato nel parametro in oggetto, viene generata una richiesta di calore tenendo in considerazione le isteresi impostate nei parametri H On e HOFF.</p>
<p>08 HHCH</p> 	<p>Massima temperatura di setpoint riscaldamento della zona (disponibile con collegamento OTBus tra WiFi Box e caldaia o Ricevitore RF e caldaia o Hi, Comfort T100 e caldaia, se il protocollo OTBus lo prevede). Valore impostabile da 80°C a LLCH +5°C per riscaldamento alta temperatura. Valore impostabile da 45°C a LLCH + 5°C per riscaldamento bassa temperatura.</p>
<p>08 LLCH</p> 	<p>Minima temperatura di setpoint riscaldamento (disponibile con collegamento OTBus tra WiFi Box e caldaia o Ricevitore RF e caldaia o Hi, Comfort T100 e caldaia, se il protocollo OTBus lo prevede). Valore impostabile da 10°C a HHCH -5°C.</p>

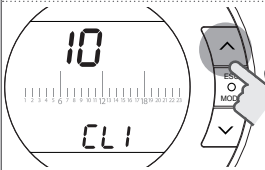
Parametro	Descrizione
<p>10 CLI</p> 	<p>Curva di termoregolazione con sonda esterna collegata in caldaia o sonda esterna web della APP (disponibile con collegamento OTBus tra WiFi Box e caldaia o Ricevitore RF e caldaia o Hi, Comfort T100 e caldaia, se il protocollo OTBus lo prevede). Impostato di default a 1,2°. Valore impostabile da 0,2 a 3°. Il parametro in oggetto influisce sul calcolo della temperatura di setpoint mandata riscaldamento.</p>

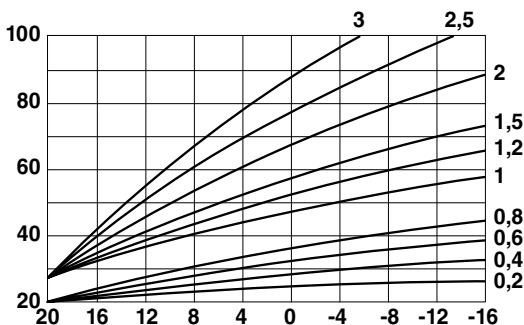

$$T \text{ Mand risc} = T \text{ Mand Curva} + (CLI * InFL * \Delta T \text{ Amb})$$

T Mand Curva = Temperatura di mandata calcolata dalla curva di termoregolazione impostata nel parametro CLI

CLI = curva di termoregolazione

InFL = influenza ambiente



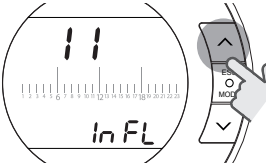
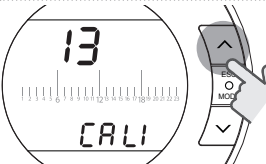

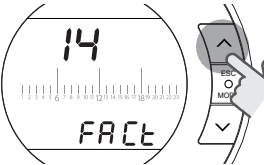
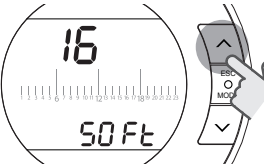
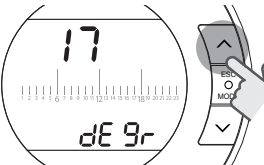
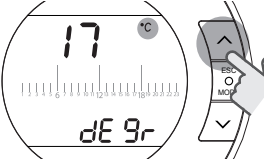
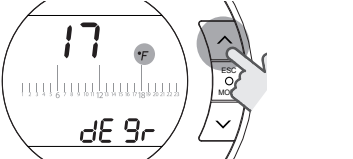

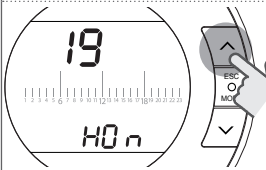
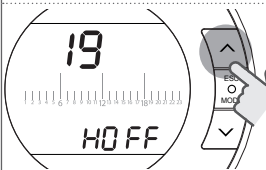
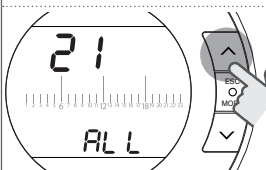

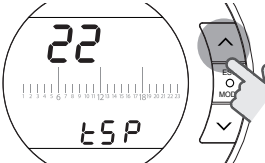
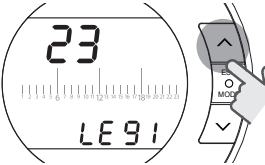
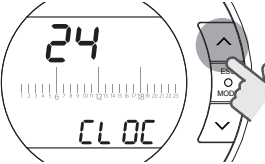
$\Delta T \text{ Amb}$ = (temperatura ambiente impostata) – (temperatura ambiente attuale)

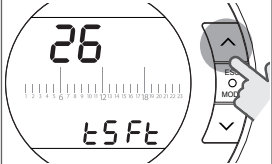
Parametro	Descrizione
<p>11 InFL</p> 	<p>Influenza sonda ambiente sul calcolo della temperatura di setpoint mandata riscaldamento (disponibile con collegamento OTBus tra WiFi Box e caldaia o Ricevitore RF e caldaia o Hi, Comfort T100 e caldaia, se il protocollo OTBus lo prevede). Impostato di default a 10. Valore impostabile da 0 a 20°C.</p>
<p>$T \text{ Mand risc} = T \text{ Mand Curva} + (\text{CLI} * \text{InFL} * \Delta T \text{ Amb})$</p>	
<p>T Mand Curva = Temperatura di mandata calcolata dalla curva di termoregolazione impostata nel parametro CLI CLI = curva di termoregolazione InFL = influenza ambiente $\Delta T \text{ Amb}$ = (temperatura ambiente impostata) - (temperatura ambiente attuale)</p>	
<p>⚠ Impostando il parametro InFL=0, con sonda esterna non collegata in caldaia e sonda esterna web non abilitata sulla APP, la temperatura di mandata riscaldamento (per la zona comandata da Hi, Comfort T100) sarà equivalente a quella impostata nel parametro LLCH.</p>	
<p>⚠ Impostando il parametro InFL >0, con sonda esterna non collegata in caldaia e sonda esterna web non abilitata sulla APP, la temperatura di mandata riscaldamento (per la zona comandata da Hi, Comfort T100) sarà equivalente al risultato del seguente calcolo: $T \text{ mand risc} = \text{LLCH} + (\text{InFL} * \Delta T \text{ Amb})$</p>	
<p>13 CALI</p> 	<p>Correzione della temperatura rilevata dalla sonda ambiente di Hi, Comfort T100 Valore impostabile con un isteresi di +7°C.</p>

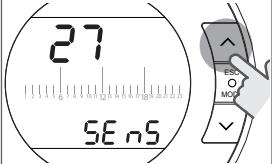
Parametro	Descrizione
<p data-bbox="249 125 329 147">14 FACT</p> 	<p data-bbox="482 125 965 282">Ripristino parametri di fabbrica. Valore impostabile da 0 a 1. Impostando a 1 questo parametro, vengono riportati i valori di Hi, Comfort T100 come da default, tranne l'ora, il giorno e la temperatura acqua calda sanitaria.</p>
<p data-bbox="249 396 329 418">16 SOFt</p> 	<p data-bbox="482 396 903 446">Versione software di Hi, Comfort T100 Il parametro è di sola visualizzazione.</p>
<p data-bbox="249 668 329 689">17 dEgr</p> 	<p data-bbox="482 696 965 853">Impostazione unità di misura. Valore impostabile in °C o in °F. Impostato di default in °C (gradi Centigradi). Questo parametro consente di impostare e visualizzare le temperature nella scala gradi Centigradi o Fahrenheit.</p>
	

Parametro	Descrizione
<p>19 H0n</p> 	<p>Impostazione isteresi di accensione per richiesta di calore riscaldamento o raffrescamento. Valore impostabile da 0 a 2°C. Impostato di default a 0,4°C. Hi, Comfort T100 processerà una richiesta di accensione sotto il target di temperatura ambiente impostato (setpoint ambiente desiderato - H 0n) se attiva la modalità riscaldamento, oppure sopra il target di temperatura ambiente impostato (setpoint ambiente desiderato + H 0n) se attiva la modalità raffrescamento.</p>
<p>19 HOFF</p> 	<p>Impostazione isteresi di spegnimento per richiesta di calore riscaldamento o raffrescamento. Valore impostabile da 0 a 2°C. Impostato di default a 0,1°C. Hi, Comfort T100 processerà una richiesta di spegnimento sopra il target di temperatura ambiente impostato (setpoint ambiente desiderato + HOFF) se attiva la modalità riscaldamento, oppure sotto il target di temperatura ambiente impostato (setpoint ambiente desiderato - HOFF) se attiva la modalità raffrescamento.</p>
<p>21 ALL</p> 	<p>Visualizzazione storico allarmi (disponibile con collegamento OTBus tra WiFi Box e caldaia o Ricevitore RF e caldaia o Hi, Comfort T100 e caldaia, se il protocollo OTBus lo prevede). Visualizzazione degli ultimi 9 allarmi generati dalla caldaia e memorizzati da Hi, Comfort T100</p>

Parametro	Descrizione
<p data-bbox="252 125 325 147">22 tSP</p> 	<p data-bbox="480 125 972 282">Impostazione parametri caldaia (disponibile con collegamento OTBus tra WiFi Box e caldaia o Ricevitore RF e caldaia o Hi, Comfort T100 e caldaia, se il protocollo OTBus lo prevede). Parametro riservato ad Assistenza Tecnica Autorizzata.</p>
<p data-bbox="252 396 325 418">23 LEgl</p> 	<p data-bbox="480 396 972 582">Abilitazione della funzione anti-legionella per caldaie con bollitore sanitario (disponibile con collegamento OTBus tra WiFi Box e caldaia o Ricevitore RF e caldaia o Hi, Comfort T100 e caldaia, se il protocollo OTBus lo prevede). Impostato di default in OFF.</p> <p data-bbox="480 586 972 878">Valore impostabile in ON oppure in OFF. Impostando in ON questo parametro, ogni 20 cicli di richiesta sanitario, viene effettuata una richiesta di reintegro bollitore con setpoint di mandata sanitario 60°C alle ore 1.00 a.m. del giorno successivo. Se i 20 cicli non sono stati raggiunti entro una settimana, viene effettuata una richiesta di reintegro bollitore con setpoint di mandata sanitario 60°C, il settimo giorno alle ore 1.00 a.m.</p>
<p data-bbox="252 892 325 913">24 CLOC</p> 	<p data-bbox="480 892 972 1078">Abilitazione programmatore orario acqua calda sanitaria per caldaie con bollitore sanitario (disponibile con collegamento OTBus tra WiFi Box e caldaia o Ricevitore RF e caldaia o Hi, Comfort T100 e caldaia, se il protocollo OTBus lo prevede). Impostato di default in OFF.</p> <p data-bbox="480 1082 972 1239">Valore impostabile in ON oppure in OFF. Impostando in ON questo parametro è possibile programmare le fasce orarie dell'acqua calda sanitaria come spiegato in "3.8 Impostazione programma orario acqua calda sanitaria" a pagina 36.</p>

Parametro	Descrizione
<p data-bbox="194 125 280 148">26 tSft</p> 	<p data-bbox="429 125 923 444">Il parametro sarà visualizzato solo se il parametro SENs è OFF (disponibile con collegamento OTBus tra WiFi Box e caldaia o Ricevitore RF e caldaia o Hi, Comfort T100 e caldaia, se il protocollo OTBus lo prevede). Impostato di default a 10°C. Valore impostabile da 1 a 20°C. Solo in modalità di funzionamento AUTO AUTO , in fascia oraria T2 (Economy) o T1 (Antigelo), il setpoint di mandata riscaldamento calcolato da Hi, Comfort T100 (tSEt) sarà decrementato del valore impostato in questo parametro.</p>
<p data-bbox="194 464 280 486">27 SEs</p> 	<p data-bbox="429 464 923 696">Abilitazione/disabilitazione sensore ambiente per attivare la climatica pura (termoregolazione da sola sonda esterna). Impostato di default in ON. Valore impostabile in ON oppure in OFF. Solo in modalità di funzionamento AUTO AUTO , MAN MAN  e PARTY , impostando in OFF questo parametro, la richiesta di calore riscaldamento/raffrescamento viene gestita come segue:</p> <ul data-bbox="474 701 923 1158" style="list-style-type: none"> - In ON/OFF la richiesta riscaldamento/raffrescamento è sempre attiva (relè chiuso) se fascia oraria T3 (Comfort) attiva. - In OTBus la richiesta riscaldamento è sempre attiva (solo con sonda esterna collegata in caldaia o sonda esterna web della APP) e la temperatura di setpoint riscaldamento viene calcolata con il solo valore della sonda esterna. Solo in modalità di funzionamento AUTO AUTO , in fascia oraria T2 (Economy) o T1 (Antigelo), il setpoint di mandata riscaldamento calcolato da Hi, Comfort T100 (tSEt) sarà decrementato del valore impostato nel parametro 26 (tSft). <p data-bbox="429 1168 923 1229"> Suddetta funzione prevede l'utilizzo di un solo Hi, Comfort T100</p>

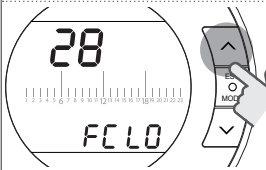
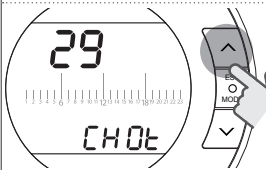
Parametro	Descrizione
<p>28 FCLO</p> 	<p>Impostazione formato visualizzazione ora. Impostato di default a 24H. Valore impostabile a 12H oppure a 24H. Impostando a 12H questo parametro, il campo ora verrà visualizzato con il formato 12 ore (a.m. e p.m.)</p>
<p>29 CH0t</p> 	<p>Abilitazione/disabilitazione della richiesta di calore tramite OTBus (disponibile con collegamento OTBus tra WiFi Box e caldaia o tra Ricevitore RF e caldaia o tra Hi, Comfort T100 e caldaia, se il protocollo OTBus lo prevede). Impostato di default in ON. Valore impostabile in ON, OF0 e OFF. La richiesta in riscaldamento o raffreddamento segue le regole riportate in tabella. Sui dispositivi ricevitori RF di zona e sullo stesso termostato il contatto ON/OFF segue le normali regole.</p>

CH Request	Par. 29	Hi,ComfortT100		Wifi box		RF boiler receiver		RF zone receiver	
		OT	Relay	OT	Relay	OT	Relay	OT	Relay
ON	OFF	off	on	off	off	off	off	-	(*)
ON	OF0	off	on	off	on	off	on	-	ON
ON	ON	on	on	on	on	on	on	-	ON

Cool Request	Par. 29	Hi,ComfortT100		Wifi box		RF boiler receiver		RF zone receiver	
		OT	Relay	OT	Relay	OT	Relay	OT	Relay
ON	OFF	off	on	off	off	off	off	-	(*)
ON	OF0	off	on	off	on	off	on	-	ON
ON	ON	off	on	off	on	off	on	-	ON

off= richiesta in corso non soddisfatta

on= richiesta in corso soddisfatta

(*) = non supportato, per garantire la funzionalità della valvola di zona gestita da relè, utilizzare un Hi, Comfort T100 cablato verso la valvola di zona.

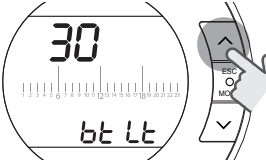
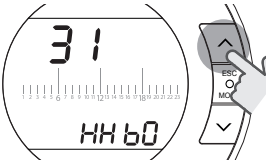
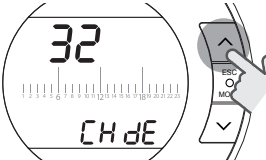
Parametro	Descrizione
<p>30 btl</p> 	<p>Abilitazione/disabilitazione accensione retroilluminazione. Valore impostabile ON/OFF. Impostando il valore in ON la retroilluminazione è abilitata. Dalla schermata HOME accendere la retroilluminazione con i tasti UP \wedge e DOWN \vee. La retroilluminazione ha un time out di 5 sec dall'ultima pressione di qualsiasi tasto. Impostando il valore in OFF la retroilluminazione è disabilitata, cioè non viene accesa ad ogni intervento, ciò allunga la durata delle batterie. Premere il tasto SET/PROG o ESC/MODE per tornare alla schermata Home.</p>
<p>31 HHbO</p> 	<p>Massima temperatura di setpoint riscaldamento della caldaia (disponibile con collegamento OTBus tra WiFi Box e caldaia o Ricevitore RF e caldaia o Hi, Comfort T100 e caldaia, se il protocollo OTBus lo prevede). Valore impostabile da 80 a 40°C (per riscaldamento alta temperatura) oppure da 45°C a 20°C (per riscaldamento bassa temperatura). Parametro riservato ad Assistenza tecnica Autorizzata.</p>
<p>32 CHdE</p> 	<p>Impostazione ritardo della richiesta riscaldamento viene effettuato sul canale RF solo verso il WiFi box e il ricevitore di caldaia e può essere utilizzato negli impianti con valvole di zona senza i micro di fine corsa per posticipare la partenza della caldaia a quando le valvole sono completamente aperte. La richiesta di calore, attivata dal cronotermostato con il relay locale rimane immediata. Se il parametro è impostato a 0 il ritardo non è attivo, se diverso da 0 il ritardo è definito dal valore impostato del parametro. Il parametro è impostabile da 0 a 255 sec. ad intervalli di 5 sec., il valore di default è 0.</p>
<p>00 EHIt</p>	<p>Premere il tasto SET/PROG o ESC/MODE per tornare alla schermata HOME.</p>

3.13 Configurazione ricevitore RF

Il ricevitore RF può essere configurato per l'utilizzo come ricevitore RF di caldaia o ricevitore RF per valvola di zona.

Il ricevitore è impostato da fabbrica come ricevitore RF di caldaia.

Per configurare il ricevitore RF è necessario:

- Alimentare il ricevitore
- Premere una volta il tasto B durante i due secondi in cui i led rosso e verde sono accesi fissi.

Il modo di funzionamento del ricevitore RF commuta da Ricevitore RF di caldaia a Ricevitore RF di valvola di zona e viceversa.

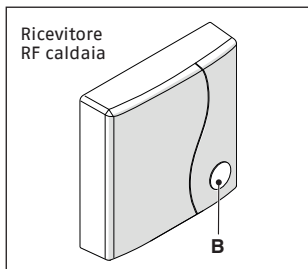

La diversa configurazione viene visualizzata con un diverso lampeggio del led verde.

Configurato come ricevitore RF di caldaia		
	LED verde	LED rosso
Relay Off	0.5 sec. on 0.5 sec. off	-
Relay On	0.2 sec. on 0.2 sec. off	-

Configurato come ricevitore RF di zona

	LED verde	LED rosso
Relay Off	2 sec. on 2 sec. off	-
Relay On	1 sec. on 1 sec. off	-

NOTA

Nel caso il ricevitore sia configurato come ricevitore RF di caldaia per visualizzare il lampeggio del led verde è necessario non avere connesso il collegamento Opentherm con la caldaia.

3.14 Funzione accoppiamento

Accoppiamento Hi, Comfort T100 con WiFi Box

Hi, Comfort T100 e WiFi Box presenti nel cofanetto Hi, Comfort T100 WiFi sono già accoppiati.

In caso di installazione di un Hi, Comfort T100 aggiuntivo è necessario eseguire la seguente procedura. Accertarsi che Hi, Comfort T100 e WiFi Box siano alimentati e non in allarme.

Premere per 5 secondi il tasto a LED trasparente a bolla prismatica (A), fino ad un lampeggio contemporaneo e lento (1 sec) dei LED verde e rosso (terminata la funzione di accoppiamento il lampeggio torna normale).

WiFi Box

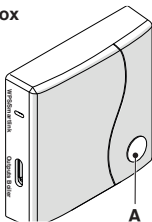

ESEMPIO DI HI, COMFORT T100 ACCOPPIATO

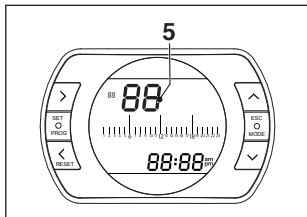

5 numero del trasmettitore (Hi, Comfort T100)

Per completare l'accoppiamento premete il tasto SET/PROGRAM oppure attendere che Hi, Comfort T100 torni alla schermata HOME

! La procedura può durare fino ad un massimo di 2 minuti, terminati i quali Hi, Comfort T100 torna automaticamente alla schermata HOME.

Qualora la procedura non vada a buon fine si consiglia di contattare il servizio di Assistenza Tecnica Autorizzata.

NOTA

In caso di sostituzione del WiFi Box è necessario ripetere nuovamente l'accoppiamento tra WiFi Box e Hi, Comfort T100.

Accoppiamento Ricevitore RF con WiFi Box

In caso di installazione di un Ricevitore RF caldaia è necessario eseguire la seguente procedura.

Premere per 5 secondi il tasto a LED trasparente a bolla prismatica (A) del WiFi Box, fino ad un lampeggio contemporaneo e lento (1 sec) dei LED

Dalla schermata HOME di Hi, Comfort T100 premere per 5 secondi il tasto ESC/MODE per visualizzare in modo alternato le seguenti informazioni.

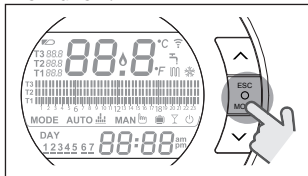

ESEMPIO DI HI, COMFORT T100 IN ACCOPPIAMENTO

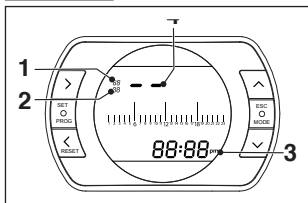

- 1 canale della radio frequenza,
- 2 numero del ricevitore (WiFi Box)
- 3 indirizzo della radio frequenza
- 4 numero del termostato assegnato dal WiFi Box (in caso di più termostati abbinati) - identificativo della zona.

verde e rosso.

Ripremere per 5 secondi fino ad un momentaneo spegnimento e successivo lampeggio lento (2 sec.) dei LED verde e rosso.

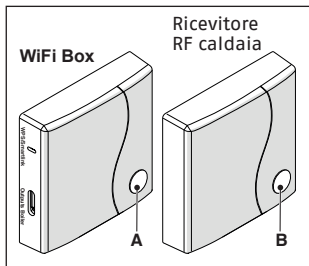

Spostarsi su Ricevitore RF caldaia e premere per 5 sec. il tasto a LED trasparente a bolla prismatica (B) del Ricevitore RF caldaia.

I led verde e rosso del WiFi Box lampeggeranno contemporaneamente e velocemente (0,5 sec) per comunicare l'avenuto accoppiamento.

Ripremere il tasto sul WiFi Box per confermare.

Il Ricevitore RF caldaia si auto configura su una situazione normale.

! Le segnalazioni luminose sui ricevitori RF di caldaia potrebbero essere diverse da quanto indicato nella lista segnalazioni leds "4 Allarmi e stati di funzionamento" a pagina 60

! La procedura può durare fino ad un massimo di 2 minuti, terminati i quali Hi, Comfort T100 torna automaticamente alla schermata HOME.

Qualora la procedura non vada a buon fine si consiglia di contattare il servizio di Assistenza Tecnica Autorizzata.

NOTA

In caso di sostituzione del WiFi Box è necessario ripetere nuovamente l'accoppiamento tra ricevitore RF caldaia e WiFi box.

Accoppiamento Ricevitore RF con Hi, Comfort T100

Il cronotermostato Hi, Comfort T100 può essere abbinato ad un ricevitore wireless in caso si voglia replicare la funzionalità del relé a bordo termostato in zona remota (esempio valvole di zona) non accessibile via cavo (accesso wireless).

Procedere con la seguente procedura di accoppiamento:

premere per 5 secondi il tasto a LED trasparente a bolla prismatica (B) del Ricevitore RF caldaia, fino ad un lampeggio contemporaneo e lento (1 sec) dei LED verde e rosso (terminata la funzione di accoppiamento il lampeggio torna normale).

! Le segnalazioni luminose sui ricevitori RF di caldaia potrebbero essere diverse da quanto indicato nella lista segnalazioni leds "4 Allarmi e stati di funzionamento" a pagina 60

Dalla schermata HOME di Hi, Comfort T100 premere per 5 secondi il tasto ESC/MODE per visualizzare in modo alternato le seguenti informazioni:

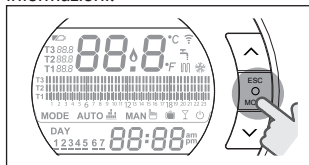

ESEMPIO DI HI, COMFORT T100 IN ACCOCCIAMENTO

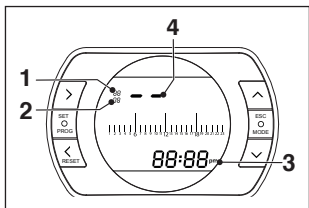

- 1 canale (normalmente 11)
- 2 indirizzo (normalmente 00)
- 3 ID termostato (univoco e riportato anche su APP/server)
- 4 numero del termostato assegnato dal WiFi Box (in caso di più termostati abbinati) - identificativo della zona.

assegnato al termostato (o identificativo della zona servita dal termostato).

Premere PROG per uscire.

Per completare l'accoppiamento premete il tasto SET/PROGRAM oppure attendere che Hi, Comfort T100 torni alla schermata HOME.



La procedura può durare fino ad un massimo di 2 minuti, terminati i quali Hi, Comfort T100 torna automaticamente alla schermata HOME.

Qualora la procedura non vada a buon fine si consiglia di contattare il servizio di Assistenza Tecnica Autorizzata.

NOTA

In caso di sostituzione del WiFi Box è necessario ripetere nuovamente l'accoppiamento tra ricevitore RF di zona e Hi, Comfort T100.

ESEMPIO DI HI, COMFORT T100 ACCOPPIATO

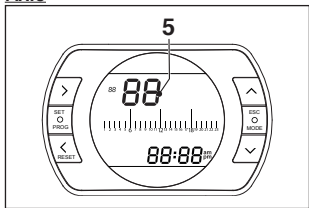

- 5 numero del trasmettitore (Hi, Comfort T100)

Verifica del numero assegnato al termostato nel caso di multizona (più termostati abbinati ad un WiFi Box)

Portare il termostato in modalità accoppiamento radio frequenza premendo tasto MODE per 5 secondi. Premere una volta il tasto FORWARD > : la cifra che compare nella posizione sotto indirizzo (2) indica il numero

3.15 Reset del WiFi Box

Per effettuare un reset completo del WiFi Box eliminando tutto l'elenco dei dispositivi accoppiati (termostati e ricevitori), è necessario procedere come segue:

- Premere 5 sec il tasto a LED trasparente a bolla prismatica (A) del WiFi Box fino ad un lampeggio contemporaneo e lento (1 sec) dei LED verde e rosso.
- Premere una volta il tasto Smart Link sul WiFi Box con uno strumento adeguato.

A conferma di tale operazione il led trasparente rimane spento per 1 sec.

Al termine di tale operazione deve essere eseguito di nuovo l'accoppiamento tra:

- WiFi Box e termostati
- Termostati e ricevitori RF di zona.

4 ALLARMI E STATI DI FUNZIONAMENTO

4.1 Lista segnalazioni LEDs del WiFi Box e del Ricevitore RF caldaia **

LED verde	LED rosso	Stato
F05		Relè = chiuso (solo per collegamento ON/OFF)
F1		Relè = aperto (solo per collegamento ON/OFF)
ON		OTBus collegamento = OK (per collegamento OTBus)
ON	F01	Allarme caldaia (solo per collegamento OTBus)
F05 F1 ON (OTBus)	ON	Errore di rete o RF
F05	F05	Modalità WPS attiva – attendere segnale WPS dal router*
	F05	Segnale WPS accettato*
F05	F05	Modalità Smartlink attiva*
F1	F1	Modalità codifica RF attiva

* Solo per WiFi Box

** Le segnalazioni luminose sui Ricevitori RF caldaia potrebbero essere diverse da quanto indicato in tabella.

LED

ON = fisso acceso

F05 = lampeggiante veloce (0,5 sec)

F1 = lampeggiante lento (1 sec)

Funzioni tasto a LED trasparente a bolla prismatica del WiFi Box e del Ricevitore RF caldaia

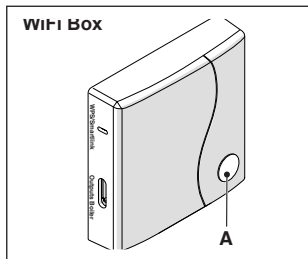

In presenza di allarme caldaia (disponibile con collegamento OTBus tra WiFi Box e caldaia o Ricevitore RF e caldaia o Hi, Comfort T100 e caldaia, se il protocollo OTBus lo prevede), premendo il tasto trasparente a bolla prismatica (A) è possibile resettare l'allarme (se presente l'allarme A99, il reset deve essere eseguito da caldaia).



Il reset effettuato dal Ricevitore RF caldaia potrebbe essere diverso da quanto indicato.

Con collegamento ON/OFF, premendo il tasto trasparente a bolla prismatica (A) è possibile attivare o disattivare il relè.

4.2 Allarmi Hi, Comfort T100 e caldaia

La visualizzazione degli allarmi si interviene con la temperatura ambiente rilevata da Hi, Comfort T100.

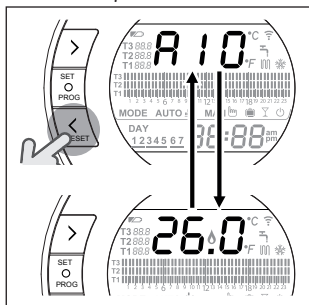

In presenza di un allarme caldaia (disponibili con collegamento OTBus tra WiFi Box e caldaia, se il protocollo OTBus lo prevede), è possibile resettare lo stesso, premendo per un secondo il tasto BACK/RESET < (se presente l'allarme A99, il reset deve essere eseguito da caldaia).



Gli allarmi di Hi, Comfort T100 (rIE, E82, E83) e gli allarmi temporanei di caldaia, potrebbero resettarsi automaticamente alla risoluzione del guasto.

ITALIANO

ENGLISH





FRANÇAIS

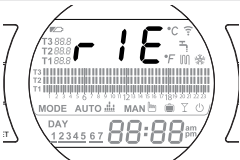
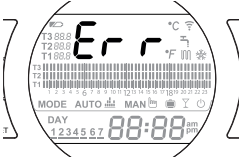

ESPAÑOL

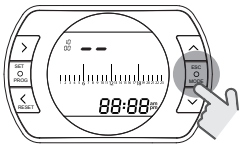
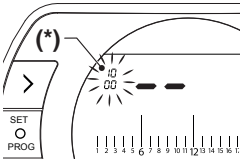
POLSKI

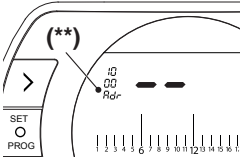
ROMÂNĂ

Allarme	Descrizione	Soluzione
rIE	 <p>Funzione riempimento semiautomatico.</p>	<ul style="list-style-type: none"> - Vedi "3.6.3 Funzione RIEMPIMENTO SEMIAUTOMATICO" a pagina 33 - Verificare la pressione impianto. - Qualora non si riesca a eliminare l'allarme, contattare il servizio di Assistenza Tecnica Autorizzata.
Err	 <p>Sensore temperatura ambiente Hi, Comfort T100 danneggiato. Non riparabile.</p>	<ul style="list-style-type: none"> - Sostituire Hi, Comfort T100 - Contattare il servizio di Assistenza Tecnica Autorizzata.

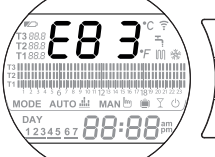
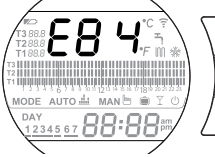
Allarme	Descrizione	Soluzione
	 <p data-bbox="170 339 523 392">Mancanza di comunicazione tra Hi, Comfort T100 e WiFi Box.</p> <p data-bbox="170 421 243 449">RESET:</p>  <p data-bbox="88 706 129 735">E82</p>  <p data-bbox="170 913 523 963">(*) non modificare con i tasti UP  e DOWN .</p>  <p data-bbox="170 1206 523 1320">(**) se compare il numero 1 invece che "Adr", premere il tasto FORWARD  fino a quando non compare "Adr".</p>	<ul style="list-style-type: none"> - Verificare la distanza tra Hi, Comfort T100 e WiFi Box (vedi "Dati tecnici" a pagina 15). - Togliere e rimettere le batterie. - Verificare che il WiFi Box sia alimentato. - Verificare accoppiamento tra Hi, Comfort T100 e WiFi Box (vedi "3.14 Funzione accoppiamento" a pagina 55). - Contattare il servizio di Assistenza Tecnica Auto-riizzata. <p data-bbox="533 628 777 656">Per eseguire il RESET:</p> <ul style="list-style-type: none"> - Dalla schermata HOME del cronotermostato Hi, Comfort T100 premere il tasto ESC/MODE per 5 secondi fino a visualizzare sul display i 2 trattini. - Premere una seconda volta il tasto ESC/MODE per 5 secondi fino a che il numero (*) in alto a sinistra inizia a lampeggiare. - Premere una terza volta il tasto ESC/MODE per 5 secondi fino a visualizzare la scritta "Adr" (**). - Premere 2 volte il tasto SET/PROG per confermare quanto effettuato precedentemente. - Rimuovere entrambe le batterie per qualche secondo e successivamente rimettere le stesse.

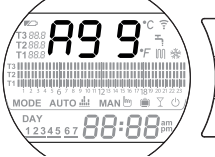
Allarme	Descrizione	Soluzione
E83	 <p data-bbox="225 339 576 418">Mancanza di comunicazione OTBus tra WiFi Box e caldaia o tra Hi, Comfort T100 e caldaia.</p>	<ul data-bbox="632 125 974 418" style="list-style-type: none"> - Verificare collegamento elettrico OTBus e distanza massima tra WiFi Box e morsetto OTBus caldaia o tra Hi, Comfort T100 e morsetto OTBus caldaia (vedi "Dati tecnici" a pagina 15). - Contattare il servizio di Assistenza Tecnica Auto-riizzata.
E84	 <p data-bbox="225 649 576 704">Errore Hardware Hi, Comfort T100 Non riparabile.</p>	<ul data-bbox="632 511 974 618" style="list-style-type: none"> - Sostituire Hi, Comfort T100 - Contattare il servizio di Assistenza Tecnica Auto-riizzata.
A01....99	<p data-bbox="293 721 503 746">Allarme di caldaia.</p>	<ul data-bbox="632 711 974 761" style="list-style-type: none"> - Fare riferimento al manuale caldaia.
A43	 <p data-bbox="236 992 565 1018">Ciclo di sfiato caldaia in corso</p>	<ul data-bbox="632 853 974 932" style="list-style-type: none"> - Attendere che il ciclo di sfiato caldaia venga ultimato
A99	 <p data-bbox="225 1242 576 1292">Troppi reset caldaia effettuati da comando remoto.</p>	<ul data-bbox="632 1146 974 1175" style="list-style-type: none"> - Eseguire il reset da caldaia.

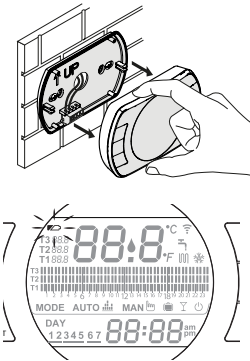
Allarme	Descrizione	Soluzione
	 <p>Batterie in esaurimento</p>	<p>Per sostituire le batteria separare Hi, Comfort T100 dalla sua base.</p> <ul style="list-style-type: none"> - Sostituire le batterie. - Verificare che i contatti non siano ossidati. - Sostituire Hi, Comfort T100 - Contattare il servizio di Assistenza Tecnica Autorizzata. <p>⚠ Procedere quanto prima alla sostituzione delle batterie. Con il segnale batteria in esaurimento acceso non è più garantito il corretto funzionamento di Hi, Comfort T100 né dell'eventuale comunicazione RF.</p>

Allarme	Descrizione
A01-A10	Mancata accensione/rilevazione del bruciatore dopo n. tentativi
A02-A20	Intervento del Termostato Limite
A03-A30	Anomalia definita Termostato Fumi e/o Termostato Sicurezza e/o Pressostato Aria e/o Ventilatore
A04-A40	Insufficiente pressione circuito primario
A06-A60	Allarme sonda NTC sanitaria
A07-A70	Allarme sonda NTC riscaldamento e/o sonda NTC mandata e/o differenziale eccessivo tra le sonde NTC mandata e ritorno
A08-A80	Allarme sonda NTC ritorno e/o differenziale eccessivo tra le sonde combustione
A09-A90	Allarme sonda NTC fumi o scambiatore sporco e combustione incoerente
A77	Intervento del Termostato Limite Bassa Temperatura esterno
A99	Troppi reset da Controllo remoto

Dal parametro ALL del menu di programmazione avanzata è possibile verificare lo storico allarmi.

Per il dettaglio allarmi di caldaia si rimanda al manuale installatore della stessa.

Dear Customer,

Thank you for choosing the **Hi, Comfort T100** control. This control device for heating (and cooling) systems and boilers is easily installed and, if used correctly, offers better quality comfort as well as energy savings.

This thermostat has been designed to support a maximum of 2 A at 30 VDC or 0.25 A at 230 VAC (specifications for internal relay to switch the boiler "room thermostat" connection).

 If the device is installed by a third party, please ensure that this manual is given to the end user.

 These instructions must be kept by the user.

COMPLIANCE

The **Hi, Comfort T100** remote control panel complies with:

- Electromagnetic Compatibility Directive 2014/30/EU
- Low Voltage Directive 2014/35/EU



At the end of its life, the product should be not be disposed of as solid urban waste, but rather it should be handed over to a differentiated waste collection centre.

The following symbols are used in some parts of the manual:



CAUTION= for tasks which require particular care and suitable preparation.



FORBIDDEN = for tasks which MUST NOT be performed.

SUMMARY

1	GENERAL INFORMATION	67
1.1	General notices.....	67
1.2	What is the Hi, Comfort T100 for?	68
1.3	Modes of use.....	68
1.4	Glossary of technical terms	68
1.5	Hi, Comfort T100 control Class Declaration, according to the ErP Directive	70
2	INSTALLATION	72
2.1	Contents of the package	72
2.2	Practical installation diagrams.....	76
2.2.1	Diagrams.....	76
2.3	Technical Data	77
2.4	Dimensions	79
2.5	Three-phase installation.....	80
3	COMMISSIONING.....	88
3.1	User interface.....	88
3.2	Display.....	89
3.3	Setting the date and time	90
3.4	Setting the heating/cooling mode.....	91
3.5	Setting the operating mode	92
3.6	Setting the extra functions	94
3.7	Setting the heating/cooling time program in automatic operating mode	96
3.8	Setting the DHW time program.....	98
3.9	Setting the heating/cooling room setpoint temperature.....	100
3.10	Setting the DHW setpoint temperature	102
3.11	Displaying operating information	103
3.12	Technical menu – Advanced programming	107
3.13	RF receiver configuration	117
3.14	Linking function.....	117
3.15	Resetting the WiFi Box	120
4	ALARMS AND OPERATING STATUSES	121
4.1	LED notification lights for the WiFi Box and boiler RF receiver **	121
4.2	Boiler and Hi, Comfort T100 alarms	122

1 GENERAL INFORMATION

1.1 General notices

Please read this manual before installing and using the device.

 Risk of electric shock. This device should be installed by a qualified professional and in line with the standards in force for electrical installations. Always disconnect the power supply before installing.

 Note to the installer:

- Most of the product parameters are factory set. If the device is activated without a WiFi connection, the date and time should be set on the thermostat as a minimum (this information is wiped every time the batteries are removed and if not updated via the web). All other settings – such as linking the receiver and the transmitter (for the WiFi Box), usage mode and temperatures – are pre-configured.

 These instructions must be read together with the sections of the boiler manual regarding the room thermostat/boiler remote control. It is recommended that the device be installed by qualified technicians.

 The **Hi, Comfort T100** should be installed in the most accessible room for you as regards controlling the room temperature (usually the living room).

 As per the standards, the **Hi, Comfort T100** should be positioned 1.5 m from the floor to make sure that you can easily read the display.

 The **Hi, Comfort T100** is powered by 2 x AA batteries.

 The **Hi, Comfort T100** must be kept away from sources of heat or air currents as these may affect the accuracy of the readings from the incorporated room sensor.

 Do not open the **Hi, Comfort T100** for any reason, unless to replace the batteries; it does not require any maintenance to operate.

 Do not press on the liquid crystal display glass as this may damage the glass and cause problems with reading the display.

 To clean the display, use a dry cloth only. Any seepage would damage the liquid crystal display.

 With the WiFi Box connected in ON/OFF mode to the boiler or another appliance via cable, should all of the thermostats be faulty or the batteries be flat, the Box switches OFF (after 12 minutes) if it was ON, or it remains OFF (no heating/cooling heat request). From the app, you can manually force the WiFi Box relay on or off.

 With the WiFi Box connected in OTBus mode to the boiler via cable, should all the thermostats be faulty or the batteries flat, the Box will remain in the last operating mode. The boiler (in heating mode) can be forced on and off manually using the APP.

 With the **Hi, Comfort T100** connected (ON/OFF) to the boiler or another device via cable, should all the thermostats be faulty or the batteries flat, the thermostat relay will remain in the last operating mode.

 Should the power supply to the WiFi Box connected in ON/OFF mode fail, the Box remains in the

last operating state. It does not maintain the OFF state.



With the WiFi Box connected in OT-Bus mode to the boiler via cable, should there be a power outage, the WiFi box remains in the last operating mode.

1.2 What is the Hi, Comfort T100 for?

The **Hi, Comfort T100** allows you to check the temperature in your house and the operation of your boiler without you needing to access it. For reasons of space optimisation, your boiler may be located outside (for example, on a terrace or balcony or in an outdoor space); the **Hi, Comfort T100**, on the other hand, is usually installed in the largest room in the house, where it can be easily checked and adjusted.

Where installed in systems with a boiler which is not equipped with the specific communication bus, the **Hi, Comfort T100** only allows you to check the temperature in your house and does not allow you to control the boiler remotely (domestic hot water temperature and boiler settings/alarms cannot be managed).

For both types of installation, the **Hi, Comfort T100** system allows you to check the temperature in different zones in your house, where there are zone valves and each one of these is connected to a single additional **Hi, Comfort T100** (multi-zone management).

If the **Hi, Comfort T100** is installed together with the WiFi Box and you have a WiFi internet connection in your home, the **Hi, Comfort T100** system allows you to carry out the same functions available via the **Hi, Comfort T100** itself remotely on a smartphone.

1.3 Modes of use

The **Hi, Comfort T100** means you can manage your domestic heating in a more sophisticated way; you can decide how and when the boiler will come on to heat your living spaces. In addition, it allows you to set the domestic hot water temperature, without having to access the boiler panel (where connected to the boiler via OTBus or a specific communication bus). The purpose of this manual is to explain each of these ways of using the device and the related functions.

1.4 Glossary of technical terms

Heating water: the water in the radiators that has been heated by the boiler.

Domestic hot water: the water heated by the boiler which is dispensed from the domestic taps.

Fault code: this code shows on the display to flag any boiler or **Hi, Comfort T100** faults.

Original set-up: this is the control panel configuration after turning on the device for the first time or after a reset.

Display: this is the liquid crystal panel where each of the symbols corresponding to the various functions are shown.

Anti-freeze function: this function ensures that any drops in temperature do not cause the water inside the pipes to freeze and cause damage to the heating system. This function is activated when the room temperature drops below 5°C (**this value can be changed by the qualified technical service**).

NOTE

This function is active only if the boiler is in the correct operating condition (i.e. powered and not blocked).

Restore factory settings: this restores

the control panel to its original set-up, resetting any user programming excluding the system clock.

Summer: the heating system is not active in this mode (for example, during the summer).

The boiler can dispense domestic hot water. If correctly connected and configured (in cooling mode), the **Hi, Comfort T100** can be used to manage a cooling system in the summer, turning the relay on in ON/OFF mode, in the opposite way to the winter operating mode. The relay keeps the user request connected (e.g. a zone valve) until the room temperature falls below a certain level.

The cooling mode requires a specific system and generator for this purpose.

Winter: the **Hi, Comfort T100** dispenses domestic hot water and hot water for heating in this mode.

T1 anti-freeze temperature: this is the temperature used when the rooms are not lived in.

T2 economy temperature: this is the temperature used when the rooms are not lived in during the day, at night or when you are on holiday.

T3 comfort temperature: this is the temperature at which you obtain ideal room heating during the day.

Room temperature: this is the temperature in the room where the **Hi, Comfort T100** is installed (see "NOTE 1" to page 70).

Room setpoint temperature: this is the desired room temperature.

External temperature: this is the temperature outside, read using an external probe connected to the boiler or read in another way (see "NOTE 2" to page 70).

Heating curve: this is the relationship between the external temperature and the heating flow temperature. Where external temperature data are available (via an external probe or other method), the heating flow temperature is automatically adjusted as the external temperature varies in order to maintain a constant temperature in the room. The heating curve must be set by the installer on the basis of the geographical location and type of system.

Connection via OTBus communication bus: this is a communication mode between the **Hi, Comfort T100** and the boiler, where a series of information is exchanged between the two electronic systems. This **proprietary** connection can be used as opposed to the simple ON/OFF (open/closed contact) and is set by the boiler manufacturer specifically for the **Hi, Comfort T100**.

Check the compatibility of your boiler with the OTBus connection first.

ON/OFF connection (boiler room thermostat): this is the simple communication method between the **Hi, Comfort T100** and the boiler (or any other unit capable of receiving this command), where the relay on the **Hi, Comfort T100** (or on the WiFi Box/receiver) sends an on/off request via the room thermostat (TA) contact on the

boiler. The ON/OFF connection is also used when a request is made to another system component such as a zone valve or similar.

The **Hi, Comfort T100** ON/OFF contact always maintains the same technical characteristics (**Hi, Comfort T100** relay, WiFi Box relay, boiler RF receiver relay) wherever it is positioned and these must be respected when connecting the relay and the components it controls via cable. **NOTE:** Never exceed the maximum electrical loads.

NOTE 1

The display range for the room temperature is between -7°C and $+50^{\circ}\text{C}$.

NOTE 2

The display range for the external temperature is between -40°C and $+60^{\circ}\text{C}$. Temperatures outside of these ranges are shown as three dashes "-- --".

1.5 Hi, Comfort T100 control Class Declaration, according to the ErP Directive

With reference to Delegated Regulation (EU) No. 811/2013, the data in the table can be used to complete the product data sheets and energy labelling of space heaters, combination heaters, packages of space heater, temperature control devices and solar devices.

Manufacturer/Brand	Model
RIELLO SpA / Hi, Comfort T100	Hi, Comfort T100

Possible **Hi, Comfort T100** configurations, the relative configuration classes and the energy contribution to the system.

Boiler characteristics	Hi, Comfort T100 configuration	Class and contribution
Boiler with fixed delivery temperature (ON/OFF control)	Hi, Comfort T100 ON/OFF connection	I = 1%
Boiler with variable delivery temperature (controlled by communication bus)	Connection via communication bus to the Hi, Comfort T100 . Delivery temperature to the boiler calculated on the basis of one room temperature only	V = 3%
Boiler with variable delivery temperature (controlled by communication bus)	Connection via communication bus to the Hi, Comfort T100 . Delivery temperature to the boiler calculated on the basis of the room temperature and the external temperature (given by the external probe or via the web).	VI = 4%

Boiler characteristics	Hi, Comfort T100 configuration	Class and contribution
Boiler with variable delivery temperature (controlled by communication bus)	Connection via communication bus to the Hi, Comfort T100 . Delivery temperature to the boiler calculated on the basis of at least 3 distinct room temperatures. At least 3 Hi, Comfort T100s (sensors) connected to at least 3 zone valves (actuators) are required.	VIII = 5%

Definition of classes

Class I – On/off room thermostat: a room thermostat that controls the on/off operation of a heater. Performance parameters, including switching differential and room temperature control accuracy are determined by the thermostat's mechanical construction.

Class V – Modulating room thermostat, for use with modulating heaters: an electronic room thermostat that varies the flow temperature of the water leaving the heater dependent upon measured room temperature deviation from room thermostat set point. Control is achieved by modulating the output of the heater.



Class VI – Weather compensator and room sensor, for use with modulating heaters: a heater flow temperature control that varies the flow temperature of water leaving the heater dependent upon prevailing outside temperature and selected weather compensation curve. A room temperature sensor monitors room temperature and adjusts the compensation curve parallel displacement to improve room comfort. Control is achieved by modulating the output of the heater.



Class VIII – Multi-sensor room temperature control, for use with modulating heaters: an electronic control, equipped with 3 or more room sensors, that varies the flow temperature of the water leaving the heater dependent upon the aggregated measured room temperature deviation from room sensor set points. Control is achieved by modulating the output of the heater.

2 INSTALLATION

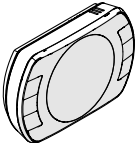
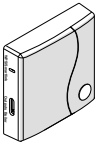
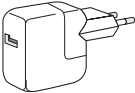
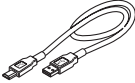
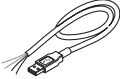
2.1 Contents of the package



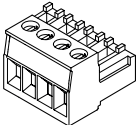

The WiFi **Hi, Comfort T100** package contains the following components:

Qty	Component	Description
1		<p>Hi, Comfort T100 = boiler remote control with room programmable thermostat function (*) or room programmable thermostat (**).</p> <p>(*) where there is an active OTBus connection in one of the following configurations: between the WiFi Box and the boiler, between the RF receiver (optional) and the boiler, between the Hi, Comfort T100 and the boiler,</p> <p>(**) where the TA connection between the WiFi Box and the boiler is active</p>
1		<p>WiFi Box = device for communicating with the Hi, Comfort T100 programmable thermostat. It can operate with the boiler RF receiver (optional) via radio frequency, with the boiler itself via cable (provided as standard) and with your home router via a WiFi connection. Magnetic back so that it can be attached to the boiler's metal casing.</p>
1		USB power adapter
1		USB cable A – USB Mini B = WiFi Box power cable
1		USB cable A = cable connecting the WiFi Box and the boiler
2		1.5V AA batteries
2		Quick guide

Qty	Component	Description
1		Installer/User Manual
2		Screws with plugs
1		OTBus connector (only for boilers without one) for an OTBus connection between the WiFi Box and the boiler or the boiler RF receivers (optional) and the boiler or the Hi, Comfort T100 and the boiler. It can also be used to connect the external probe (optional).

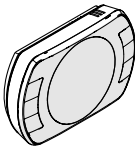

! If installing additional **Hi, Comfort T100**s or boiler RF receivers, you must follow the procedure to link them to the WiFi Box (see "3.14 Linking function" to page 117).

The **Hi, Comfort T100** package contains the following components:

Qty	Component	Description
1		Hi, Comfort T100 = boiler remote control with room programmable thermostat function (*) or room programmable thermostat (**). (*) where there is an active OTBus connection in one of the following configurations: between the WiFi Box (optional) and the boiler, between the RF receiver (optional) and the boiler, and between the Hi, Comfort T100 and the boiler, (**) where the TA connection between the WiFi Box (optional) and the boiler is active
2		1.5V AA batteries
1		Quick guide
1		Installer/User Manual
2		Screws with plugs

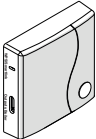
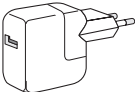
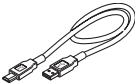
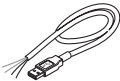

! If installing additional **Hi, Comfort T100s** or boiler RF receivers, you must follow the procedure to link them to the WiFi Box (see "3.14 Linking function" to page 117).

The WiFi Box kit contains the following components:

Qty	Component	Description
1		WiFi Box
1		USB power adapter
1		USB cable A – USB Mini B = WiFi Box power cable
1		USB cable A = cable connecting the WiFi Box and the boiler
1		Quick guide
1		Installer/User Manual

! If installing additional **Hi, Comfort T100** or boiler RF receivers, you must follow the procedure to link them to the WiFi Box (see "3.14 Linking function" to page 117).

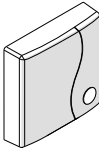
The Boiler RF receiver kit contains the following components:

Boiler RF receiver		
Qty	Component	Description
1		Boiler RF receiver
1		Quick guide









If installing additional **Hi, Comfort T100** or boiler RF receivers, you must follow the procedure to link them to the WiFi Box (see "3.14 Linking function" to page 117).

In this manual, the descriptions related to "Kit (Thermostat + Wi-Fi Box)", "Wi-Fi Box", "RF Receiver" are related to the models below

Description	Model
Kit (Thermostat + Wi-Fi Box)	Hi, Comfort T100 Wi-Fi;
Wi-Fi Box	Hi, Comfort G100-W
RF Receiver	Hi, Comfort G100-R.

2.2 Practical installation diagrams

Key	
	Radio frequency communication (868 MHz)
	WiFi communication (2.4 GHz)
	WiFi modem/router
	Internet connection
	Smartphone/Tablet (Android/iOS)

Key	
L	Line
N	Neutral
TA	Room thermostat connection, dry contact ON/OFF (max 0.25 A @ 230 V)
OT	OTBus protocol connection, contact for proprietary communication protocol
	Zone valve without limit switch
	Zone valve with limit switch

2.2.1 Diagrams

ON/OFF programmable thermostat for heating (TA) with remote control via WiFi. Single heating zone in ON/OFF mode.

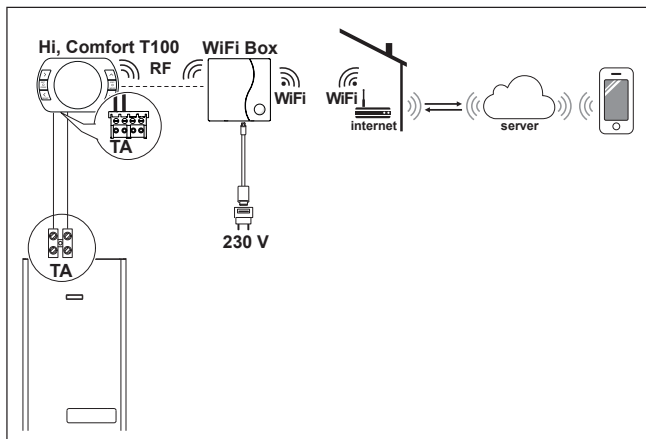

Modulating programmable thermostat/remote control with remote control via WiFi.

Single heating zone in modulating thermoregulation mode.

OT: full control of boiler, heating, DHW, alarms and settings.

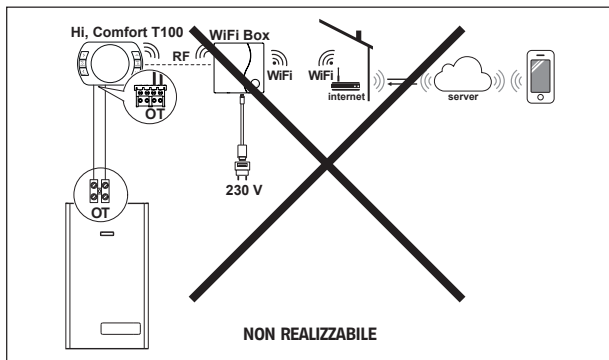

2.3 Technical Data

Description		Thermostat Hi, Comfort T100		Units
Battery power supply		2 x 1.5 - AA		V
Battery life		18 months (normal use)		
Dry contact relay output electrical power (room thermostat)	at 30 VCC/VDC	min	1	mA
		max	2	A
	at 230 VAC/VAC	max	0.25	A
Radio frequency band (RF)		868		MhZ
Room temperature setting		1 - 35 Resolution 0.2		°C
Room temperature display		-9.9 - 50 Resolution 0.2		°C
Factory set temperatures				°C
T3 = Comfort		21		°C
T2 = Economy		16		°C
T1 = Anti-freeze		5		°C

Description		Thermostat Hi, Comfort T100	Units
Maximum cable length between the WiFi Box and the boiler OTBus terminal or the Hi, Comfort T100 and the boiler OTBus terminal		30	m
Maximum open-field distance between the WiFi Box and the Hi, Comfort T100 or between the WiFi Box and the boiler RF receiver (RF connection)		40	m
Size (W x H x D)		135 x 89 x 28	mm
Distance between holes for wall connection	electrical box 503	83.5	mm
	electrical box DIN	60.3	mm

Description		WiFi Box		Units
Transformer power supply	Input	100-240 / 0.1		VAC/A
	Output	5 - 1		VCC-VDC/A
Dry contact relay output electrical power (room thermostat)	at 30 VCC/VDC	min.	1	mA
		max	2	A
	at 230 VAC/VAC	max	0.25	A
Radio frequency band (RF)		868		MHz
WiFi band	IEEE 802.11 b/g/n			
	2.4			GHz
Monthly data traffic (30 days)		16.95		MB
Maximum consumption		0.5		W
Maximum length of WiFi Box cables – boiler connection via cables		30		m
Minimum operating room temperature		-15		°C
WiFi signal percentage to guarantee correct Hi, Comfort T100 system operation		40		%

Description		Boiler RF receiver		Units
Transformer power supply	Input	100-240 / 0,1		VAC/A
	Output	5 - 1		VCC-VDC/A
Dry contact relay output electrical power (room thermostat)	at 30 VCC/VDC	min.	1	mA
		max	2	A
	at 230 VAC/VAC	max	0,25	A
Maximum consumption		1,2		W
Maximum length of WiFi Box cables - boiler connection via cables		30		m
Minimum operating room temperature		-15		°C

2.4 Dimensions

		Units
W - Width	135	mm
H - Height	89	mm
D - Depth	28	mm

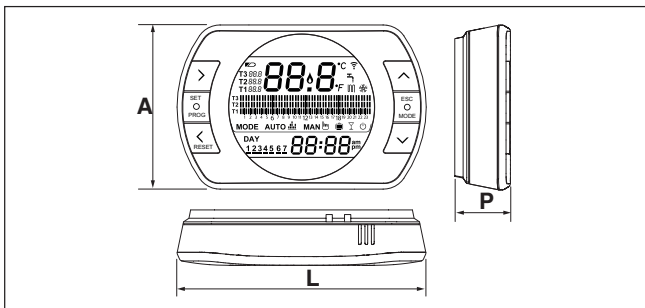

2.5 Three-phase installation

Preparation

Before installing the device

Check that the thermostat is compatible with the boiler (see boiler installer manual).

The wireless **Hi, Comfort T100** thermostat can be installed anywhere, however the most suitable place should be chosen taking into account the following:

- Avoid draughts (A).
- Do not install above sources of heat (B).
- Avoid direct sunlight (C).
- Position at the appropriate height (D).

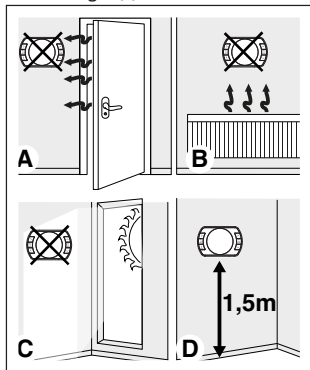

Wireless installation does not require any wiring, making the process very simple.

The **Hi, Comfort T100** thermostat can also be installed with wiring, to replace any existing thermostat, provided compatibility is checked in advance.

Before installing the boiler control unit (WiFi Box), disconnect the boiler from the power supply.

Installation

The following tools are required:

- Phillips screwdriver
- Small slotted screwdriver
- Pliers and wire strippers

Installing the Hi, Comfort T100

Remove the **Hi, Comfort T100** from its base;

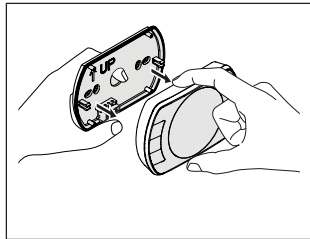

Fix the **Hi, Comfort T100** base to the wall or electrical box using the screws provided.

Using screws other than those PROVIDED may compromise the correct closure of the plastic. Make sure that the screw head is correctly inserted in the hole.

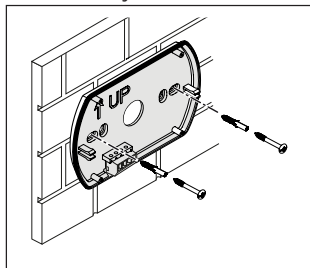

The **Hi, Comfort T100** can be installed in one of the following ways:

Wireless

No wiring is required. Please check the maximum open-field distances shown in the **Hi, Comfort T100** thermostat technical data.

Loss of radio frequency communication is flagged with alarm E82. Distances which exceed the maximum may occasionally generate an E82 alarm, causing incorrect system operation.

Wired in ON/OFF mode (room thermostat contact on **Hi, Comfort T100** base)

When replacing old thermostats or as a new wired ON/OFF installation. The **Hi, Comfort T100** can be connected to a boiler, zone valve or other device. The electrical load on the **Hi, Comfort T100** room thermostat contact must not exceed the specifications for the relay itself (see "2.3 Technical Data" to page 77). Should the electrical load not be compatible with the technical characteristics indicated in the **Hi, Comfort T100** thermostat technical data, it is recommended that you use an additional separation relay.

Connect the cables from the boiler room thermostat terminal or the power supply for any zone valves to the **Hi, Comfort T100** room thermostat terminal.

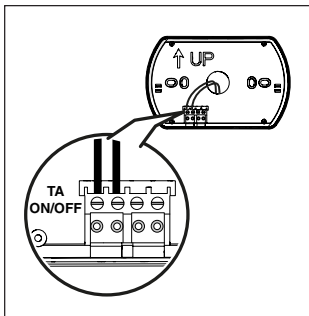

Wired in OTBus mode (OTBus contact on **Hi, Comfort T100** base).

Direct connection via two wires to the boiler equipped with the same communication protocol.

We recommend checking the maximum cable length between the WiFi Box and the boiler OTBus terminal or **Hi, Comfort T100** and the boiler OTBus terminal (see "2.3 Technical Data" to page 77). For the electrical connection to the boiler, please see the boiler manual.



A wired connection via OTBus between the **Hi, Comfort T100** and the boiler is recommended in the absence of a WiFi Box. With the above connection and a WiFi Box, only one zone can be controlled and operation via the APP is not guaranteed.

Installing the WiFi Box

Description of the WiFi Box

The WiFi Box communicates with the **Hi, Comfort T100** thermostat or with the boiler RF receiver only via radio frequency (wireless).

OUTPUTS

The WiFi Box contains a relay (see "2.3 Technical Data" to page 77) which replicates the **Hi, Comfort T100** thermostat relays linked to it. It is ON if at least 1 of the **Hi, Comfort T100** relays is ON, and OFF if all of the **Hi, Comfort T100** relays are OFF.

The WiFi Box can be wired to the boiler OTBus connection. This transforms the WiFi Box into a wireless receiver of an OTBus command. All of the information available in the **Hi, Comfort T100** via the OTBus connection is repeated to the receiver which wires it to the boiler; it is therefore an example of complex radio frequency communication.

The relay and OTBus outputs are identified on the WiFi Box by the term **OUTPUTS** and are available via a USB plug.

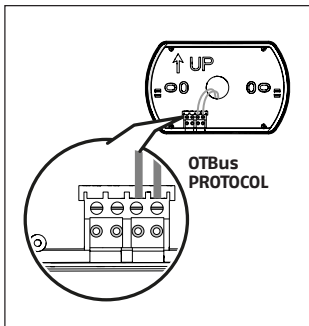

Insert the 2 x AA batteries provided, with correct polarity.

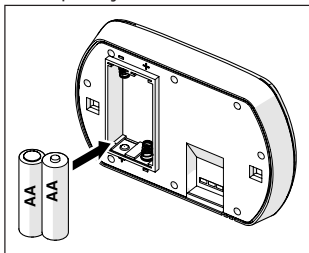

Fit the **Hi, Comfort T100** onto the base;

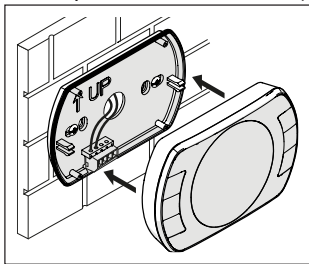

The position and distinction between the 2 outputs on the USB plug are given below.

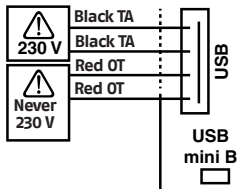

USB Outputs/Boiler:

Dry contact TA

ON/OFF relay

max 2 A at 30 VDC

max 0.25 A at 230 VAC

OTBus protocol contact

Never 230 V

Power supply:

USB mini B 5V - 1A

WiFi: IEEE 802.11 b/g/n - 2.4 GHz

Radio frequency: 868 MHz

Power consumption: 0.5 W

Two USB cables are also supplied, one to provide power via the USB power adapter and the other to connect the WiFi Box to the boiler.

The cable to connect it to the electrical power supply is a USB mini.

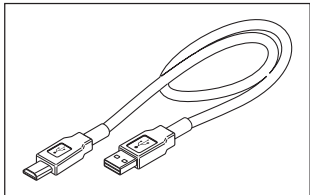

The USB cable to connect the device to the boiler has an end with 4 terminals.

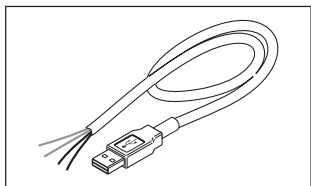

The black terminals are for the ON/OFF connection and are to be connected to the "boiler room thermostat" output.

The red terminals are for the connection via OTBus and are to be connected to the "OTBus" output on the boiler.

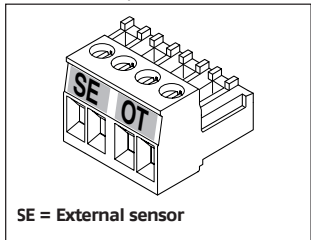

SE = External sensor

If there is a Boiler RF receiver installed in the system, these do nothing other than repeat everything that happens in the WiFi Box on a RF receiver with the same outputs (ON/OFF and OTBus) which use the same wiring colours: Red = OTBus, Black = ON/OFF

Following you find information on the boiler RF receiver and a description of its electric connection (6 wires)

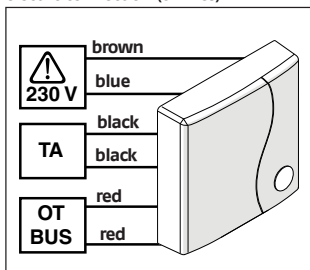

WiFi Box connection via OTBus (only for boilers equipped with a compatible OTBus protocol)

Connect the red wires of the USB cable to the boiler OTBus terminal (please consult the boiler installer manual). Should the boiler not be equipped with an OTBus terminal, you can use an OTBus connector provided in the WiFi **Hi, Comfort T100** package (only for boilers without one).

! Only one of the **Hi, Comfort T100** system components (**Hi, Comfort T100**, WiFi Box or boiler RF receiver) must be connected to the boiler via cable via OTBus.

ON/OFF WiFi Box connection

Connect the black wires of the USB cable to the boiler room thermostat terminal (it is recommended that you consult the boiler installer manual).

! In the case of **Hi, Comfort T100** thermostats wired in ON/OFF mode, or zone valve microswitches, it is recommended that you connect these to the boiler room thermostat terminal and wire the WiFi Box to the boiler via OTBus only (only for boilers equipped with a compatible OTBus protocol).

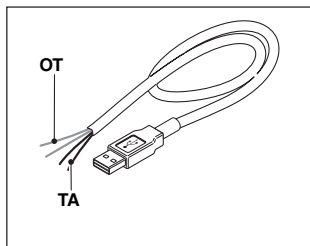
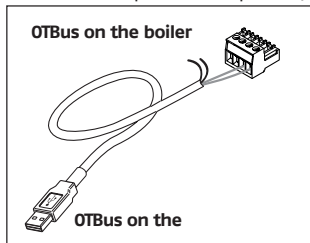

Black cables = TA (ON/OFF)

Red cables = OTBus communication protocol

Attach the WiFi Box to the boiler casing using the magnet on the back;

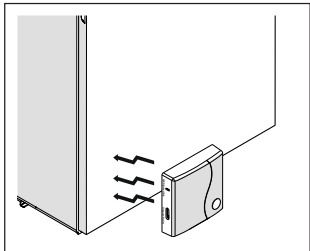

Connect the USB connector on the previously connected cable to the WiFi Box OUTPUTS/BOILER output;

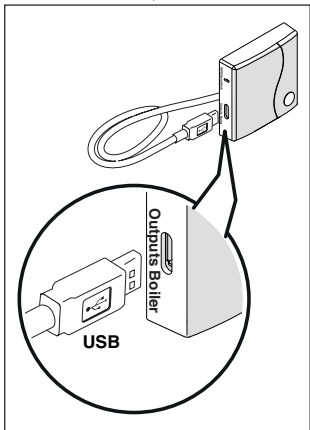

Power the WiFi Box via the relevant cable and power adapter provided.

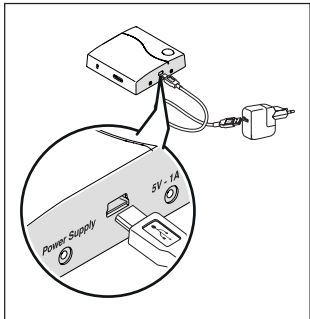

Resetting the OTBus connection auto-configuration function

The **Hi, Comfort T100** is configured to function in ON/OFF mode.

Should it be connected to an OTBus communication bus (wired or wireless/radio frequency), the **Hi, Comfort T100** auto-configures to the "Boiler remote control" operating mode.

To restore the thermostat to its original operating mode (ON/OFF), remove and then reinsert the batteries.



The alarm E82 may be triggered by a change of operating mode from OTBus to ON/OFF or vice versa.

Installing and configuring the smart-phone APP

Download the APP on your smartphone or tablet;



Create a user account;

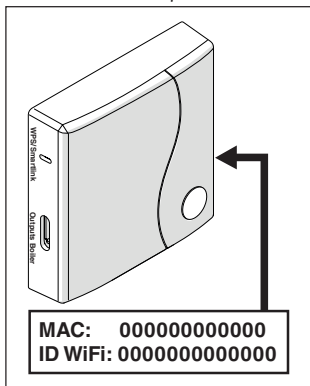

Match the WiFi ID of the WiFi Box to the user account.

If you need to link other thermostats and/or boiler RF receivers to the WiFi Box via radio frequency, press the clear button on the WiFi Box for 5 seconds until the LEDs flash at the same time and set the device to be linked to the same operating mode (see "3.14 Linking function" to page 117). After making these links, the system automatically resumes normal operation.

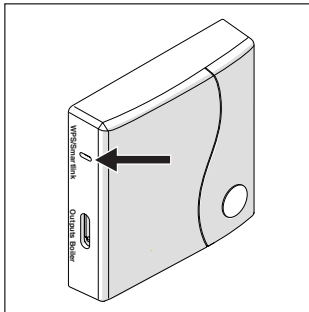

Link you home modem password to the WiFi Box via one of the following methods.



Smartphones or tablets must be connected to the WiFi network that will be matched to the WiFi Box.

Smart Link

- Press the Smart Link button on the WiFi Box once with an appropriate implement.
- The green and red LEDs start flashing frequently.
- Select the "Configure WiFi" field from the drop-down menu in the APP, insert your home modem password and press the "Connect" button.

The process is complete if the APP displays the message "Connection complete".

! Once online, the system requires up to 4 minutes to auto-configure.

WPS (only for modems with this function)

- Set your home modem to WPS mode.
- Press the WPS button on the WiFi Box using an appropriate implement and hold for 5 seconds until the red and green LEDs flash frequently.

The link has been made if the red LED on the WiFi Box flashes frequently after a few seconds.

! Once online, the system requires up to 4 minutes to auto-configure.

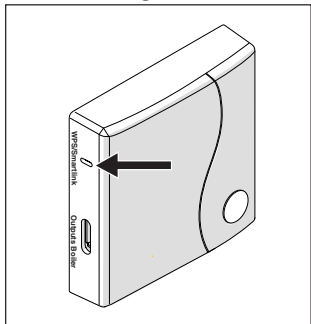

Restart the WiFi router at the end of the operation.

NOTE

For further information, please see the **Hi, Comfort T100** APP manual.

3 COMMISSIONING



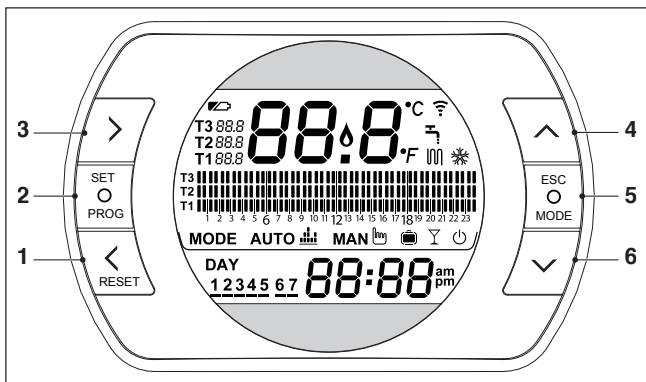



3.1 User interface



- 1 **BACK button** = allows you to select the desired field, reset an alarm or activate the ONE HOUR BOOSTER function
- 2 **SET/PROG button** = allows you to access the menus or selected field and save
- 3 **FORWARD button** = allows you to select the desired field or activate the special ADVANCE function
- 4 **UP button** = increases the field selected or displays the room temperature for the current time period
- 5 **ESC/MODE button** = allows you to select the operating mode, exit programming, activate the link function or activate the special SEMI-AUTOMATIC FILLING function

ESC = escape

MODE = select the operating mode:

	AUTO
	MANUAL
	HOLIDAY
	PARTY
	SUMMER (if OTBus available)
	OFF

- 6 **DOWN button** = decreases the field selected or displays the room temperature for the current time period

3.2 Display

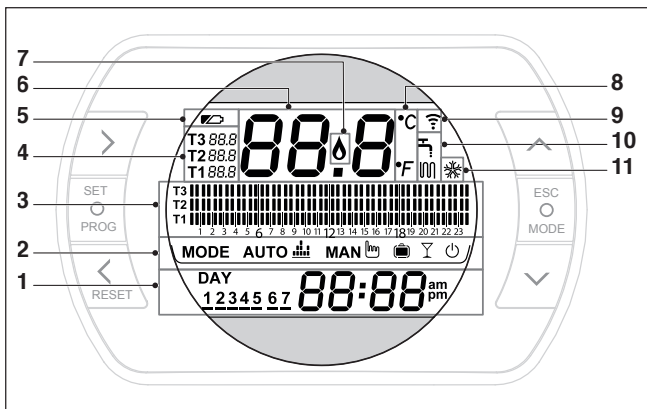

- 1 **Date and time**
- 2 **Operating mode**
- 3 **Time program** for heating/DHW
- 4 **Room setpoint temperature** desired, in relation to the heating program. If the summer/domestic hot water mode is set, it displays the domestic hot water setpoint temperature (available with OTBus connection between the WiFi Box and the boiler or the RF receiver and the boiler or the **Hi, Comfort T100** and the boiler, if provided for by the OTBus protocol).
- 5 **Batteries running low**
- 6 **Room temperature** read by the **Hi, Comfort T100** thermostat
- 7 **Flame detection** (available with OTBus connection between the WiFi Box and the boiler or the RF receiver and the boiler or the **Hi, Comfort T100** and the boiler, if provided for by the OTBus protocol) or heating request if the **Hi, Comfort T100** system is in ON/OFF mode
- 8 **Unit of measure** (°C/°F)
- 9 **Heating or DHW mode active**
- 10 **Radio frequency communication** active with the WiFi Box or with the boiler RF receiver
- 11 **Cooling mode active**

3.3 Setting the date and time

From the HOME screen, press the SET/PROGRAM button twice.

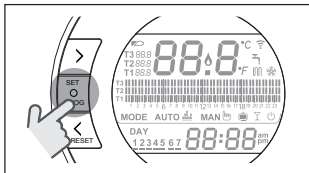

Select the desired field (hours, minutes or day) using the FORWARD > or BACK < button (time, minutes, day, month and year).

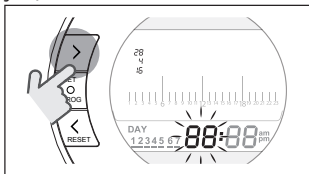

When day is selected, the corresponding number flashes and the message DAY is displayed.

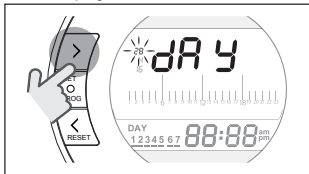

When month is selected, the corresponding number flashes and the message Non is displayed.

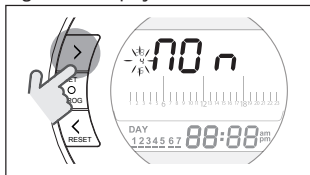

When year is selected, the corresponding number flashes and the message YEA is displayed.

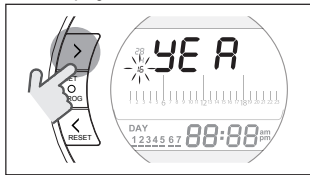

Change the value using the UP ^ or DOWN v buttons.

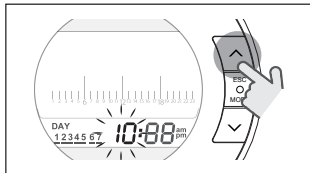

Press the SET/PROG button to save and return to the programming menu, press ESC/MODE to save and exit the programming menu, or wait 30 seconds to automatically save the value and return to the home screen.

3.4 Setting the heating/cooling mode

The **Hi, Comfort T100** is default set to heating mode.

In heating mode, the **Hi, Comfort T100** activates a request for heat when the room temperature is **below** the set temperature.

In cooling mode, the **Hi, Comfort T100** activates an ON request (where there is a cooling system) when the room temperature is **above** the set temperature.

From the HOME screen, press the SET/PROGRAM button to open the user menu.

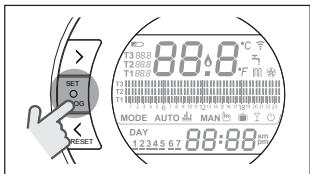

Press the FORWARD > or BACK < button to select the field HEATING/COOLING.

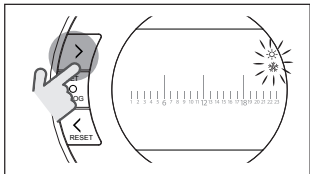

Press the SET/PROG button to set.

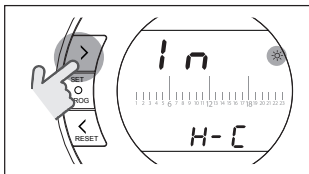

Press the UP ^ or DOWN v button to select the desired mode.

IN=WINTER
Heating mode.

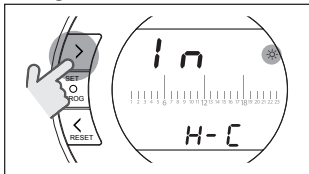

SU=SUMMER
Cooling mode.

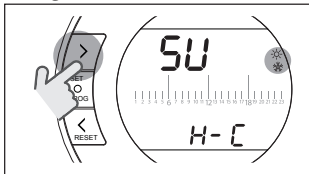

Press the SET/PROG button to save and return to the programming menu, press ESC/MODE to save and exit the programming menu, or wait 30 seconds to automatically save the value and return to the HOME screen.

! If at least one **Hi, Comfort T100** thermostat is in cooling mode, the heating request via OTBus is not considered.

3.5 Setting the operating mode

From the HOME screen, press ESC/MODE repeatedly

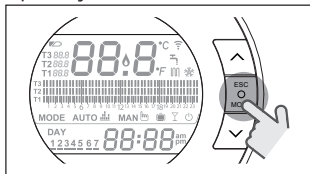

to select one of the following modes:

3.5.1 OFF mode

In OFF mode, the **Hi, Comfort T100** guarantees the minimum room temperature set at parameter 01 from the PL technical menu only.

NOTE

Only if the boiler is in the correct operating condition (i.e. powered and not blocked).

In case of an OTBus connection between the WiFi Box and the boiler (including other types of connection via OTBus), the boiler remains OFF if all the **Hi, Comfort T100** thermostats in the system are OFF. When the boiler is OFF it does not provide any heating or **domestic hot water**.

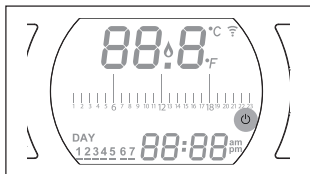

3.5.2 SUMMER/DHW mode

Hi, Comfort T100 in SUMMER/DOMESTIC HOT WATER mode. In this mode, the boiler provides domestic hot water where requested (instant boiler).

If the parameter 24 CLOC is set to ON; the **Hi, Comfort T100** follows the time periods set in the user-programming menu for DHW, pre-heating the water in the storage tank (only for boilers with integrated tank).

The minimum room temperature set at parameter 01 from the PL technical menu is, however, guaranteed.

In case of an OTBus connection between the WiFi Box and the boiler (including other types of connection via OTBus), the boiler remains in SUMMER mode if at least one of the thermostats is in summer mode and the others are OFF.

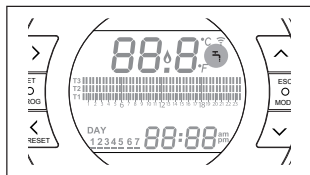

3.5.3 WINTER/AUTOMATIC mode

In Winter/AUTOMATIC mode, the **Hi, Comfort T100** follows the time program set in the user-programming menu for heating.

In case of an OTBus connection between the WiFi Box and the boiler (including other types of connection via OTBus), the boiler remains in Winter/AUTOMATIC mode if at least one of the thermostats is in heating mode.

 For installations with multiple **Hi, Comfort T100** thermostats connected via OTBus, if one of these devices is in **cooling** mode, the heating request to the boiler is not considered.

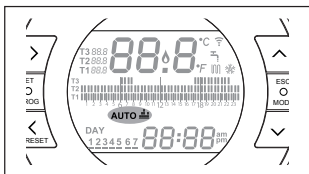

3.5.4 WINTER/MANUAL mode

Hi, Comfort T100 in Winter/MANUAL mode, the **Hi, Comfort T100** programmable thermostat takes the T3 room setpoint temperature (comfort), ignoring the heating time program.

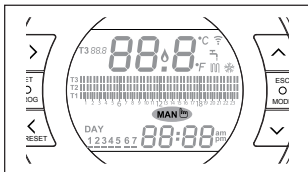

In case of an OTBus connection between the WiFi Box and the boiler (including other types of connection via OTBus), the boiler remains in Winter/MANUAL mode if at least one of the thermostats is in heating mode.

 For installations with multiple **Hi, Comfort T100** thermostats connected via OTBus, if one of these devices is in **cooling** mode, the heating request to the boiler is not considered.



3.5.5 WINTER/HOLIDAY mode

In HOLIDAY mode, the **Hi, Comfort T100** takes the T2 room setpoint temperature (economy), ignoring the heating time program, for the days set with the FORWARD > or BACK < buttons.

The **Hi, Comfort T100** returns to AUTO mode  once the days set in HOLIDAY mode  have lapsed.

In case of an OTBus connection between the WiFi Box and the boiler (including other types of connection via OTBus), the boiler remains in Winter/HOLIDAY mode if at least one of the thermostats is in heating mode.

 For installations with multiple **Hi, Comfort T100** thermostats connected via OTBus, if one of these devices is in **cooling** mode, the heating request to the boiler is not considered.

3.6 Setting the extra functions

3.6.1 ADVANCE function for AUTOMATIC operating mode

The ADVANCE function allows you to bring forward the next heating/cooling time period and the relative room setpoint temperature desired, or to disable the heating time period if it is already running.

To activate/deactivate the ADVANCE function, from the HOME screen press the FORWARD button > (if active, the MAN icon is displayed).

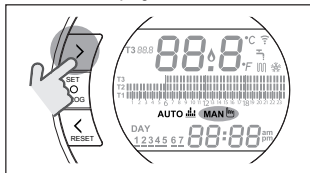

3.6.2 ONE HOUR BOOSTER function for AUTOMATIC operating mode

The ONE HOUR BOOSTER function allows you to activate the heating/cooling time period and the relative T3 room temperature (comfort) for 60 minutes, if it is not already in operation.

! If the heating time period relative to the T3 room setpoint temperature (comfort) is already running, by activating the function the time period is extended by one hour, but not beyond midnight of the current day.

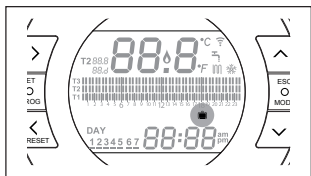

WINTER/PARTY mode

In PARTY mode, the **Hi, Comfort T100** takes the T3 room setpoint temperature (comfort), ignoring the heating time program, until midnight of the current day, and then automatically switches back to AUTO mode **AUTO**.

In case of an OTBus connection between the WiFi Box and the boiler (including other types of connection via OTBus), the boiler remains in Winter/PARTY mode if at least one of the thermostats is in heating mode.

! For installations with multiple **Hi, Comfort T100** thermostats connected via OTBus, if one of these devices is in **cooling** mode, the heating request to the boiler is not considered.

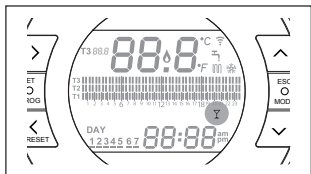

To activate/deactivate the ONE HOUR BOOSTER function, from the HOME screen press the BACK button < (if active, the MAN icon is displayed).

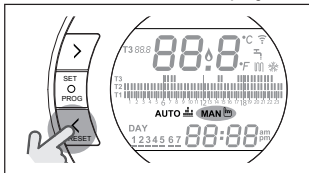

3.6.3 SEMI-AUTOMATIC FILLING function

The SEMI-AUTOMATIC FILLING function allows the correct system pressure to be restored and is only available for boilers equipped with the relevant function (if OTBus connection available between the WiFi Box and the boiler or the RF receiver and the boiler or the **Hi, Comfort T100** and the boiler, if provided for by the OTBus protocol). If the rIE alarm is quick flash (0,5 sec.) on the HOME screen in the room temperature field,

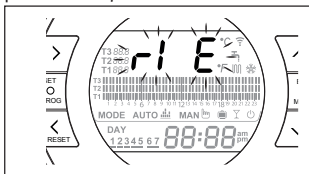

press the ESC/MODE button and hold for 5 seconds to start semi-automatic filling (the message rIE will stop flashing and remain on). When releasing the button ESC/MODE the rIE message starts flashing slowly (2 secs) until the end of the function.

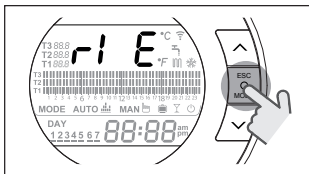

Once the system pressure has been restored, the **Hi, Comfort T100** automatically returns to the normal HOME screen display.

! If the SEMI-AUTOMATIC FILLING function is not carried out within 90 seconds, the rIE alarm flashes quickly (1sec.) and is displayed on the HOME page again.

3.6.4 KEY-LOCK function

In the main menu press the FORWARD > and UP ^ buttons for 5 seconds simultaneously to display the request for password entry.

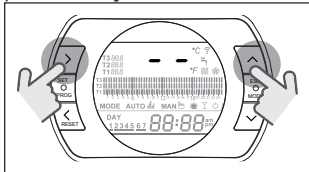

If the password has never been set, the symbols "---" are displayed; set the new password using the UP ^ and DOWN v buttons and press SET to confirm and return to the main menu with the buttons disabled.

The new password is then saved. The password value must be between "0" and "99". The default value is not set "---".

If the password has already been set, "00" is displayed; enter the password using the UP \wedge and DOWN \vee buttons and press SET to confirm.

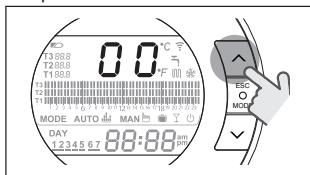

If the password entry is correct and the button function is enabled, the text "LOC" is displayed for 5 seconds in place of the ambient temperature, and the functions of all individual buttons are disabled.

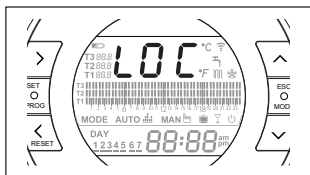

If the password entry is incorrect, the display returns to the main menu.

When the keypad is blocked and any button is pressed, the text "LOC" is displayed for 5 seconds.

To re-enable button functions, press the buttons FORWARD \triangleright and UP \wedge simultaneously for 5 seconds, after which the password is requested.

If the password entry is correct, the text "UnL" is displayed for 5 seconds in place of the ambient temperature, and the functions of all buttons are re-enabled.

If the password entry is incorrect, the text "LOC" is displayed for 5 seconds in place of the ambient temperature, and the functions of all individual buttons remain disabled.

Reset password - key lock

To reset the password press the FORWARD \triangleright and UP \wedge buttons at the same time and hold for 5 seconds; you are then asked to enter the password and "00" is displayed.

Press the BACK \triangleleft and DOWN \vee buttons at the same time and hold for 5 seconds to reset the old password and "--" is displayed.

Press SET/PROG to return to the home screen without entering the password (with the buttons unlocked) or set a new password using the UP \wedge and DOWN \vee buttons and confirm using SET/PROG, returning to the main screen either with the buttons disabled, "LOC" (where the last status was "UnL") or with the buttons enabled, "UnL" (where the last status was "LOC").

When the power is turned ON, the buttons show the same status as when the power was switched off.

If the password is not entered after 2 minutes, the device returns to the main screen.

3.7 Setting the heating/cooling time program in automatic operating mode

From the HOME screen, press the SET/PROGRAM button to open the user menu.

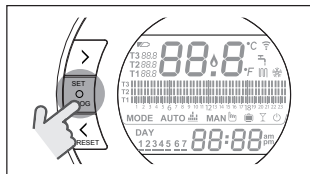

Press the FORWARD > or BACK < button to select the field HEATING/Cooling TIME PROGRAM 100

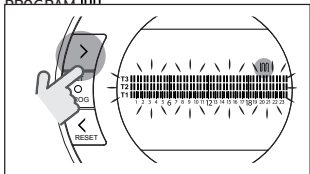

Press the SET/PROG button to set.

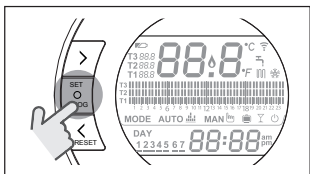

Press the FORWARD > or BACK < button to select the day or period of the week to be changed.

Days	Display
Monday Friday	
Saturday Sunday	
Monday Sunday	
Monday	
Tuesday	
Wednesday	
Thursday	

ITALIANO

ENGLISH

FRANÇAIS

ESPAÑOL

POLSKI

ROMÂNĂ

Days	Display
Friday	
Saturday	
Sunday	

Press the SET/PROGRAM button to confirm the day or period of the week to be changed.

Press the FORWARD > or BACK < button to select the time segment to be changed.

Press the ESC/MODE button to select the desired room setpoint temperature (T1, T2, T3).

Press the UP button \wedge to copy the previous setting to the following time segment (the DOWN \vee button can be used to go back or copy the setting to the previous time segment).

Press the SET/PROG button to save and return to the programming menu, press ESC/MODE to save and exit the programming menu, or wait 30 seconds to automatically save the value and return to the HOME screen.

3.8 Setting the DHW time program

This function is available only if the parameter 24 CLOC is set to ON.

The time periods are default set to ON (domestic hot water function active).

From the HOME screen, press the SET/PROGRAM button to open the user menu.

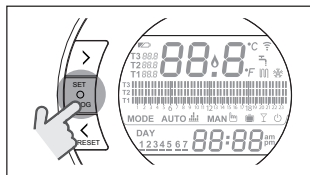

Press the FORWARD > or BACK < button to select the field DHW TIME PROGRAM H .

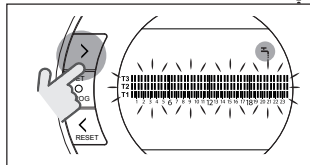

Press the SET/PROG button to set. Press the FORWARD > or BACK < button to select the day or period of the week to be changed.

Days	Display
Monday Friday	
Saturday Sunday	
Monday Sunday	
Monday	
Tuesday	
Wednesday	
Thursday	
Friday	

Saturday	
Sunday	

Press the SET/PROGRAM button to confirm the day or period of the week to be changed.

Press the FORWARD > or BACK < button to select the time segment to be changed.

Press the ESC/MODE button to activate or deactivate the domestic hot water function.

Press the UP button ^ to copy the previous setting to the following time segment (the DOWN v button can be used to go back or copy the setting to the previous time segment).

Press the SET/PROG button to save and return to the programming menu, press ESC/MODE to save and exit the programming menu, or wait 30 seconds to automatically save the value and return to the HOME screen.

3.9 Setting the heating/ cooling room setpoint temperature

To change the T1/T2/T3 room setpoint temperature, press the SET/PROGRAM button from the HOME screen to enter the user menu.

Press the FORWARD > or BACK < button to select the field HEATING/COOLING TEMPERATURE.

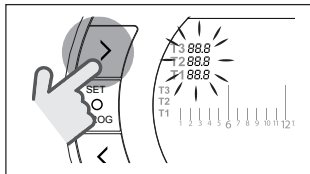

Press the SET/PROG button to set.

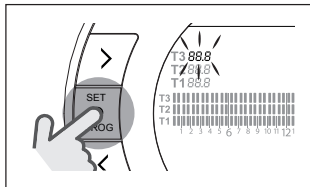

Press the FORWARD > or BACK < button to select the temperature to be changed.

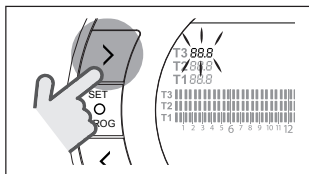
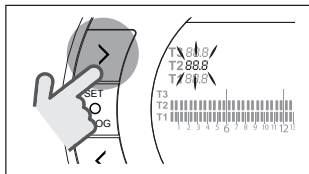
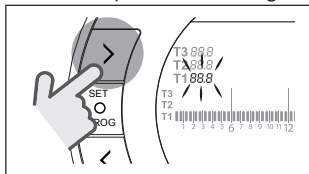

Press the UP ^ or DOWN v button to modify the selected room setpoint temperature.

! The T3 temperature (comfort) cannot be higher than 35°C or less than or equal to T2 (economy).

! The T2 temperature (economy) cannot be higher than or equal to T3 (comfort) or less than or equal to T1 (anti-freeze).

! The T1 temperature (anti-freeze) cannot be higher than or equal to T2 (economy) or less than 1°C.

Press the SET/PROG button to save and return to the programming menu, press ESC/MODE to save and exit the programming menu, or wait 30 seconds to automatically save the value and return to the HOME screen.

The room setpoint temperatures can also be modified instantly if the **Hi, Comfort T100** is in the operating mode corresponding to the room setpoint temperature to be modified.

3.9.1 Setting the temperature in MANUAL mode

From the HOME screen, press the UP \wedge or DOWN \vee button to set the desired T3 (comfort) room setpoint temperature.

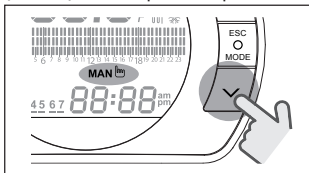

! The room setpoint temperature set cannot be less than or equal to the T2 temperature (economy).

Press the SET/PROG button to save and return to the HOME screen, press ESC/MODE to save and return to the HOME screen, or wait 5 seconds to automatically save the value and return to the HOME screen.

3.9.2 Setting the temperature in AUTOMATIC mode

From the HOME screen, press the UP \wedge or DOWN \vee button to set the desired room setpoint temperature for the current time period.

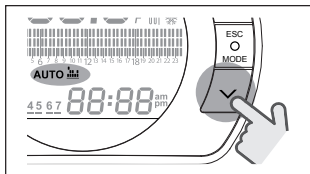

Press the SET/PROG button to save and return to the HOME screen, press ESC/MODE to save and return to the HOME screen, or wait 5 seconds to automatically save the value and return to the HOME screen.

3.9.3 Setting the temperature in HOLIDAY mode

From the HOME screen, press the UP \wedge or DOWN \vee button to set the desired T2 (economy) room setpoint temperature.

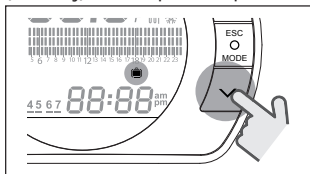

! The room setpoint temperature set cannot be higher than or equal to T3 (comfort) or less than or equal to T1 (anti-freeze).

Press the SET/PROG button to save and return to the HOME screen, press ESC/MODE to save and return to the HOME screen, or wait 5 seconds to automatically save the value and return to the HOME screen.

3.9.4 Setting the temperature in PARTY mode

Press the UP \wedge or DOWN \vee button on the HOME screen to set the desired room setpoint temperature.

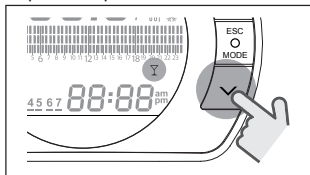

The room temperature set cannot be less than or equal to the desired T3 (comfort) room setpoint temperature.

! The room setpoint temperature set cannot be less than or equal to the T2 temperature (economy).

Press the SET/PROG button to save and return to the HOME screen, press ESC/MODE to save and return to the HOME screen, or wait 5 seconds to automatically save the value and return to the HOME screen.

3.10 Setting the DHW setpoint temperature

From the HOME screen, press the SET/PROGRAM button to open the user menu.

Press the FORWARD \rangle or BACK \langle button to select the field DOMESTIC HOT WATER TEMPERATURE.

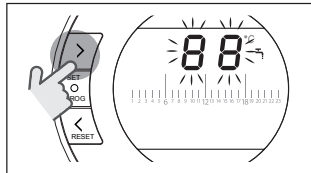

Press the SET/PROG button to set.

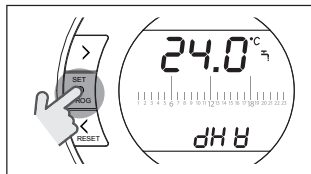

Press the UP \wedge or DOWN \vee button to modify the domestic hot water setpoint temperature.

Press the SET/PROG button to save and return to the programming menu, press ESC/MODE to save and exit the programming menu, or wait 30 seconds to automatically save the value and return to the HOME screen.

3.11 Displaying operating information

This function (available with OTBus connection between the WiFi Box and the boiler or the RF receiver and the boiler or the **Hi, Comfort T100** and the boiler, if provided for by the OTBus protocol) allows you to display the boiler probe values and some boiler operating statuses.

From the HOME screen, press the SET/PROGRAM button to open the user menu.

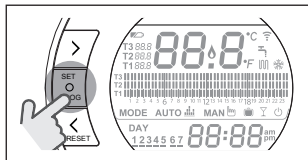

Press the FORWARD > or BACK < button to select the field INFO.

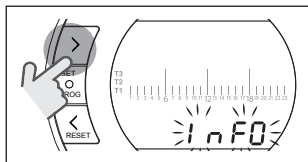

Press the SET/PROGRAM button to display this field.

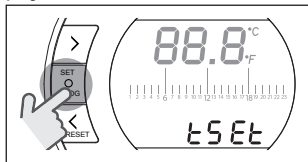

Press the UP ^ or DOWN v button to select the desired parameter and wait until it is displayed.

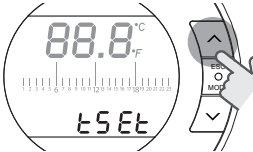
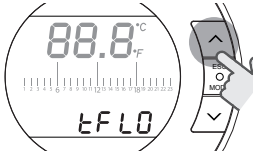
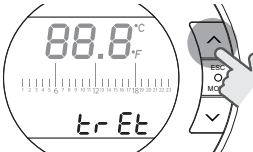
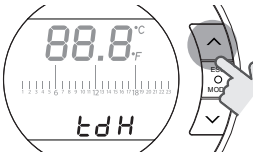
Parameter	Description
<p data-bbox="211 125 256 147">tSEt</p> 	<p data-bbox="422 125 923 329">Heating delivery setpoint calculated by the Hi, Comfort T100 (shown only if the Hi, Comfort T100 has received a heating request). The value calculated by the Hi, Comfort T100 may differ from the real heating delivery setpoint delivered by the boiler, if the minimum boiler heating setpoint parameter is higher than this value.</p> <p data-bbox="422 354 522 375">EXAMPLE:</p> <p data-bbox="422 382 923 501">The heating delivery setpoint calculated by the Hi, Comfort T100 is 30°C, the minimum boiler heating setpoint parameter is 40°C, the real heating delivery setpoint delivered by the boiler is 40°C.</p>
<p data-bbox="211 521 256 542">tFLO</p> 	<p data-bbox="422 521 923 668">Temperature read by the boiler heating delivery probe (available with OTBus connection between the WiFi Box and the boiler or the RF receiver and the boiler or the Hi, Comfort T100 and the boiler, if provided for by the OTBus protocol).</p>
<p data-bbox="211 773 256 795">trEt</p> 	<p data-bbox="422 773 923 921">Temperature read by the boiler heating return probe (available with OTBus connection between the WiFi Box and the boiler or the RF receiver and the boiler, if provided for by the OTBus protocol).</p>
<p data-bbox="211 1026 256 1048">tdH</p> 	<p data-bbox="422 1026 923 1173">Temperature read by the boiler DHW probe (available with OTBus connection between the WiFi Box and the boiler or the RF receiver and the boiler, if provided for by the OTBus protocol).</p>

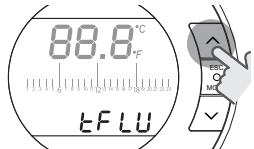
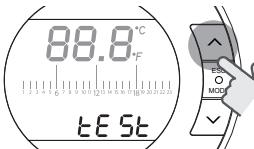
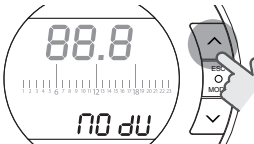
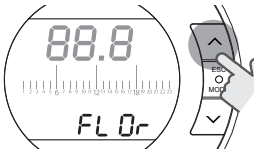
Parameter	Description
<p data-bbox="256 121 308 142">tFLU</p> 	<p data-bbox="471 121 968 278">Temperature read by the boiler flue gas probe (available with OTBus connection between the WiFi Box and the boiler or the RF receiver and the boiler or the Hi, Comfort T100 and the boiler, if provided for by the OTBus protocol).</p>
<p data-bbox="256 371 308 392">tEST</p> 	<p data-bbox="471 371 968 578">Temperature read by the external probe connected to the boiler or the external temperature communicated via the APP (available with OTBus connection between the WiFi Box and the boiler or the RF receiver and the boiler or the Hi, Comfort T100 and the boiler, if provided for by the OTBus protocol).</p>
<p data-bbox="248 621 317 642">MOdU</p> 	<p data-bbox="471 621 968 835">Boiler fan speed percentage (available with OTBus connection between the WiFi Box and the boiler or the RF receiver and the boiler or the Hi, Comfort T100 and the boiler, if provided for by the OTBus protocol). The value 0.0 corresponds to the MINIMUM DOMESTIC HOT WATER POWER; the value 100 corresponds to the MAXIMUM DOMESTIC HOT WATER POWER.</p>
<p data-bbox="256 878 308 899">FLOr</p> 	<p data-bbox="471 878 968 1042">Flow meter rate in litres/minute, where a flow meter is available (available with OTBus connection between the WiFi Box and the boiler or the RF receiver and the boiler or the Hi, Comfort T100 and the boiler, if provided for by the OTBus protocol).</p>

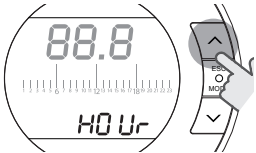
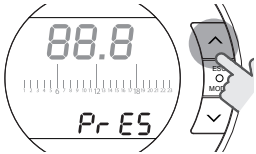
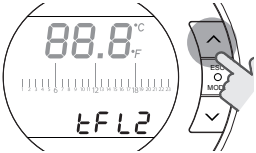
Parameter	Description
<p>HOUr</p> 	<p>Number of operating hours in high condensation mode (available with OTBus connection between the WiFi Box and the boiler or the RF receiver and the boiler or the Hi, Comfort T100 and the boiler, if provided for by the OTBus protocol).</p>
<p>PrES</p> 	<p>System pressure (available with OTBus connection between the WiFi Box and the boiler or the RF receiver and the boiler or the Hi, Comfort T100 and the boiler, if provided for by the OTBus protocol).</p>
<p>tFI2</p> 	<p>Temperature read by the delivery probe in the second heating circuit (available with OTBus connection between the WiFi Box and the boiler or the RF receiver and the boiler or the Hi, Comfort T100 and the boiler, if provided for by the OTBus protocol).</p>

Press the SET/PROG button to save and return to the programming menu, press ESC/MODE to save and exit the programming menu, or wait 180 seconds to automatically save the value and return to the HOME screen.

3.12 Technical menu – Advanced programming

From the HOME screen, press the SET/PROGRAM button to open the user menu.

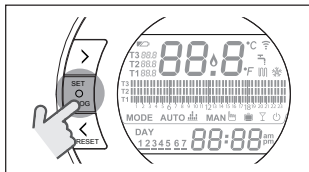

Press the FORWARD > or BACK < button to select the field PL.

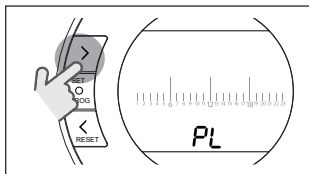

Press the SET/PROG button to set.

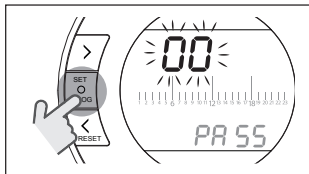

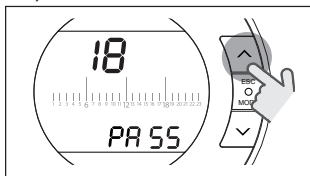

Press the UP ^ or DOWN v button to insert the installer password (password = 18).

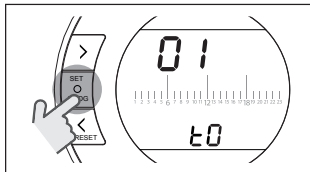

Press the SET/PROG button to set.

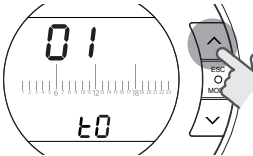

Press the FORWARD > or BACK < button to select the desired parameter. Press the SET/PROGRAM button to set the selected parameter. For parameters 08 to 19, use the FORWARD > or BACK < button to select the 2 sub-parameters. Press the UP ^ or DOWN v button to modify the selected parameter. Press the SET/PROG button to save and return to the technical menu, press ESC/MODE to save and exit the technical menu, or wait 120 seconds to automatically save the value and return to the HOME screen.

Parameter	Description
<p data-bbox="205 125 263 148">01 t0</p> 	<p data-bbox="422 125 923 205">Minimum safety temperature. The value can be set from 1 to 10°C. Default set to 3°C.</p> <p data-bbox="422 211 923 401">Should the Hi, Comfort T100 room probe detect a temperature below the parameter set, a heating request is generated – only when HEATING in operating modes SUMMER/DOMESTIC HOT WATER and OFF – taking into account the hysteresis set under the H0n and H0FF parameters.</p>
<p data-bbox="180 418 285 441">08 HHCH</p> 	<p data-bbox="422 418 923 608">Maximum local central heating temperature setpoint (available with OT-Bus connection between the WiFi Box and the boiler or the RF receiver and the boiler or the Hi, Comfort T100 and the boiler, if provided for by the OTBus protocol).</p> <p data-bbox="422 614 923 661">Value can be set to between 80°C and LLCH +5°C for high-temperature heating.</p> <p data-bbox="422 666 923 714">Value can be set to between 45°C and LLCH +5°C for low-temperature heating.</p>
<p data-bbox="187 725 278 748">08 LLCH</p> 	<p data-bbox="422 725 923 891">Minimum heating setpoint temperature (available with OTBus connection between the WiFi Box and the boiler or the RF receiver and the boiler or the Hi, Comfort T100 and the boiler, if provided for by the OTBus protocol).</p> <p data-bbox="422 896 923 943">The value can be set from 10°C to HHCH –5°C.</p>

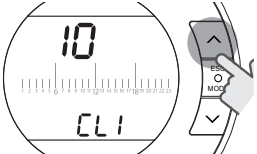
Parameter	Description
<p>10 CLI</p> 	<p>Thermoregulation curve with external probe connected to the boiler or external web probe via the APP (available with OT-Bus connection between the WiFi Box and the boiler or the RF receiver and the boiler or the Hi, Comfort T100 and the boiler, if provided for by the OTBus protocol). Default set to 1.2°C.</p> <p>The value can be set from 0.2°C to 3°C.</p> <p>The parameter in question affects the calculation of the heating delivery setpoint temperature.</p>

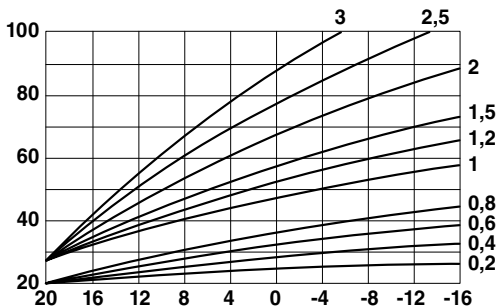

$$T \text{ Mand risc} = T \text{ Mand Curva} + (\text{CLI} * \text{InFL} * \Delta T \text{ Amb})$$

T Mand Curva = Delivery temperature calculated using the thermoregulation curve set under parameter CLI

CLI = thermoregulation curve



InFL = room influence

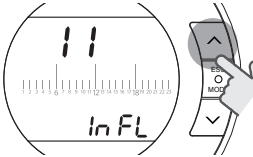
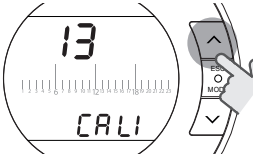

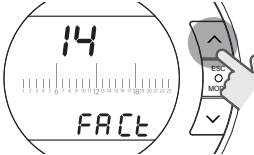
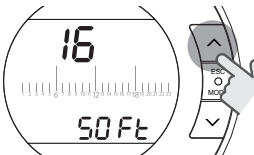
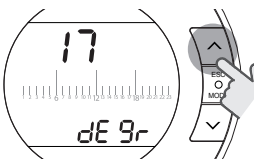
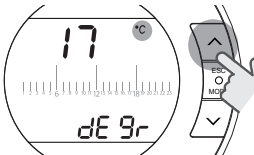
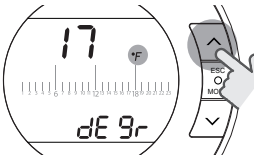

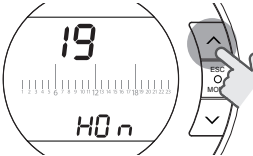
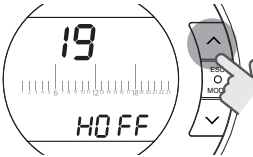
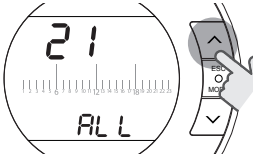
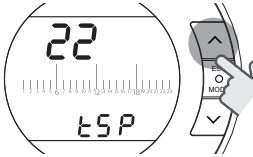

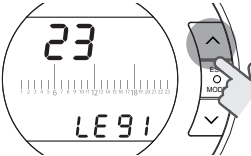
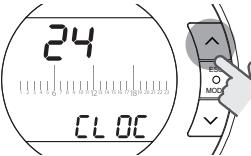
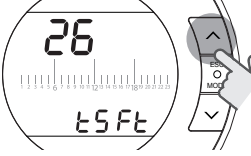
$\Delta T \text{ Amb}$ = (room temperature set) – (current room temperature)

Parameter	Description
<p style="text-align: center;">11 InFL</p> 	<p>Influence of room probe on calculation of heating delivery setpoint temperature (available with OTBus connection between the WiFi Box and the boiler or the RF receiver and the boiler or the Hi, Comfort T100 and the boiler, if provided for by the OTBus protocol). Default set to 10. The value can be set from 0°C to 20°C.</p>
<p>T Mand risc= T Mand Curva + (CLI * InFL * ΔT Amb)</p>	
<p>T Mand Curva = Delivery temperature calculated using the thermoregulation curve set under parameter CLI CLI = thermoregulation curve InFL = room influence ΔT Amb = (room temperature set) – (current room temperature)</p> <p>⚠ Setting the parameter InFL=0, with the external probe disconnected from the boiler and the web external probe not enabled on the app, the heating delivery temperature (for the area controlled by Hi, Comfort T100) is the same as the temperature set under parameter LLCH.</p> <p>⚠ By setting parameter InFL >0, with the external sensor not connected to the boiler and the web external sensor not enabled on the app, the heating delivery temperature (for the zone controlled by Hi, Comfort T100) is as follows: Heating del. T = LLCH + (InFL * ΔT Amb)</p>	
<p style="text-align: center;">13 CALI</p> 	<p>Correction of the temperature detected by the Hi, Comfort T100 room probe. The value can be set with a hysteresis of +-7°C.</p>

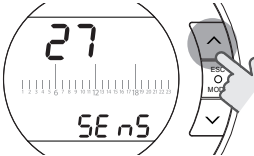
Parameter	Description
<p data-bbox="239 125 325 149">14 FAcT</p> 	<p data-bbox="471 125 968 321">Restore factory settings. The value can be set from 0 to 1. By setting this parameter to 1, the Hi, Comfort T100 values are restored to the default setting, excluding the date and time and the domestic hot water temperature.</p>
<p data-bbox="239 385 325 409">16 SOFt</p> 	<p data-bbox="471 385 880 442">Hi, Comfort T100 software version. Read-only parameter.</p>
<p data-bbox="239 646 325 671">17 dEgr</p> 	<p data-bbox="471 675 947 842">Setting the unit of measure. The value can be set to °C or °F. The default setting is °C (degrees Centigrade). This parameter allows you to set and view temperatures on the degrees Centigrade or degrees Fahrenheit scale.</p>
	

Parameter	Description
<p data-bbox="190 125 274 148">19 H0n</p> 	<p data-bbox="422 125 923 177">Setting the ON hysteresis for heating or cooling requests.</p> <p data-bbox="422 177 923 228">The value can be set from 0°C to 2°C; the default setting is 0.4°C.</p> <p data-bbox="422 228 923 425">The Hi, Comfort T100 processes an ON request below the target room temperature set (desired room setpoint - H 0n) if the heating mode is active, or above the target room temperature set (desired room setpoint + H 0n) if the cooling mode is active.</p>
<p data-bbox="190 444 274 466">19 HOFF</p> 	<p data-bbox="422 444 923 495">Setting the OFF hysteresis for heating or cooling requests.</p> <p data-bbox="422 495 923 546">The value can be set from 0°C to 2°C; the default setting is 0.1°C.</p> <p data-bbox="422 546 923 743">The Hi, Comfort T100 processes an OFF request above the target room temperature set (desired room setpoint + H OFF) if the heating mode is active, or below the target room temperature set (desired room setpoint - H OFF) if the cooling mode is active.</p>
<p data-bbox="200 762 264 785">21 ALL</p> 	<p data-bbox="422 762 923 953">Alarm history display (available with OTBus connection between the WiFi Box and the boiler or the RF receiver and the boiler or the Hi, Comfort T100 and the boiler, if provided for by the OTBus protocol). The last 9 alarms generated by the boiler and saved by the Hi, Comfort T100 are shown.</p>
<p data-bbox="200 1025 264 1048">22 tSP</p> 	<p data-bbox="422 1025 923 1239">Setting boiler parameters (available with OTBus connection between the WiFi Box and the boiler or the RF receiver and the boiler or the Hi, Comfort T100 and the boiler, if provided for by the OTBus protocol). This parameter is set by the Authorised Service Centre.</p>

Parameter	Description
<p data-bbox="241 125 322 151">23 LEgl</p> 	<p data-bbox="472 125 971 318">Enabling the anti-legionella function for boilers with domestic hot water tank (available with OTBus connection between the WiFi Box and the boiler or the RF receiver and the boiler or the Hi, Comfort T100 and the boiler, if provided for by the OTBus protocol). Default set to OFF.</p> <p data-bbox="472 318 971 568">Value settable to ON or OFF. If this parameter is set to ON, every 20 cycles of DHW request, a request is activated for boiler top-up with DHW delivery setpoint of 60°C at the time 01.00 on the next day. If the 20 cycles are not reached within one week, a request is activated for boiler top-up with DHW delivery setpoint of 60°C at the time 01.00 on the seventh day</p>
<p data-bbox="239 582 324 608">24 CLOC</p> 	<p data-bbox="472 582 971 775">Enabling domestic hot water timer for boilers with domestic hot water tank (available with OTBus connection between the WiFi Box and the boiler or the RF receiver and the boiler or the Hi, Comfort T100 and the boiler, if provided for by the OTBus protocol). Default set to OFF.</p> <p data-bbox="472 775 971 939">This value can be set to ON or OFF. Setting this parameter to ON, the domestic hot water time periods can be programmed, as explained in "3.8 Setting the DHW time program" to page 98.</p>
<p data-bbox="241 953 322 979">26 tSFt</p> 	<p data-bbox="472 953 971 1339">The parameter will only be shown if the SEnS parameter is OFF (available with OTBus connection between the WiFi Box and the boiler or the RF receiver and the boiler or the Hi, Comfort T100 and the boiler, if provided for by the OTBus protocol). Default set to 10°C. The value can be set from 1°C to 20°C. The value set for this parameter will be subtracted from the heating delivery setpoint calculated by the Hi, Comfort T100 (tSEt), only in AUTO AUTO  operating mode, during the T2 (economy) or T1 (anti-freeze) time period.</p>

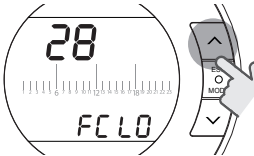
Parameter	Description
<p data-bbox="187 125 277 148">27 SEnS</p> 	<p data-bbox="422 125 924 344">Enabling/disabling room sensor to activate pure climate control (thermoregulation from a single external probe). Default set to ON. This value can be set to ON or OFF. In AUTO , MAN  and PARTY  operating modes only, by setting this parameter to OFF the heating/cooling request is processed as follows:</p> <ul data-bbox="464 351 924 843" style="list-style-type: none"> - In ON/OFF mode, the heating/cooling request is always active (relay closed) if the T3 (comfort) time period is active. - In OTBus mode, the heating request is always active (only with the external probe connected to the boiler or the external web probe via the APP) and the heating setpoint temperature is calculated using the external probe value only. The value set for parameter 26 (tSft) is subtracted from the heating delivery setpoint calculated by the Hi, Comfort T100 (tSEt), only in AUTO  operating mode, during the T2 (economy) or T1 (anti-freeze) time period. <p data-bbox="422 858 924 915"> This function uses one Hi, Comfort T100 only.</p>
<p data-bbox="187 935 277 958">28 FCLO</p> 	<p data-bbox="422 935 924 1100">Time display setting. Default set to 24-hour clock. The format can be set to the 12- or 24-hour clock. Setting the parameter to 12H, the field is display in the 12-hour a.m./p.m. format.</p>

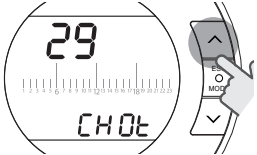
Parameter	Description
<p>29 CHot</p> 	<p>Enabling/disabling heat request via OTBus (available with OTBus connection between the WiFi Box and the boiler or the RF receiver and the boiler or the Hi, Comfort T100 and the boiler, if provided for by the OTBus protocol). Default set to ON.</p> <p>This value can be set to ON, OF0 and OFF. The central heating or cooling request follows the rules shown in the table.</p> <p>For RF zone receivers and on the same thermostat, the ON/OFF contact follows the normal rules.</p>

CH Request	Par. 29	Hi,ComfortT100		Wifi box		RF boiler receiver		RF zone receiver	
		OT	Relay	OT	Relay	OT	Relay	OT	Relay
ON	OFF	off	on	off	off	off	off	-	(*)
ON	OF0	off	on	off	on	off	on	-	ON
ON	ON	on	on	on	on	on	on	-	ON

Cool Request	Par. 29	Hi,ComfortT100		Wifi box		RF boiler receiver		RF zone receiver	
		OT	Relay	OT	Relay	OT	Relay	OT	Relay
ON	OFF	off	on	off	off	off	off	-	(*)
ON	OF0	off	on	off	on	off	on	-	ON
ON	ON	off	on	off	on	off	on	-	ON

off= request in progress not met

on= request in progress met

(*) = not supported. To ensure the relay-controlled zone valve operates, use a **Hi, Comfort T100** wired to the zone valve.

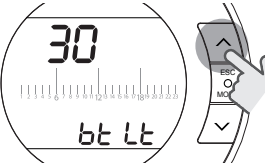
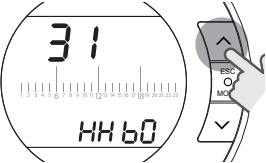
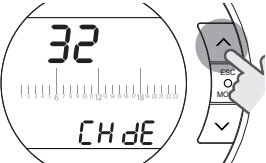
Parameter	Description
<p data-bbox="200 129 285 154">30 btlL</p> 	<p data-bbox="443 129 884 179">Enabling/disabling backlighting. Value can be set to ON/OFF.</p> <p data-bbox="443 179 919 229">By setting the value to ON, backlighting is enabled.</p> <p data-bbox="443 229 923 305">From the HOME screen, turn the backlighting on using the UP \wedge and DOWN \vee buttons.</p> <p data-bbox="443 305 923 355">Backlighting times out 5 seconds after the last button was pressed.</p> <p data-bbox="443 355 923 505">By setting the value to OFF, backlighting is disabled, i.e. it is not turned on with each intervention, prolonging battery life. Press the SET/PROG or ESC/MODE button to return to the home screen.</p>
<p data-bbox="190 522 296 546">31 HHbO</p> 	<p data-bbox="443 522 923 701">Maximum boiler/central heating temperature setpoint (available with OTBus connection between the WiFi Box and the boiler or the RF receiver and the boiler or the Hi, Comfort T100 and the boiler, if provided for by the OTBus protocol). The value can be set between 80°C and 40°C (for high temperature heating) or from 45°C to 20°C (for low temperature heating).</p> <p data-bbox="443 701 923 851">This parameter has to be set by the Authorised Service Centre.</p>
<p data-bbox="190 869 296 893">32 CHdE</p> 	<p data-bbox="443 869 923 1019">A delay on heating requests is applied on the RF channel only in the direction of the Wifi box and the boiler receiver, and can be used on systems with zone valves without the limit switch to delay start-up of the boiler until the valves are completely open.</p> <p data-bbox="443 1019 923 1148">The heating request, activated by the timer thermostat with local relay remains instant. If the parameter is set at 0 the delay is not active; if set to another value the delay depends on the value set in the parameter.</p> <p data-bbox="443 1148 923 1219">The parameter can be set from 0 to 255 sec. in intervals of 5 sec. and the default value is 0.</p>
<p data-bbox="197 1236 289 1260">00 EHt</p>	<p data-bbox="443 1236 923 1286">Press the SET/PROG button or ESC/MODE to return to the HOME screen.</p>

3.13 RF receiver configuration

The RF receiver can be configured to be used as a boiler RF receiver or as an RF receiver for the zone valve.
The receiver is factory set as the boiler RF receiver.

To configure the RF receiver proceed as follows:

- Power up the receiver
- Press button B once during the two seconds in which the green and red leds remain lit.

The operating mode of the RF receiver switches from boiler RF receiver to zone valve RF receiver and vice versa.

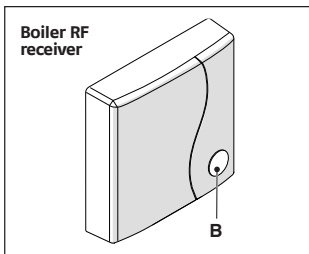

The change in configuration is identifiable by the different flashing mode of the green led.

Configured as boiler RF receiver		
	Green LED	Red LED
Relay Off	0.5 sec. on 0.5 sec. off	-
Relay On	0.2 sec. on 0.2 sec. off	-

Configured as zone receiver		
	Green LED	Red LED
Relay Off	2 sec. on 2 sec. off	-
Relay On	1 sec. on 1 sec. off	-

NOTE

If the receiver is configured as a boiler RF receiver, the Opentherm connection to the boiler should be detached to enable display of the flashing green led.

3.14 Linking function

Hi, Comfort T100 linking with the WiFi Box

The Hi, Comfort T100 and the WiFi Box in the WiFi Hi, Comfort T100 package are already linked. If installing an additional Hi, Comfort T100, follow the procedure below. Ensure that the Hi, Comfort T100 and the WiFi Box are connected to a power source and there are no alarms. Press the prismatic dome clear LED button (A) and hold for 5 seconds until the green and red LEDs slow flashing (1 seconds) at the same time (once linked the flash will return to normal).

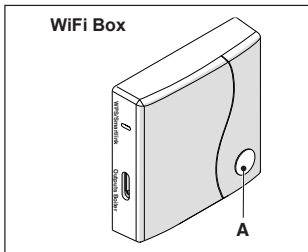

From the Hi, Comfort T100 HOME screen, press the ESC/MODE button and hold for 5 seconds to display the following (alternating) information.

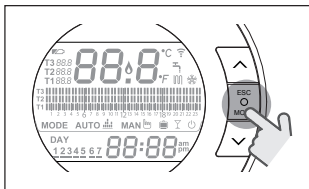

EXAMPLE OF LINKED HI, COMFORT T100

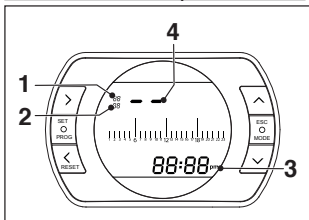

- 1 Radio frequency channel
- 2 Receiver (WiFi Box) number
- 3 Radio frequency address
- 4 number of the thermostat assigned by the WiFi Box (in the event of several linked thermostats) - identifying the zone.

EXAMPLE OF LINKED HI, COMFORT T100

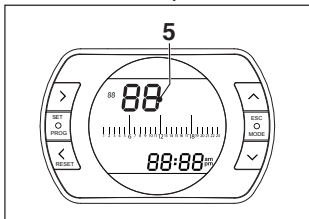

- 5 number of the transmitter (Hi, Comfort T100)

To complete the link, press the SET/PROGRAM button or wait for Hi, Comfort T100

to return to the HOME screen.

! This may take up to 2 minutes, after which the **Hi, Comfort T100** automatically returns to the HOME screen.

Should the link not be successful, please contact the Authorised Service Centre.

NOTE

When replacing the WiFi Box it is necessary to repeat the linking again between the WiFi Box and Hi, Comfort T100.

Linking the boiler RF receiver to the WiFi Box

If installing a boiler RF receiver, please follow the procedure below. Press the prismatic dome clear LED button (A) on the **WiFi Box** and hold for 5 seconds until the green and red LEDs slow flash at the same time (1 sec). Press and hold again for 5 seconds until the green and red LEDs momentarily switch off and then flash slowly (every 2 seconds).

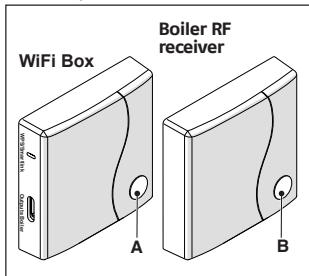

Press the prismatic dome clear LED button (B) on the boiler RF receiver and hold for 5 seconds. The green and red LEDs of the WiFi Box flash quickly (0.5 sec) and at the same time to indicate the successful connection. Press the button on the WiFi Box again

to confirm.

The boiler RF receiver auto-configures to normal operating mode.

! The light indicators on the boiler RF receivers could differ from what is indicated in section "4 Alarms and operating statuses" to page 121

! This may take up to 2 minutes, after which the **Hi, Comfort T100** automatically returns to the HOME screen.

Should the link not be successful, please contact the Authorised Service Centre.

NOTE

When replacing the WiFi Box it is necessary to repeat the linking again between the boiler RF receiver and the WiFi box.

Linking the RF receiver to the Hi, Comfort T100

The **Hi, Comfort T100** programmable thermostat can be linked to a wireless receiver if you want to replicate the relay functionality on the thermostat in a remote zone (e.g. zone valve), which is not accessible with a cable (wireless access).

Follow the procedure below to link them:

Press the prismatic dome clear LED button on the boiler RF receiver and hold for 5 seconds until the green and red LEDs slow flash (1 seconds) at the same time (once linked the flash returns to normal).

! The light indicators on the boiler RF receivers could differ from what is indicated in section "4 Alarms and operating statuses" to page 121

From the **Hi, Comfort T100** HOME screen, press the ESC/MODE button and hold for 5 seconds to display the follow-

ing (alternating) information:

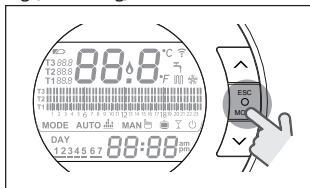

EXAMPLE OF LINKED HI, COMFORT T100

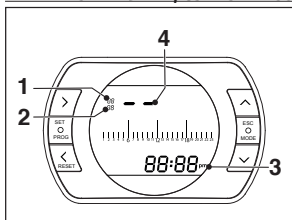

- 1 Channel (usually 11)
- 2 Address (usually 00)
- 3 Thermostat ID (unequivocal, also shown on the app/server)
- 4 number of the thermostat assigned by the WiFi Box (in the event of several linked thermostats) – identifying the zone.

EXAMPLE OF LINKED HI, COMFORT T100

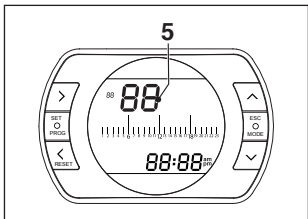

5 number of the transmitter (Hi, Comfort T100)

Checking the number assigned to the thermostat in the vent of a multizone (several thermostats paired with a WiFi Box)

Put the thermostat in RF pairing mode by pressing the MODE button for 5 seconds. Press the FORWARD > button once: the number that appears in the position under address (2) indicates the number assigned to the thermostat (or identifying the zone served by the thermostat). Press PROG to exit.

To complete the link, press the SET/PROGRAM button or wait for **Hi, Comfort T100** to return to the .HOME screen

! This may take up to 2 minutes, after which the **Hi, Comfort T100** automatically returns to the HOME screen.

Should the link not be successful, please contact the Authorised Service Centre.

NOTE

When replacing the WiFi Box it is necessary to repeat the linking be-

tween the zone RF receiver and **Hi, Comfort T100**

3.15 Resetting the WiFi Box

To perform a full reset of the WiFi Box, deleting the full list of coupled devices (thermostats and receivers):

- press the clear prismatic round LED button (A) on the WiFi Box and hold for 5 seconds until the green and red LEDs both start to flash slowly (1 sec).
- press the Smart Link button on the WiFi Box once using a suitable instrument

The clear LED remains off for 1 second to confirm the operation was successful.

At the end of this operation the linking should be carried out again between:

- WiFi Box and thermostats
- Zone RF thermostats and receivers.

4.1 LED notification lights for the WiFi Box and boiler RF receiver **

LED Green	LED Red	Status
F05		Relay = closed (only for ON/OFF connections)
F1		Relay = open (only for ON/OFF connections)
ON		OTBus connection = OK (for OTBus connection)
ON	F01	Boiler alarm (only for OTBus connection)
F05 F1 ON (OT-Bus)	ON	Network or RF error
F05	F05	WPS mode active – Wait for WPS signal from the router*
	F05	WPS signal accepted*
F05	F05	Smartlink mode active*
F1	F1	Encoded RF mode active

* Only for WiFi Box

** The notification lights on Boiler RF receivers may differ with respect to the table.

LED

ON = remains on

F05 = quick flash (every 0.5 seconds)

F1 = slow flash (every 1 second)

Operation of the prismatic dome clear LED button on the WiFi Box and boiler RF receiver

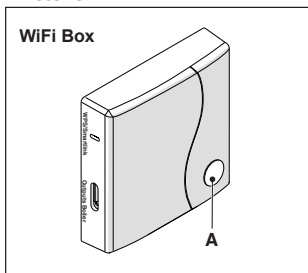

In case of a boiler alarm (available with OTBus connection between the WiFi Box and the boiler or the RF receiver and the boiler or the **Hi, Comfort T100** and the boiler, if provided for by the OTBus protocol), the alarm can be reset by pressing the prismatic dome clear LED button (A) (for alarm A99, reset from the boiler).



The reset performed by the boiler RF receiver could differ from what has been described.

With an ON/OFF connection, the relay can be activated or deactivated by pressing the prismatic dome clear LED button (A).

4.2 Boiler and Hi, Comfort T100 alarms

The alarm is shown in alternation with the room temperature detected by the **Hi, Comfort T100** on the display.

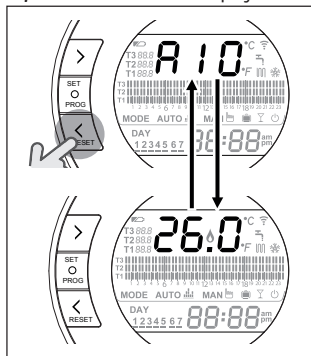

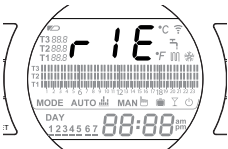
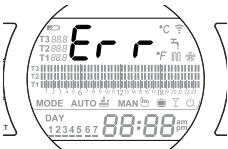

In case of a boiler alarm (available with OTBus connection between the WiFi Box and the boiler, if provided for by the OTBus protocol), the alarm can be reset by pressing the **BACK/RESET** button < (for alarm A99, reset from the boiler).

! The **Hi, Comfort T100** alarms (rIE, E82, E83) and the temporary boiler alarms may be automatically reset once the fault has been resolved.

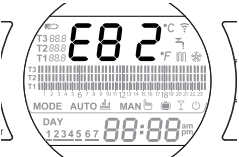
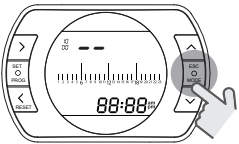
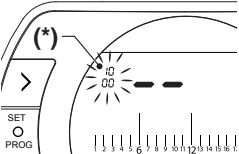
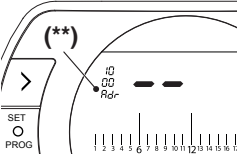
Alarm	Description	Solution
rIE	 <p>Semi-automatic fill function.</p>	<ul style="list-style-type: none"> - See "3.6.3 SEMI-AUTOMATIC FILLING function" to page 95 - Check the system pressure. - Should you not be able to remove the alarm, please contact the Authorised Service Centre.
Err	 <p>Hi, Comfort T100 room temperature sensor damaged. Cannot be repaired.</p>	<ul style="list-style-type: none"> - Replace the Hi, Comfort T100. - Contact the Authorised Service Centre.

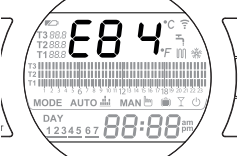
Alarm	Description	Solution
E82	 <p>Communication failure between the Hi, Comfort T100 and the WiFi Box.</p> <p>RESET:</p>   <p>(*) do not modify using the UP \wedge and DOWN \vee buttons.</p>  <p>(**) if the number 1 shows instead of the message "Adr", press the FORWARD \triangleright button until "Adr" does show.</p>	<ul style="list-style-type: none"> - Check the distance between the Hi, Comfort T100 and the WiFi Box (see "2.3 Technical Data" to page 77). - Remove and then reinsert the batteries. - Check that the WiFi Box is connected to a power source. - Check the coupling between the Hi, Comfort T100 and the WiFi Box (see "3.14 Linking function" to page 117). - Contact the Authorised Service Centre. <p>To reset:</p> <ul style="list-style-type: none"> - From the HOME screen on the programmable thermostat Hi, Comfort T100, press the ESC/MODE button and hold for 5 seconds until two dashes are shown on the display. - Press the ESC/MODE button a second time and hold for 5 seconds until the number (*) at the top left starts flashing. - Press the ESC/MODE button a third time and hold for 5 seconds until the message "Adr" (**) is displayed. - Press the SET/PROG button twice to confirm. - Remove both batteries for a few seconds, then put them back.

Alarm	Description	Solution
E83	 <p>OTBus communication failure between the WiFi Box and the boiler or the Hi, Comfort T100 and the boiler.</p>	<ul style="list-style-type: none"> - Check the OTBus electrical connection and the maximum distance between the WiFi Box and the boiler OTBus terminal or between the Hi, Comfort T100 and the boiler OTBus terminal (see "2.3 Technical Data" to page 77). - Contact the Authorised Service Centre.
E84	 <p>Hardware error Hi, Comfort T100. Cannot be repaired.</p>	<ul style="list-style-type: none"> - Replace the Hi, Comfort T100. - Contact the Authorised Service Centre.
A01-99	Boiler alarm.	- See boiler manual.
A43	 <p>Boiler air purging cycle in progress</p>	- Wait for the boiler air purging cycle is finished
A99	 <p>Too many boiler resets performed via remote control.</p>	- Reset from the boiler.

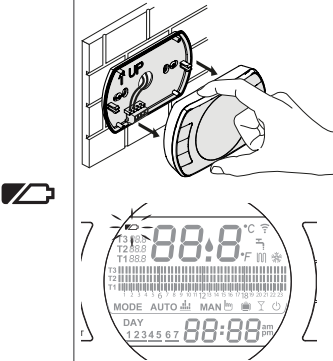
Alarm	Description	Solution
	 <p>Batteries running low</p>	<p>To replace the batteries, remove the Hi, Comfort T100 from its base.</p> <ul style="list-style-type: none"> - Replace the batteries. - Check that the contacts are not rusty. - Replace the Hi, Comfort T100. - Contact the Authorised Service Centre. <p>⚠ Replace the batteries as soon as possible. When the low battery warning is on, correct operation of the Hi, Comfort T100 and any RF communication is no longer guaranteed.</p>

Alarm	Description
A01-A10	Burner ignition/detection failure after numerous attempts
A02-A20	Limit thermostat tripped
A03-A30	Flue gas thermostat and/or safety thermostat and/or air pressure switch and/or fan fault
A04-A40	Primary circuit pressure insufficient
A06-A60	DHW NTC probe anomaly
A07-A70	Alarm relating to heating NTC probe and/or delivery NTC probe and/or excessive differential between the delivery and return NTC probes
A08-A80	NTC return probe alarm and/or excessive differential between the combustion probes
A09-A90	NTC smoke probe alarm or exchanger dirty and combustion non coherent
A77	Low external temperature limit thermostat tripped
A99	Too many resets performed via remote control

The alarm history can be viewed under the parameter ALL from the advanced programming menu.

For details of boiler alarms, please see the boiler installer manual.

ITALIANO

Cher Client,

Merci d'avoir choisi le thermostat **Hi, Comfort T100**. Ce dispositif de contrôle du système de chauffage (et de rafraîchissement) et de la chaudière peut être facilement installé et, s'il est utilisé de manière appropriée, est en mesure d'offrir une qualité de confort supérieure et une économie d'énergie considérable.

Ce thermostat est conçu pour supporter une charge électrique maximale de 2A à 30VDC ou 0,25A à 230VAC (spécifications du relais interne de commutation de la connexion « thermostat d'ambiance » de la chaudière).

ENGLISH

 Si l'installation est effectuée par du personnel d'entreprises tierces, il faut s'assurer que ce manuel soit remis à l'utilisateur final.

 Ces instructions doivent être conservées par l'utilisateur.

CONFORMITÉ

FRANÇAIS

Le panneau de commande à distance **Hi, Comfort T100** est conforme aux directives suivantes :

- Directive Compatibilité Électromagnétique 2014/30/UE
- Directive Basse Tension 2014/35/UE



Le produit en fin de vie ne doit pas être traité comme un déchet solide urbain, mais il doit être remis à un centre de collecte et de tri sélectif.

POLSKI

Dans certaines parties du manuel, on a utilisé les symboles :

 **ATTENTION** = pour des actions qui nécessitent une préparation appropriée et/ou de prendre des précautions particulières.

 **INTERDIT** = pour des actions qui NE peuvent absolument PAS être effectuées.

1	GÉNÉRALITÉS	128
1.1	Avertissements généraux	128
1.2	À quoi sert le Hi, Comfort T100 ?	129
1.3	Modes d'utilisation	130
1.4	Explication des termes techniques	130
1.5	Déclaration de Classe du thermostat Hi, Comfort T100 selon le règlement ErP	132
2	INSTALLATION	134
2.1	Contenu de l'emballage	134
2.2	Schémas pratiques d'installation	138
2.2.1	Schéma.....	138
2.3	Données techniques	139
2.4	Dimensions	141
2.5	Installation en 3 phases.....	142
3	MISE EN SERVICE	150
3.1	Interface utilisateur.....	150
3.2	Indications sur l'écran	151
3.3	Réglage date et heure	152
3.4	Configuration mode chauffage/rafraîchissement	153
3.5	Programmation mode de fonctionnement.....	154
3.6	Programmation des fonctions spéciales.....	156
3.7	Configuration programme horaire chauffage/rafraîchissement pour mode de fonctionnement automatique	159
3.8	Configuration programme horaire eau chaude sanitaire.....	160
3.9	Réglage de la valeur de consigne de la température ambiante chauffage/rafraîchissement	161
3.10	Programmation de la valeur de consigne de l'eau chaude sanitaire	164
3.11	Affichage InFO de fonctionnement.....	164
3.12	Menu technique - programmation avancée.....	168
3.13	Configuration du récepteur RF	178
3.14	Fonction connexion	178
3.15	Réinitialisation du Wifi Box	181
4	ALARMES ÉTATS DE FONCTIONNEMENT	182
4.1	Liste des signalisations LED du WiFi Box et du Récepteur RF chaudière **	182
4.2	Alarmes Hi, Comfort T100 et chaudière	183

1 GÉNÉRALITÉS

1.1 Avertissements généraux

Il est vivement recommandé de lire ce manuel avant de procéder à l'installation et à l'utilisation.

 Danger de chocs électriques. Cet appareil doit être installé par du personnel compétent et conformément aux normes en vigueur concernant les installations électriques. Toujours couper l'alimentation électrique avant de procéder à l'installation.

 À l'attention de l'installateur :

- Le produit arrive déjà réglé à l'usine pour la plupart de ses paramètres ; en cas d'activation sans connexion WiFi, il faut au moins régler l'heure et le jour sur le thermostat (ces données sont perdues chaque fois que les batteries sont enlevées, s'il n'y a pas de mise à jour depuis le web). Tout le reste, comme la connexion entre récepteur et émetteur (avec coffret WiFi), le mode d'utilisation, les températures, etc., sont déjà pré-configurés.

 Ces instructions doivent être lues en même temps que ce qui est indiqué sur le manuel de la chaudière concernant la commande du thermostat d'ambiance/commande à distance de la chaudière. On recommande que le dispositif soit installé par du personnel qualifié.

 **Hi, Comfort T100** doit être installé dans la pièce la plus accessible pour le contrôle de la température ambiante (généralement la salle de séjour).

 Pour permettre une lecture plus aisée de l'écran, **Hi, Comfort T100** doit être positionné, conformément aux réglementations en vigueur, à 1,5 mètres du sol.

 **Hi, Comfort T100** est alimenté par 2 batteries Mignon type AA.

 **Hi, Comfort T100** doit être impérativement gardé loin de sources de chaleur ou de courants d'air : ceci pourrait compromettre le résultat des détections du capteur d'ambiance incorporé.

 N'ouvrir **Hi, Comfort T100** sous aucun prétexte, sauf pour le remplacement des batteries : son fonctionnement ne nécessite aucune opération d'entretien.

 Ne pas exercer de pressions sur l'écran à cristaux liquides : cette opération pourrait occasionner des dommages et entraîner des problèmes de visualisation.

 Pour le nettoyage de l'écran, se servir exclusivement d'un chiffon sec : des infiltrations éventuelles de liquide pourraient endommager les cristaux liquides.

 Avec WiFi Box raccordé en ON/OFF via câble à la chaudière ou autre dispositif, si tous les thermostats sont en panne ou avec batteries déchargées, celui-ci se met dans une condition de OFF (après 12 min) si il était sur ON, ou bien reste sur OFF (aucune demande de chaleur chauffage/rafraîchissement). Depuis l'APP, il est possible de forcer manuellement l'allumage ou l'extinction du relais du WiFi Box.

 Avec la WiFi Box branchée en mode OTBus, par câble, à la chaudière, au cas où il y aurait une anomalie sur tous les thermostats ou les batteries seraient déchargées, ce dernier reste dans la

dernière condition de fonctionnement. Depuis l'APP, il est possible de forcer manuellement l'allumage ou l'extinction de la chaudière en chauffage.



Avec le thermostat **Hi, Comfort T100** branché en mode ON/OFF, par câble, à la chaudière ou à un autre dispositif, au cas où il y aurait une anomalie ou les batteries seraient déchargées, le relais de ce dernier reste dans la dernière condition de fonctionnement.



En cas de coupure d'alimentation au WiFi Box raccordé en ON/OFF, celui-ci reste dans la dernière condition de fonctionnement, tandis qu'il ne maintient pas la condition en OFF.



Avec la WiFi Box connectée en mode OTBus, par câble, à la chaudière, en cas de coupure d'alimentation, la WiFi Box reste dans la dernière condition de fonctionnement.

1.2 À quoi sert le **Hi, Comfort T100** ?

Hi, Comfort T100 permet de contrôler la température à l'intérieur de la maison et le fonctionnement de votre chaudière, sans être obligé d'y accéder directement. Il est recommandé d'installer **Hi, Comfort T100** dans la pièce de référence de la maison, où il sera toujours facile d'effectuer des opérations de contrôle et de réglage.

En cas d'installation sur des systèmes avec des chaudières n'étant pas équipées du bus spécifique de communication, **Hi, Comfort T100** permet de contrôler la température ambiante où il est installé et par conséquent d'envoyer les demandes de chaleur au générateur de la maison, sans offrir le contrôle à distance de la chaudière (aucune gestion de la température de l'eau chaude sanitaire et aucune gestion des paramètres/alarmes de la chaudière).

Pour les deux types d'installation, en OTbus ou ON/OFF, **Hi, Comfort T100** offre la possibilité de contrôler la température de la maison dans les différentes zones. Au cas où il y aurait des vannes de zone différentes, chacune doit être reliée à un **Hi, Comfort T100** individuel supplémentaire (gestion multi-zone).

Au cas où **Hi, Comfort T100** est associé à la WiFi Box et à une connexion internet WiFi disponible dans la maison, **Hi, Comfort T100** permet de répéter à distance, sur smartphone, les mêmes fonctions que celles qui sont disponibles sur celui-ci.

1.3 Modes d'utilisation

Hi, Comfort T100 permet d'effectuer une gestion plus précise du chauffage domestique, étant donné que vous pourrez décider comment et quand la chaudière devra entrer en service pour chauffer les pièces. En outre, il permet de régler la température de l'eau chaude sanitaire sans devoir accéder au tableau de commande de la chaudière (en cas de connexion à la chaudière via OTBus, bus de communication dédié). Le but de ce manuel est d'expliquer chacun des modes d'utilisation et les fonctions qui y sont liées.

1.4 Explication des termes techniques

Eau de chauffage : il s'agit de l'eau qui circule dans les éléments radiants après avoir été chauffée par la chaudière.

Eau chaude sanitaire : il s'agit de l'eau chauffée par la chaudière qui est distribuée dans les robinets sanitaires.

Code anomalie : il s'agit du code qui s'affiche sur l'écran et qui signale des dysfonctionnements éventuels de la chaudière et du **Hi, Comfort T100**.

Configuration initiale : c'est la configuration avec laquelle se présente le panneau de commande après le premier allumage ou après une opération de réinitialisation.

Ecran : c'est le cadran à cristaux liquides où sont affichés tous les symboles correspondant aux différentes fonctions.

Fonction antigel : il s'agit de la fonction grâce à laquelle il est possible d'éviter qu'une baisse de température éventuelle puisse congeler l'eau qui circule à l'intérieur des tubulures en provoquant des dommages à l'installation de chauffage. Cette fonction s'active quand la température ambiante descend au-dessous de 5 °C (**valeur pou-**

vant être modifiée par le service technique compétent).

REMARQUE

La fonction est active seulement si la chaudière est en condition de fonctionner correctement (chaudière alimentée et non bloquée).

Restauration des paramètres d'usine : c'est l'opération qui permet de rétablir la configuration initiale du panneau de commande, en remettant à zéro toute programmation effectuée par l'utilisateur, sauf en ce qui concerne l'horloge du système.

Été : il s'agit de l'état pendant lequel l'installation de chauffage n'est pas active (par exemple en été).

La chaudière est en mesure de distribuer de l'eau chaude sanitaire. Si **Hi, Comfort T100** est branché et configuré de manière adéquate (mode cooling), il peut aussi gérer, en été, un système de rafraîchissement en allumant le relais en mode ON/OFF, inversement au mode hiver : le relais maintient la demande vers le point d'utilisation (par exemple vanne de zone) jusqu'à ce que la température ambiante ne s'abaisse au-dessous d'un certain seuil.

Le fonctionnement en mode de rafraîchissement implique l'installation d'un système et d'un générateur appropriés à cet effet.

Hiver : il s'agit de l'état pendant lequel le système **Hi, Comfort T100** est en mesure de distribuer de l'eau chaude sanitaire, et de l'eau chaude pour le chauffage.

Température niveau antigel T1 : c'est la température que l'on utilise quand les locaux ne sont pas habités.

Température niveau economy T2 : c'est la température que l'on utilise quand les locaux ne sont pas habités pendant le jour ou la nuit, ou encore, en vacances.

Température niveau confort T3 : c'est la température qui permet d'avoir un chauffage idéal des pièces pendant le jour.

Température ambiante : il s'agit de la température mesurée dans le local où **Hi, Comfort T100** est installé (voir "REMARQUE 1" à la page 131).

Température de valeur de consigne du milieu : il s'agit de la température que l'on souhaite avoir dans la pièce.

Température extérieure : c'est la température mesurée à l'extérieur de l'habitation à l'aide du capteur extérieur relié à la chaudière ou détectée avec d'autres moyens (voir "REMARQUE 2" à la page 131).

Courbe climatique : c'est le rapport entre la température extérieure et la température de l'eau de chauffage. Si la donnée relative à la température extérieure est disponible (à l'aide d'une sonde extérieure ou d'autres systèmes), la température de l'eau de chauffage est réglée automatiquement en fonction de la variation de la température extérieure pour maintenir la pièce de référence de la maison à une température constante. La courbe climatique doit être choisie par l'installateur sur la base de la localisation géographique et du type de système.

Connexion par bus de communication OTBus : il s'agit du mode de communication entre **Hi, Comfort T100** et la chaudière, qui permet l'échange d'informations complexes entre les deux systèmes électroniques. Cette connexion propre est en opposition au mode simple ON/OFF (contact ouvert/fermé) et est réglée par le fabricant de la chaudière en association spécifique au **Hi, Comfort T100**. Vérifier préalablement la compatibilité de la chaudière à la connexion OTBus.

Connexion en mode ON/OFF (TA – thermostat d'ambiance de la chaudière) : il s'agit du mode simple de communication entre **Hi, Comfort T100** et la chaudière (ou tout autre type de dispositif approprié pour recevoir cette commande) où est effectuée une demande en mode «ON/OFF» à l'aide du contact TA (thermostat d'ambiance) de la chaudière, à partir du relais présent dans le **Hi, Comfort T100** (ou le relais de la WiFi Box/récepteur). La connexion ON/OFF est indiquée même quand une demande est faite vers d'autres composants du système, comme les vannes de zone ou d'autres éléments similaires. Le contact ON/OFF du **Hi, Comfort T100** a toujours les mêmes caractéristiques techniques (relais du **Hi, Comfort T100**, relais de la WiFi Box, relais du Récepteur RF chaudière) et ces dernières doivent être respectées lors du raccordement par câble entre le relais et les dispositifs qu'il commande. REMARQUE : Ne jamais dépasser les charges électriques maximales (voir "2.3 Données techniques" à la page 139).

REMARQUE 1

La température ambiante prévoit un intervalle d'affichage compris entre -7°C et +50°C.

REMARQUE 2

La température extérieure prévoit un intervalle d'affichage compris entre -40°C et +60°C
Les températures non comprises dans ces plages, sont affichées avec trois tirets « - - - ».

1.5 Déclaration de Classe du thermostat Hi, Comfort T100 selon le règlement ErP

En référence au règlement délégué (UE) N. 811/2013, les données représentées dans le tableau peuvent être utilisées pour l'établissement de la fiche du produit et l'étiquetage des appareils pour le chauffage des locaux, des appareils pour le chauffage mixtes, des ensembles d'appareils pour le chauffage des locaux, pour les dispositifs de contrôle de la température et pour les dispositifs solaires.

Constructeur / Marque	Modèle
RIELLO SpA / Hi, Comfort T100	Hi, Comfort T100

Configurations possibles avec **Hi, Comfort T100**, classes relatives de la configuration et apport énergétique au système.

Caractéristiques de la chaudière	Configuration Hi, Comfort T100	Classe et apport
Chaudière avec température départ à point fixe (commande ON/OFF)	Connexion ON/OFF du Hi, Comfort T100	I = 1%
Chaudière avec température départ variable (commande par bus de communication)	Connexion par bus de communication au Hi, Comfort T100 . Calcul de la température de départ vers la chaudière effectué sur la base de la température ambiante seulement	V = 3%
Chaudière avec température départ variable (commande par bus de communication)	Connexion par bus de communication au Hi, Comfort T100 . Calcul de la température de départ vers la chaudière effectué sur la base de la température ambiante et de la température extérieure (donnée récoltée par la sonde extérieure ou par le web)	VI = 4%
Chaudière avec température départ variable (commande par bus de communication)	Connexion par bus de communication au Hi, Comfort T100 . Calcul de la température de départ vers la chaudière effectué sur la base d'au moins 3 différentes températures ambiantes. Au moins 3 Hi, Comfort T100 (capteurs) nécessaires et reliés à au moins 3 vannes de zone (actionneurs)	VIII = 5%

Définition des classes

Classe I – Thermostat d'ambiance ON/OFF: Thermostat d'ambiance qui contrôle la mise en route et l'arrêt d'un dispositif de chauffage. Les paramètres de performance, y compris la précision de l'hystérésis et du régulateur de température de la pièce, sont déterminés par la construction mécanique du thermostat.

Classe V – Thermostat d'ambiance modulant, pour une utilisation avec les dispositifs de chauffage modulants: Thermostat d'ambiance électronique qui fait varier la température de départ de l'eau qui quitte le dispositif de chauffage en fonction de l'écart de la température ambiante mesurée par rapport à la valeur de consigne du thermostat d'ambiance. La régulation se fait par modulation de la puissance du dispositif de chauffage.





Classe VI – Régulation climatique et capteur d'ambiance, pour une utilisation avec des dispositifs de chauffage modulants: Régulateur qui fait varier la température de départ de l'eau qui quitte le dispositif de chauffage en fonction de la température extérieure et de la courbe de chauffe sélectionnée. Un capteur d'ambiance contrôle la température de la pièce et ajuste la courbe de chauffe par déplacement parallèle afin d'améliorer le confort de la pièce. La régulation se fait par modulation de la puissance du dispositif de chauffage.

Classe VIII – Régulateur de température d'ambiance à capteurs multiples, pour une utilisation avec des dispositifs de chauffage modulants: Régulateur électronique, muni de 3 ou plusieurs capteurs d'ambiance, qui fait varier la température de départ de l'eau qui quitte le dispositif de chauffage en fonction de l'écart cumulé de la température ambiante mesurée par rapport aux points de consigne des capteurs d'ambiance. La régulation se fait par modulation de la puissance du dispositif de chauffage.

2 INSTALLATION

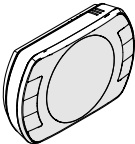
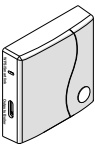
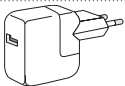
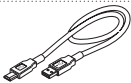
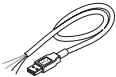
2.1 Contenu de l'emballage



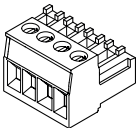

Le coffret **Hi, Comfort T100** WiFi contient les composants suivants :

Q.té	Composant	Description
1		Hi, Comfort T100 = commande à distance pour chaudière avec: (*) soit fonction de chronothermostat d'ambiance si une connexion OTBus est active dans une des configurations suivantes : entre WiFi Box et chaudière, entre Récepteur RF (en option) et chaudière, entre Hi, Comfort T100 et chaudière, (**) soit thermostat d'ambiance si la connexion TA entre la WiFi Box et la chaudière est active
1		WiFi Box = dispositif qui sert à communiquer avec le chronothermostat Hi, Comfort T100 . Il est à même de fonctionner avec: le Récepteur RF chaudière (en option) par fréquence radio, avec la chaudière au moyen du câble fourni de série avec le routeur de l'habitation en WiFi. Partie arrière magnétique pour pouvoir être appliqué à l'habillage métallique de la chaudière.
1		Chargeur USB
1		Câble USB A – USB Mini B = câble d'alimentation WiFi Box
1		Câble USB A = câble de liaison WiFi Box – Chaudière
2		Batteries 1,5V AA
2		Guide rapide
1		Manuel installateur / utilisateur

Q.té	Composant	Description
2		Vis avec chevilles
1		Connecteur OTBus (seulement pour les chaudières qui en sont dépourvues) pour connexion OTBus entre WiFi Box et chaudière, ou bien entre Récepteur RF chaudière (en option) et chaudière, ou entre Hi, Comfort T100 et chaudière. Utilisable aussi pour le branchement éventuel de la sonde extérieure (en option).

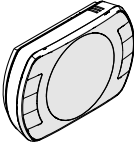

A En cas d'installation de **Hi, Comfort T100** supplémentaires ou Récepteur RF chaudière, il faut effectuer la procédure de connexion à la WiFi Box (voir "3.14 Fonction connexion" à la page 178).

Le coffret **Hi, Comfort T100** contient les composants suivants :

Q.té	Composant	Description
1		Hi, Comfort T100 = commande à distance pour chaudière avec: (*) soit fonction de chronothermostat d'ambiance si une connexion OTBus est active dans une des configurations suivantes : entre WiFi Box et chaudière, entre Récepteur RF (en option) et chaudière, entre Hi, Comfort T100 et chaudière, (**) soit thermostat d'ambiance si la connexion TA entre la WiFi Box et la chaudière est active
2		Batteries 1,5V AA
1		Guide rapide
1		Manuel installateur / utilisateur
2		Vis avec chevilles

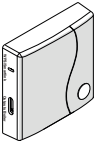
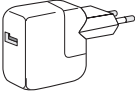
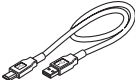
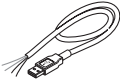

A En cas d'installation de **Hi, Comfort T100** supplémentaires ou Récepteur RF chaudière, il faut effectuer la procédure de connexion à la WiFi Box (voir "3.14 Fonction connexion" à la page 178).

Le kit WiFi Box contient les composants suivants :

Q.té	Composant	Description
1		WiFi Box
1		Chargeur USB
1		Câble USB A – USB Mini B = câble d'alimentation WiFi Box
1		Câble USB A = câble de liaison WiFi Box – Chaudière
1		Guide rapide
1		Manuel installateur / utilisateur

! En cas d'installation de **Hi, Comfort T100** supplémentaires ou Récepteur RF chaudière, il faut effectuer la procédure de connexion à la WiFi Box (voir "3.14 Fonction connexion" à la page 178).

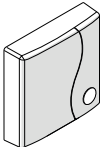
Le kit Récepteur RF chaudière contient les composants suivants :

Q.té	Composant	Description
1		Récepteur RF chaudière
1		Guide rapide









En cas d'installation de **Hi, Comfort T100** supplémentaires ou Récepteur RF chaudière, il faut effectuer la procédure de connexion à la WiFi Box (voir "3.14 Fonction connexion" à la page 178).

Dans ce manuel, les descriptions relatives au «Kit (Thermostat + Wi-Fi Box)», «Wi-Fi Box», «RF Receiver» sont liées aux modèles ci-dessous

Description	Modèle
Kit (Thermostat + Wi-Fi Box)	Hi, Comfort T100 Wi-Fi
Wi-Fi Box	Hi, Comfort G100-W
RF Receiver	Hi, Comfort G100-R

2.2 Schémas pratiques d'installation

Légende	
	Communication par fréquence radio (868 MHz)
	Communication par WiFi (2.4 GHz)
	Modem/router WiFi
	Connexion internet
	Smartphone/Tablette (android/iOS)
L	Phase

Légende	
N	Neutre
TA	Branchement thermostat d'ambiance, contact sec ON/OFF (max 0,25A à 230V)
OT	Connexion protocole OTBus, contact pour protocole de communication propre
	Vanne de zone sans micro-interrupteur de fin de course
	Vanne de zone avec micro-interrupteur de fin de course

2.2.1 Schéma

Chronothermostat ON/OFF pour chauffage (TA) avec contrôle à distance WiFi.

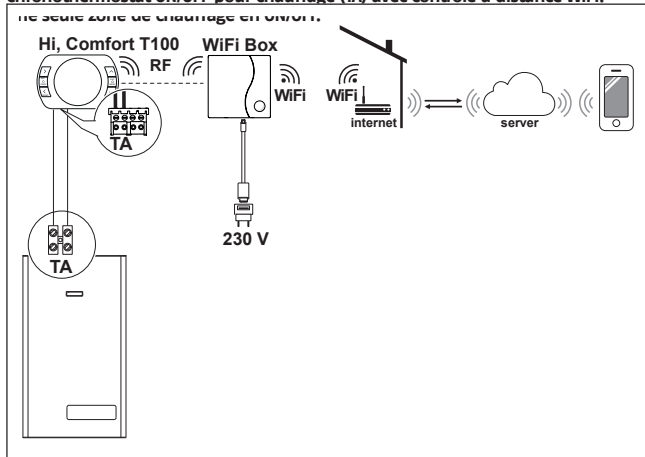

Chronothermostat modulant/commande à distance avec contrôle à distance par WiFi.

Une seule zone de chauffage en thermostaté modulante.

OT : contrôle complet de la chaudière ; chauffage, sanitaire, alarmes, paramètres.

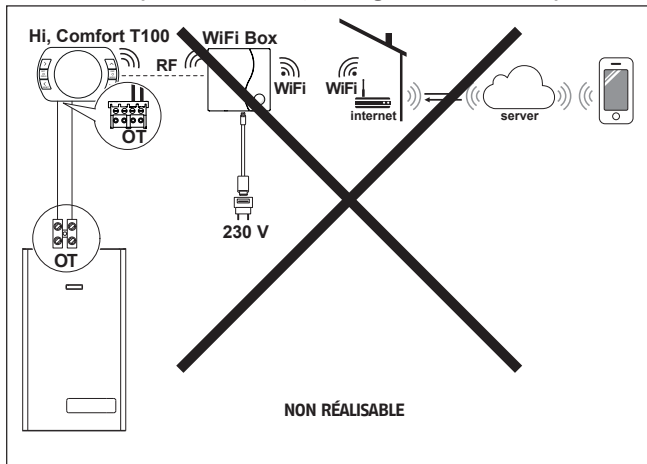

2.3 Données techniques

Description		Thermostat Hi, Comfort T100		U.M.
Alimentation batteries		2 x 1,5 - type AA		V
Durée batterie		18 mois en condition d'utilisation normale		
Sortie relais (TA) contact sec	à 30 VDC	min	1	mA
		max	2	A
	à 230 VAC	max	0,25	A
Bande de fréquence radio (RF)		868		MhZ
Réglage de la température ambiante		1 - 35 résolution 0,2		°C
Affichage de la température ambiante		-9,9 - 50 résolution 0,2		°C

Description		Thermostat Hi, Comfort T100	U.M.
Températures configurées d'usine T3 = Confort		21	°C
T2 = Economy		16	°C
T1 = Antigel		5	°C
Longueur maximale câbles entre WiFi Box et borne OTBus chaudière ou Hi, Comfort T100 et borne OTBus chaudière		30	m
Distance maximale en champ libre entre WiFi Box et Hi, Comfort T100 ou entre WiFi Box et Récepteur RF Chaudière (connexion RF)		40	m
Dimensions (L x H x P)		135 x 89 x 28	mm
Distance trous pour fixation murale	boîte électrique 503	83,5	mm
	boîte électrique DIN	60,3	mm

Description		WiFi Box		U.M.
Alimentation par transformateur	entrée	100-240 / 0,1		Vca / A
	sortie	5 - 1		Vcc-Vdc / A
Sortie relais (TA) contact sec	à 30 Vcc/Vdc	min.	1	mA
		max	2	A
	à 230 Vca/Vca	max	0,25	A
Bande de fréquence radio (RF)		868		MhZ
Bande WiFi		EEE 802.11 b/g/n		
		2,4		GHz
Trafic de données mensuel (30 jours)		16,95		MB
Consommation maximale		0,5		W
Longueur maximale câbles WiFi Box - connexion chaudière par câbles		30		m
Température ambiante minimale de fonctionnement		-15		°C
Pourcentage signal WiFi afin d'assurer le bon fonctionnement du système Hi, Comfort T100 .		40		%

Description		Récepteur RF chaudière		U.M.
Alimentation par transformateur	entrée	100-240 / 0,1		Vca / A
	sortie	5 - 1		Vcc-Vdc / A
Sortie relais (TA) contact sec	a 30 Vcc/Vdc	min.	1	mA
		max	2	A
	a 230 Vca/Vca	max	0,25	A
Consommation maximale		1,2		W
Longueur maximale cables WiFi Box - connexion chaudière par cables		30		m
Température ambiante minimale de fonctionnement		-15		°C

2.4 Dimensions

	U.M.
L - Largeur	135 mm
H - Hauteur	89 mm
P - Profondeur	28 mm

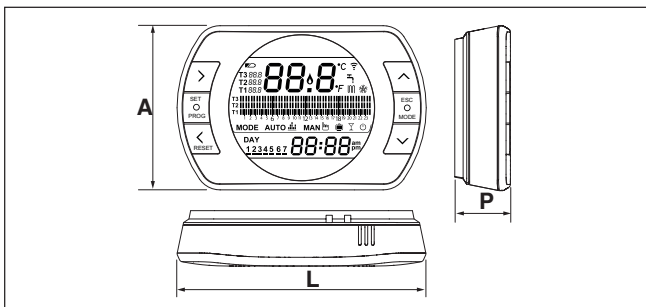

2.5 Installation en 3 phases

1. Préparation

Avant l'installation

Vérifier que le thermostat est compatible avec la chaudière (consulter le manuel d'instruction de la chaudière). Le thermostat **Hi, Comfort T100** Wireless peut être installé partout, il faut toutefois :

- éviter les courants d'air (A)
- ne pas effectuer l'installation au-dessus de sources de chaleur (B)
- éviter la lumière directe du soleil (C)
- positionner le dispositif à une hauteur adéquate (D)

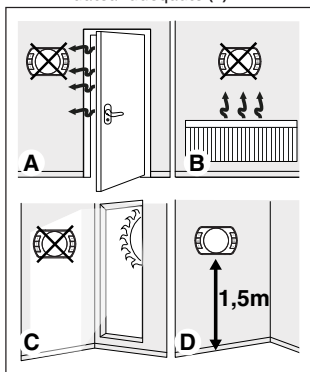

L'installation sans fil ne nécessite pas de câblage.

Le thermostat **Hi, Comfort T100** peut être installé et câblé en remplacement d'un thermostat quelconque déjà existant, après avoir vérifié la compatibilité. Avant de procéder à l'installation du module de commande de la chaudière (WiFi Box), il faut couper l'alimentation à la chaudière.

Pendant l'installation

Les outils suivants sont nécessaires :

- Tournevis cruciforme
- Petit tournevis à tête plate
- Pince, pince dénude-fils

2. Installation Hi, Comfort T100

Séparer **Hi, Comfort T100** de sa base ;

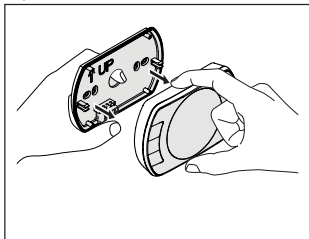

Fixer la base du **Hi, Comfort T100** à la paroi en utilisant les vis fournies.

L'utilisation de vis différentes de celles fournies peut compromettre la fermeture correcte des éléments en plastique. Faire attention que la tête de la vis soit insérée correctement dans son logement.

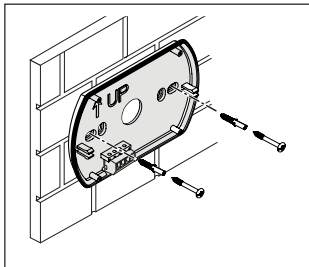

Hi, Comfort T100 peut être installé selon une des modalités suivantes :

Wireless (sans fil)

Installation sans fil.

Il est conseillé de vérifier la distance maximale en champ libre, indiquée dans les données techniques du thermostat **Hi, Comfort T100** (voir point 2.20 à la page 27)

La perte de communication par fréquence radio est signalée par l'alarme E82. Une distance trop élevée pourrait générer, même occasionnellement, une alarme E82 invoquant un fonctionnement incorrect du système.

Câblé en mode ON/OFF (contact TA sur base **Hi, Comfort T100**)

Remplacement de vieux thermostats ou nouvelle installation avec fils en ON/OFF (allumé/éteint). **Hi, Comfort T100** peut être relié à une chaudière, une vanne de zone ou à un autre dispositif. La charge électrique sur le contact TA du **Hi, Comfort T100** ne doit pas dépasser les spécifications du relais, (voir "2.3 Données techniques" à la page 139). Si la charge n'est pas compatible avec les caractéristiques techniques indiquées dans les données techniques du thermostat **Hi, Comfort T100**, on conseille d'utiliser un relais supplémentaire de séparation.

Relier les câbles venant de la borne TA de la chaudière ou l'alimentation de la/ des éventuelle/s vanne/s de zone à la borne TA du **Hi, Comfort T100**.

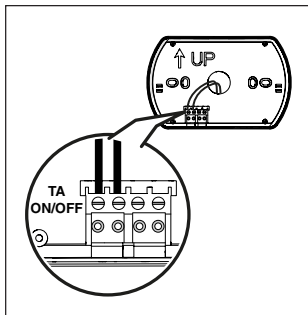

Câblé en mode OTBus (contact OTBus sur base **Hi, Comfort T100**).

Connexion directe à l'aide de deux fils à la chaudière dotée du même protocole de communication.

Il est conseillé de vérifier la longueur maximale des câbles entre la WiFi Box et la borne OTBus chaudière ou **Hi, Comfort T100** et borne OTBus chaudière (voir 2.3 Données techniques à la page 13). Pour le raccordement électrique à la chaudière, il est conseillé de consulter le manuel correspondant.



Le raccordement câblé en OTBus entre **Hi, Comfort T100** et la chaudière est conseillé si la WiFi Box n'est pas disponible. Avec le branchement indiqué ci-dessus et la présence de la WiFi Box, on pourra gérer une seule zone et le fonctionnement par APP n'est pas garanti.

3. Installation de la WiFi Box

Description de la WiFi Box

La WiFi Box est un dispositif qui communique avec le thermostat **Hi, Comfort T100** ou avec le Récepteur RF chaudière; exclusivement par fréquence radio (sans fil).

Sorties

à l'intérieur de la WiFi Box, il y a un relais (voir "2.3 Données techniques" à la page 139) qui transmet les signaux des relais des thermostats **Hi, Comfort T100** associés à ce dernier. Il est fermé (ON) si au moins 1 des relais des **Hi, Comfort T100** est fermé, tandis qu'il est ouvert (OFF) quand tous les relais des **Hi, Comfort T100** sont ouverts (OFF). La WiFi Box a la possibilité d'être raccordée, avec un câblage, à la connexion OTBus de la chaudière. La WiFi Box se transforme dans ce cas en un récepteur sans fil d'une commande OTBus. Toutes les informations disponibles auprès de **Hi, Comfort T100** sur le canal OTBus sont retransmises au récepteur qui à son tour, les transmet par câble à la chaudière, il s'agit donc d'une communication, par fréquence radio, d'informations complexes.

Les sorties relais et OTBus sont identifiées sur la WiFi Box par le terme OUTPUTS et sont disponibles à l'aide d'une fiche de type USB.

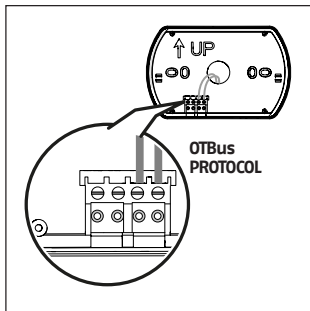

Introduire les 2 batteries de type AA fournies avec le matériel, en respectant la polarité indiquée.

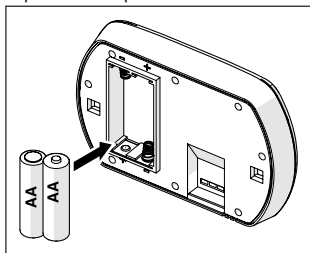

Monter **Hi, Comfort T100** sur sa base ;

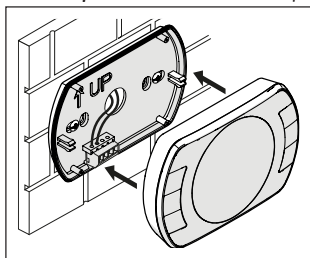

Ci-après est représentée la position et l'identification des 2 sorties sur la fiche de type USB.

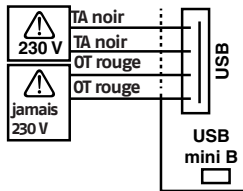

USB Outputs/chaudière :

TA contact sec

Relais ON/OFF

max 2A à 30VDC

max 0,25A à 230VAC

Contact protocole OTBus

jamais 230V

Alimentation :

USB mini B 5V - 1A

WiFi : IEEE 802.11 b/g/n - 2,4 GHz

Fréquence radio : 868 MHz

Puissance absorbée : 0,5 W

2 câbles USB sont fournis, un pour l'alimentation depuis le chargeur USB et l'autre pour la connexion du WiFi Box à la chaudière.

Le câble pour le branchement à l'alimentation électrique est un USB-mini USB.

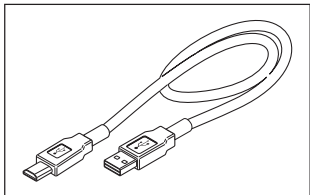

Le câble USB pour la connexion à la chaudière a une extrémité avec 4 conducteurs de branchement.

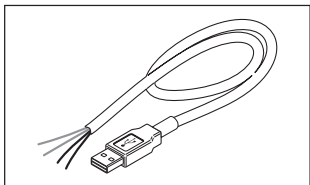

Un connecteur OTbus est également fourni.

Les bornes noires sont pour le branchement en mode ON/OFF (allumé/éteint) et doivent être reliées à la sortie « thermostat d'ambiance chaudière ».

Les bornes rouges identifient la connexion via OTBus et doivent être raccordées à la sortie « OTBus » de la chaudière.

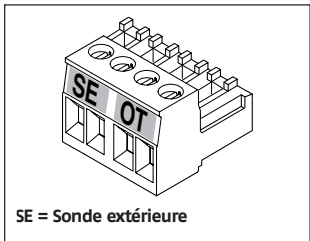

SE = Sonde extérieure

Au cas où, dans le système, serait installé un récepteur de chaudière en fréquence radio, ce dernier ne fait que retransmettre tout ce qui se passe dans la WiFi Box sur un récepteur en fréquence radio doté des mêmes sorties (ON/OFF et OTBus) et qui utilisent les mêmes couleurs de câbles : Rouges = OTBus, Noires = ON/OFF

Ci-après indication du Récepteur RF chaudière et description de son branchement électrique (6 fils)

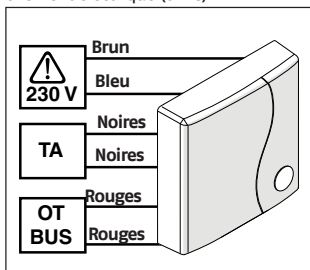

Connexion WiFi Box en OTBus (seulement pour chaudières dotées de protocole OTBus compatible)

Relier les fils rouges du câble USB à la borne OTBus de la chaudière (il est conseillé de vérifier le manuel d'installation de la chaudière). Si la chaudière est dépourvue de la borne OTBus, on peut utiliser le connecteur OTBus fourni avec le coffret **Hi, Comfort T100** WiFi (uniquement pour les chaudières sans la borne OTBus).

⚠ Seulement un des composants du système **Hi, Comfort T100** (**Hi, Comfort T100**, WiFi Box ou Récepteur RF chaudière) doit être relié par câble en OTBus à la chaudière.

Branchement WiFi Box en ON/OFF

Relier les fils noirs du câble USB à la borne Thermostat d'ambiance de la chaudière (il est conseillé de vérifier le manuel d'installation de la chaudière).

⚠ En présence de thermostats **Hi, Comfort T100** câblés en mode ON/OFF ou de dispositifs fin de course vannes de zone, on conseille de relier ces derniers à la borne Thermostat d'ambiance de la chaudière et de brancher la WiFi Box avec raccordement par câble seulement et exclusivement en OTBus (uniquement pour chaudières dotées de protocole OTBus compatible).

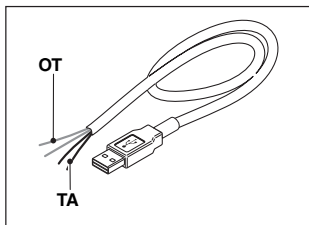
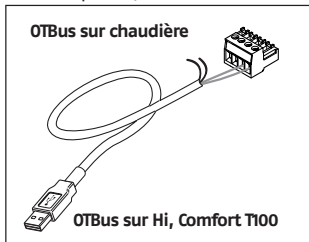

Câbles noirs = TA (ON/OFF)

Câbles rouges = OTBus protocole de communication

Fixer la WiFi Box sur l'habillage métallique de la chaudière à l'aide de l'aimant qui se trouve sur la partie arrière ;

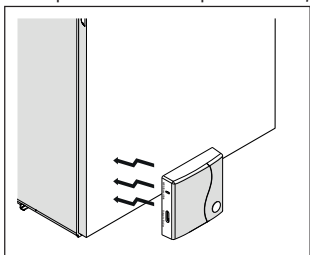

Brancher le connecteur USB du câble, précédemment câblé, à la sortie OUT-PUTS/BOILER de la WiFi Box ;

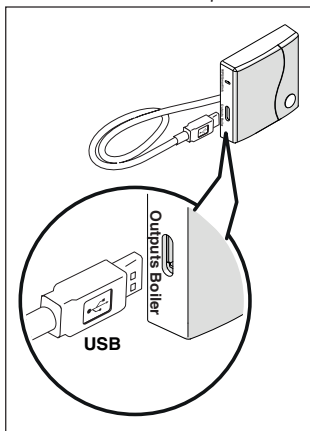

Alimenter la WiFi Box à l'aide du câble prévu à cet effet et du chargeur fourni avec le matériel.

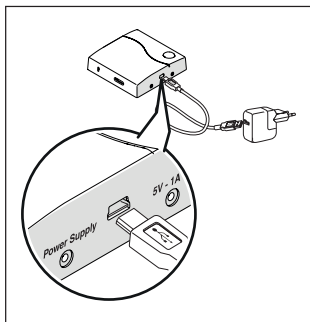

Réinitialisation de la fonction d'auto-configuration connexion OTBus

Hi, Comfort T100 est configuré pour le fonctionnement en ON/OFF.

Si ce dernier est relié à un bus de communication OTBus (câblé ou sans fil - fréquence radio), **Hi, Comfort T100** se configure automatiquement en mode de fonctionnement «Contrôle à distance de la chaudière».

Pour restaurer le thermostat dans son mode de fonctionnement d'origine (ON/OFF), il faut enlever et remettre en place les batteries.



L'alarme E82 pourrait être causée par un changement de mode d'utilisation, de OTBus à ON/OFF ou vice versa.

Installation et configuration de l'APP pour smartphone

Télécharger l'APP sur son smartphone ou sa tablette ;



Créer un compte utilisateur ;

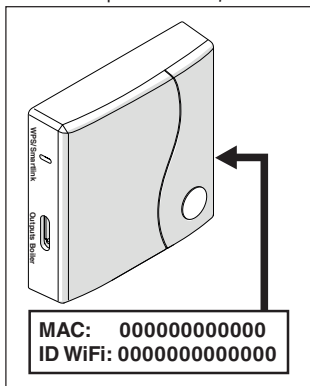

Associer l'ID WiFi de la WiFi Box au compte utilisateur.
S'il est nécessaire de connecter la WiFi

Box, en fréquence radio (RF), à d'autres thermostats et/ou Récepteur RF chaudière, appuyer pendant 5 secondes sur la touche transparente de la WiFi Box jusqu'au clignotement simultané des LED; et sélectionner le même mode de fonctionnement sur le dispositif à connecter (voir "3.14 Fonction connexion" à la page 178). Lorsque la connexion automatique est terminée, le système revient au mode de fonctionnement normal.

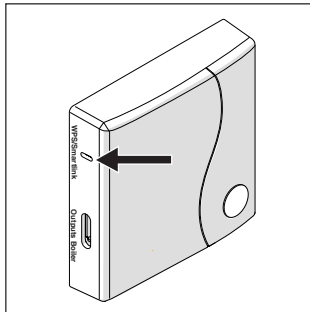

Associer le mot de passe du modem de l'habitation à la WiFi Box en choisissant un des modes de fonctionnement suivants.

- ⚠ Les Smartphones ou tablettes doivent être connectés au réseau WiFi auquel sera associé la WiFi Box

Smart Link

- Appuyer 1 fois sur la touche Smart Link sur la WiFi Box avec un instrument adéquat.
- Les LED verte et rouge commencent à clignoter rapidement.
- Sélectionner le champ « Configurer le WiFi » dans le menu déroulant de l'APP, saisir le mot de passe du modem de l'habitation et appuyer sur la touche « Connecter ».

La connexion est réussie si l'APP affiche le message « connexion effectuée avec succès ».



Le système, une fois en ligne, requiert jusqu'à 4 minutes pour effectuer l'auto-configuration.

WPS (uniquement pour modems dotés de cette fonction)

- Mettre en mode WPS le modem de l'habitation.
- Appuyer pour une durée assez longue (5 sec) sur la touche WPS de la WiFi Box avec un instrument adéquat, jusqu'à ce que les LED rouge et verte de ce dernier commencent à clignoter rapidement.

La connexion est réussie si, après quelques secondes, la LED rouge du WiFi Box clignote rapidement.



Le système, une fois en ligne, requiert jusqu'à 4 minutes pour effectuer l'auto-configuration.

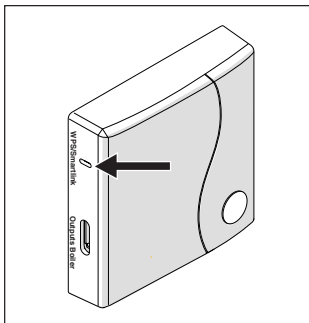

Redémarrer le routeur WiFi à la fin de l'opération.

REMARQUE

Pour des informations supplémentaires, veuillez consulter le manuel de l'APP **Hi, Comfort T100**.





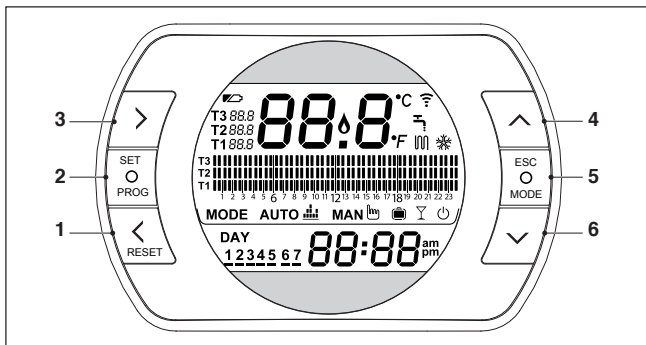

3 MISE EN SERVICE

3.1 Interface utilisateur



- 1 **Touche BACK** = elle permet de sélectionner le champ souhaité, de remettre à zéro une alarme ou d'activer la fonction spéciale « one hour booster »
- 2 **Touche SET/PROG** = elle permet d'accéder aux menus et au champ sélectionné et de mémoriser
- 3 **Touche FORWARD** = elle permet de sélectionner le champ souhaité, ou d'activer la fonction spéciale AVANCE
- 4 **Touche UP** = elle permet d'augmenter la valeur du champ sélectionné ou d'afficher la température ambiante relative à la plage horaire en cours
- 5 **Touche ESC/MODE** = elle permet de sélectionner le mode de fonctionnement, de quitter la programmation, d'activer la fonction de connexion ou d'activer la fonction spéciale Chargement semi-automatique
ESC = quitter

MODE = sélectionner le mode de fonctionnement :

 AUTO	AUTO
 MAN	MANUEL
 VACANCES	VACANCES
 PARTY	PARTY
 ETÉ (si OTBus est disponible)	ETÉ (si OTBus est disponible)
 OFF	OFF

- 6 **Touche DOWN** = elle permet de diminuer la valeur du champ sélectionné ou d'afficher la température relative à la plage horaire en cours.

3.2 Indications sur l'écran

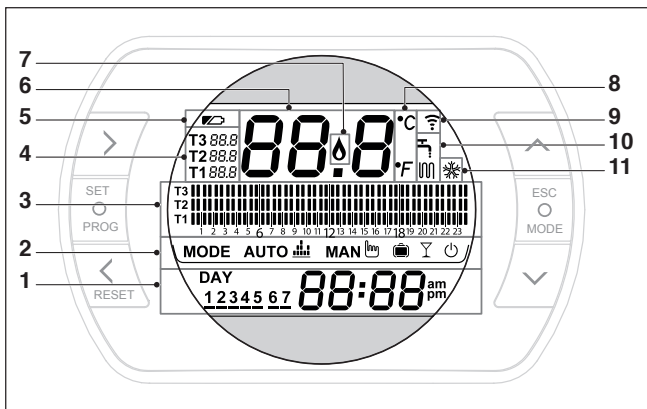

- 1 **Champ jour et heure**
- 2 **Champ mode de fonctionnement**
- 3 **Champ programme horaire** chauffage ou sanitaire
- 4 **Champ valeur de consigne température ambiante** souhaitée relative au programme de chauffage. Si le mode été/sanitaire est sélectionné, la valeur de consigne de la température eau chaude sanitaire est affichée (disponible avec connexion OTBus entre WiFi Box et chaudière ou Récepteur RF et chaudière ou **Hi, Comfort T100** et chaudière, si le protocole OTBus le prévoit)
- 5 **Champ épuisement des batteries**
- 6 **Champ température ambiante** détectée par le thermostat **Hi, Comfort T100**
- 7 **Champ présence flamme** (disponible avec la connexion OTbus entre WiFi Box et chaudière ou Récepteur RF et chaudière ou **Hi, Comfort T100** et chaudière, si le protocole OTBus le prévoit) ou demande de chauffage si le système **Hi, Comfort T100** est en mode ON/OFF
- 8 **Champ unité de mesure** (°C / °F)
- 9 **Champ communication par fréquence radio** active avec la WiFi Box ou avec le Récepteur RF chaudière
- 10 **Champ mode chauffage ou sanitaire actif**
- 11 **Champ mode rafraîchissement actif**

3.3 Réglage date et heure

Depuis la page d'accueil sur l'écran, appuyer deux fois sur la touche SET/PROGRAM.

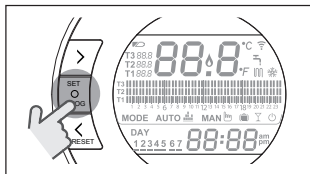

Sélectionner avec la touche FORWARD > ou BACK < le champ souhaité (heure, minutes, jour, mois et année).

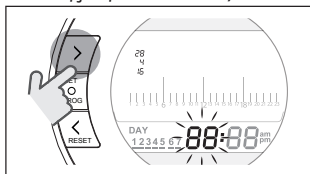

Quand on sélectionne le jour, le numéro correspondant clignote et l'indication DAY est affichée.

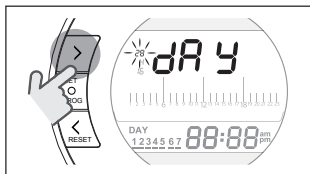

Quand on sélectionne le mois, le numéro correspondant clignote et l'indication MON est affichée.

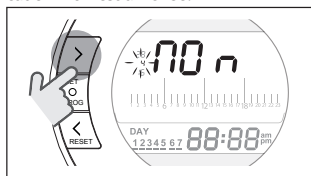

Quand on sélectionne l'année, le numéro correspondant clignote et l'indication YEA est affichée.

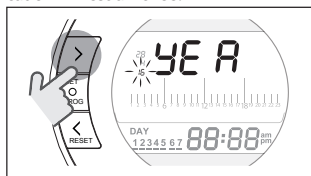

Avec les touches UP ^ ou DOWN v modifier la valeur.

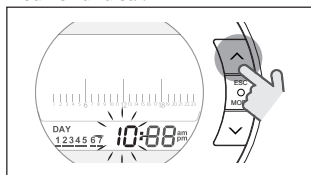

Appuyer sur la touche SET/PROG pour mémoriser et revenir au menu de programmation, appuyer sur ESC/MODE pour mémoriser et quitter le menu de programmation ou bien attendre 30 secondes pour mémoriser automatiquement la valeur et revenir à la page d'accueil.

3.4 Configuration mode chauffage/ rafraîchissement

Le **Hi, Comfort T100** est configuré par défaut en mode chauffage.

En mode chauffage, **Hi, Comfort T100** active une demande de chaleur quand la température ambiante est **inférieure** à la température réglée.

En mode rafraîchissement, **Hi, Comfort T100** active une demande d'allumage (si un système de rafraîchissement est disponible) quand la température ambiante est **supérieure** à la température réglée.

Depuis la page d'accueil sur l'écran, appuyer sur la touche SET/PROGRAM pour entrer dans le menu utilisateur.

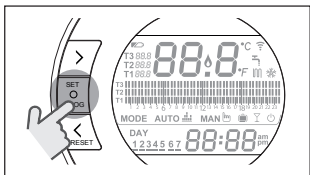

Appuyer sur la touche FORWARD > ou BACK < pour sélectionner le champ CHAUFFAGE /RAFRAÎCHISSEMENT.

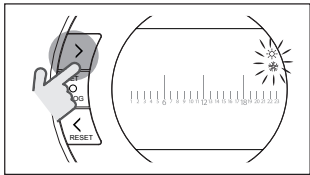

Appuyer sur la touche SET/PROGRAM pour procéder à la configuration.

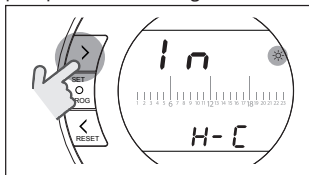

Appuyer sur la touche UP ^ ou DOWN v pour sélectionner le mode souhaité.

IN=HIVER

Mode chauffage.

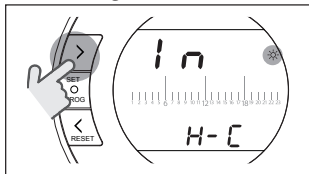

SU=ÉTÉ

Mode rafraîchissement.

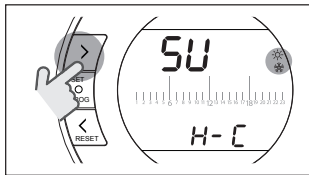

Appuyer sur la touche SET/PROG pour mémoriser et revenir au menu de programmation, appuyer sur ESC/MODE pour mémoriser et quitter le menu de programmation ou bien attendre 30 secondes pour mémoriser automatiquement la valeur et revenir à la page d'accueil.

! Si au moins un thermostat **Hi, Comfort T100** est en mode rafraîchissement, la demande de chauffage envoyée à travers OTBus, n'est pas gérée.

3.5 Programmation mode de fonctionnement

Depuis la page d'accueil sur l'écran, appuyer cycliquement sur la touche ESC/MODE

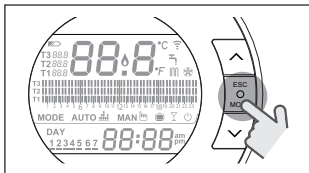

pour sélectionner un des modes suivants :

3.5.1 Mode ÉTEINT

Hi, Comfort T100 en mode ÉTEINT: le système garantit uniquement la température ambiante minimale programmée dans le paramètre 01 du menu technique PL.

REMARQUE

Seulement si la chaudière est en condition de fonctionner correctement (chaudière alimentée et pas bloquée).

En cas de connexion via OTBus entre WiFi Box et chaudière (y compris tous les autres types de connexion par OTBus), la chaudière reste en état de OFF si tous les thermostats **Hi, Comfort T100** présents dans le système sont en OFF. Chaudière en OFF signifie qu'il n'y a aucune production de chauffage et ni **d'eau chaude sanitaire**.

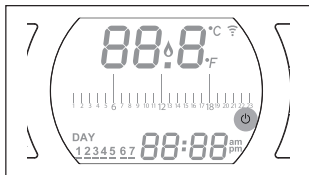

3.5.2 Mode ÉTÉ/SANITAIRE

Hi, Comfort T100 en mode ÉTÉ/SANITAIRE: dans ce mode de fonctionnement, la chaudière fournit de l'eau chaude sanitaire en cas de demande spécifique (chaudière instantanée).

Si le paramètre 24 CLOC est réglé sur ON, **Hi, Comfort T100** il suivra les plages horaires programmées dans le menu utilisateur-programme horaire ECS, en pré-chauffant l'eau dans le chauffe-eau à accumulation (seulement pour chaudières avec chauffe-eau intégré).

La température ambiante minimale programmée au paramètre 01 du menu technique PL, sera toutefois garantie.

En cas de connexion via OTBus entre WiFi Box et chaudière (y compris tous les autres types de connexion par OTBus), la chaudière reste en mode ÉTÉ si au moins un des thermostats est en mode été et les autres en mode OFF (éteint).



3.5.3 Mode Hiver/AUTOMATIQUE AUTO

Hi, Comfort T100 en mode Hiver/AUTOMATIQUE: le système suivra le programme horaire configuré dans le menu utilisateur-programme horaire chauffage.

En cas de connexion via OTBus entre WiFi Box et chaudière (y compris tous les autres types de connexion par OTBus), la chaudière reste en mode Hiver/AUTOMATIQUE si au moins un des thermostats est en mode de chauffage.

 En cas d'installation avec plusieurs thermostats **Hi, Comfort T100** connectés via OTBus, si un des dispositifs est en mode de rafraîchissement, la demande de chaleur vers la chaudière n'est pas gérée.

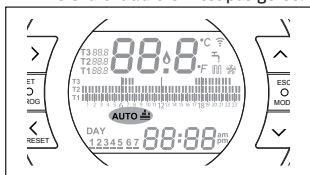

3.5.4 Mode Hiver/MANUEL MAN



Hi, Comfort T100 En mode Hiver/MANUEL: le chronothermostat **Hi, Comfort T100** prendra comme point de référence la valeur de consigne de la température ambiante T3 (Confort) en ignorant le programme horaire de chauffage.

En cas de connexion via OTBus entre WiFi Box et chaudière (y compris tous les autres types de connexion par OTBus), la chaudière reste en mode Hiver/MANUEL si au moins un des thermostats est en mode de chauffage.

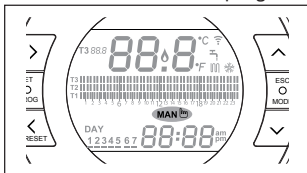
 En cas d'installation avec plusieurs thermostats **Hi, Comfort T100** connectés via OTBus, si un des dispositifs est en mode de rafraîchissement, la demande de chaleur vers la chaudière n'est pas gérée.



3.5.5 Mode Hiver/VACANCES

Hi, Comfort T100 en mode VACANCES: le chronothermostat prendra comme point de référence la valeur de consigne de la température ambiante T2 (Economy) en ignorant le programme horaire de chauffage, pour les jours réglés avec la touche FORWARD > ou BACK <. **Hi, Comfort T100** revient en mode AUTO  lorsque les jours programmés en mode VACANCES sont écoulés .

En cas de connexion via OTBus entre WiFi Box et chaudière (y compris tous les autres types de connexion par OTBus), la chaudière reste en mode Hiver/VACANCES si au moins un des thermostats est en mode de chauffage.

 En cas d'installation avec plusieurs thermostats **Hi, Comfort T100** connectés via OTBus, si un des dispositifs est en mode de rafraîchissement, la demande de chaleur vers la chaudière n'est pas gérée.

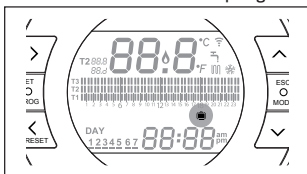

3.5.6 Mode Hiver/PARTY

Hi, Comfort T100 en mode PARTY: le thermostat prendra comme point de référence la valeur de consigne de la température ambiante T3 (Confort) en ignorant le programme horaire de chauffage, jusqu'à minuit du jour courant pour revenir automatiquement en mode AUTO .

En cas de connexion via OTBus entre WiFi Box et chaudière (y compris tous les autres types de connexion par OTBus), la chaudière reste en mode Hiver/PARTY si au moins un des thermostats est en mode de chauffage.

 En cas d'installation avec plusieurs thermostats **Hi, Comfort T100** connectés via OTBus, si un des dispositifs est en mode de rafraîchissement, la demande de chaleur vers la chaudière n'est pas gérée.

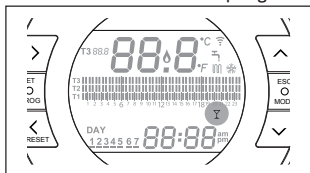

3.6 Programmation des fonctions spéciales

3.6.1 Fonction AVANCE pour mode de fonctionnement AUTOMATIQUE

La fonction AVANCE permet d'avancer le démarrage de la plage horaire successive chauffage/rafraîchissement et de la valeur de consigne de la température ambiante souhaitée correspondante, ou bien de désactiver la tranche horaire chauffage si elle est déjà en cours d'exécution.

Pour activer/désactiver la fonction AVANCE, de la paged'accueil sur l'écran, appuyer sur la touche FORWARD  (si active, l'icône MAN est aussi affichée).

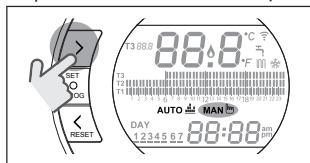

3.6.2 Fonction ONE HOUR BOOSTER pour mode de fonctionnement AUTOMATIQUE

La fonction ONE HOUR BOOSTER permet d'activer pendant 60 minutes le démarrage de la plage horaire chauffage/rafraîchissement et la température ambiante correspondante T3 (Confort), si cette dernière n'est pas déjà en cours d'application.

 Si la plage horaire chauffage relative à la valeur de consigne de la température ambiante T3 (Confort) est déjà en cours, en activant la fonction, la plage horaire est prolongée d'une heure, mais pas au-delà de minuit du jour courant.

Pour activer/désactiver la fonction ONE HOUR BOOSTER, depuis la page-écran HOME, appuyer sur la touche BACK < (si active, l'icône MAN est aussi affichée).

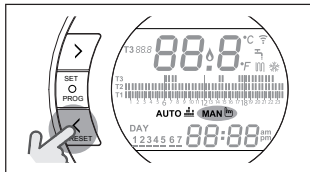

3.6.3 Fonction REMPLISSAGE SEMI-AUTOMATIQUE

La fonction REMPLISSAGE SEMI-AUTOMATIQUE permet de rétablir la pression correcte dans le système et elle est disponible seulement pour chaudières dotées de la fonction mentionnée ci-dessus (si la connexion OTBus entre WiFi Box et chaudière ou Récepteur RF et chaudière ou **Hi, Comfort T100** et chaudière est disponible, si le protocole OTBus le prévoit).

Si, dans la page d'accueil sur l'écran, on a l'affichage de l'alarme rIE en mode clignotant rapide (0,5 sec) à l'intérieur du champ température ambiante,

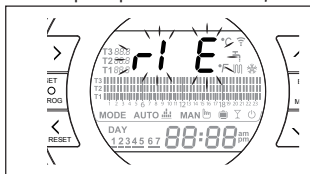

appuyer pendant 5 secondes sur la touche ESC/MODE pour démarrer la procédure de remplissage semi-automatique (l'indication rIE devient fixe). Dès que l'on relâche la touche ESC/MODE l'indication rIE commence à clignoter lentement (2 sec) jusqu'à la fin de la fonction.

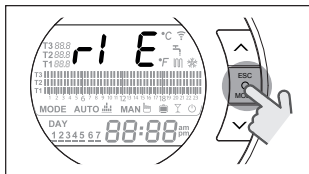

Lorsque la pression dans le système est rétablie, l'écran revient automatiquement à la visualisation normale de la page d'accueil.

! Si la fonction REMPLISSAGE SEMI-AUTOMATIQUE n'est pas exécutée dans le délai de 90 secondes, l'alarme rIE en mode clignotant rapide (1 sec) est de nouveau affichée sur la page d'accueil.

3.6.4 Fonction BLOCAGE TOUCHES

Dans le menu principal, en maintenant appuyé simultanément les touches FORWARD > et UP ^ pendant 5 secondes, la demande de saisie du mot de passe s'affiche.

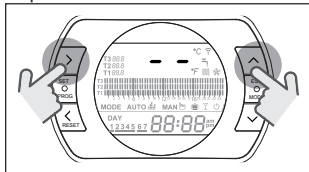

Si le mot de passe n'a jamais été programmé, « -- » s'affiche, saisissez le nouveau mot de passe avec les touches UP ^ et DOWN v puis confirmez-le avec la touche SET. Vous revenez au menu principal avec les touches désactivées.

Le nouveau mot de passe est mémorisé. La valeur du mot de passe est comprise entre « 0 » et « 99 ». La valeur par défaut n'est pas programmée « -- ».

Si le mot de passe a déjà été configuré,

sur l'afficheur apparaît « 00 », saisissez le mot de passe avec les touches UP \wedge et DOWN \vee puis confirmez-le avec la touche SET.

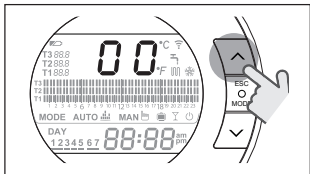

Si le mot de passe saisi est correct et la fonction des touches est activée, l'inscription « LOC » s'affiche pendant 5 secondes à la place de la température ambiante et la fonction de chaque touche est désactivée.

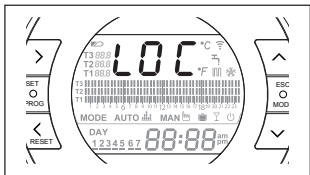

Si le mot de passe saisi n'est pas correct, vous revenez au menu principal.

Lorsque le clavier est bloqué, si vous appuyez sur une touche quelconque, l'inscription « LOC » s'affiche pendant 5 secondes.

Pour réactiver la fonctionnalité des touches, il est nécessaire d'appuyer simultanément sur les touches FORWARD \triangleright et UP \wedge pendant 5 secondes, la saisie du mot de passe est requise.

Si le mot de passe saisi est correct : l'inscription « UnL » est affichée pendant 5 secondes à la place de la température ambiante et la fonction des touches est réactivée.

Si le mot de passe saisi n'est pas correct : l'inscription « LOC » s'affiche pendant

5 secondes à la place de la température ambiante et la fonction de chaque touche reste désactivée.

Réinitialisation mot de passe - verrouillage des touches

Pour réinitialiser le mot de passe, appuyer simultanément sur les touches FORWARD \triangleright et UP \wedge pendant 5 secondes, la saisie du mot de passe est demandée et « 00 » est visualisé.

Appuyer simultanément sur les touches BACK \triangleleft et DOWN \vee pendant 5 secondes, le vieux mot de passe est réinitialisé et « -- » est visualisé.

Appuyer sur SET/PROG pour retourner à la page-écran principale sans saisir le mot de passe (avec les touches déverrouillées) ou bien configurer un nouveau mot de passe avec les touches UP \wedge et DOWN \vee et le confirmer avec la touche SET/PROG, en retournant à la page-écran principale avec les touches désactivées LOC (si l'état précédent était « UnL ») ou avec les touches activées UnL (si l'état précédent était LOC).

Avec le power ON, les touches maintiennent l'état dans lequel elles se trouvaient avant le power OFF.

Si le mot de passe n'est pas saisi, après 2 minutes on retourne au menu principal.

3.7 Configuration programme horaire chauffage/ rafraîchissement pour mode de fonctionnement automatique

Depuis la page d'accueil sur l'écran, appuyer sur la touche SET/PROGRAM pour entrer dans le menu utilisateur.

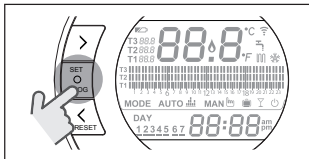

Appuyer sur la touche FORWARD > ou BACK < pour sélectionner le champ PROGRAMME HORAIRE CHAUFFAGE/RAFFRAÎCHISSEMENT 00.

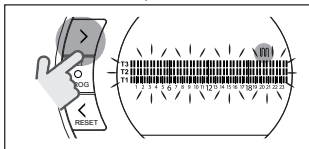

Appuyer sur la touche SET/PROGRAM pour procéder à la configuration.

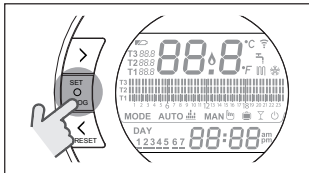

Appuyer sur la touche FORWARD > ou BACK < pour sélectionner le jour ou la période hebdomadaire à modifier.

Période	Affichage
Lundi Vendredi	
Samedi Dimanche	
Lundi Dimanche	
Lundi	
Mardi	
Mercredi	
Jeudi	

ITALIANO

ENGLISH

FRANÇAIS

ESPAÑOL

POLSKI

ROMÂNĂ

3.8 Configuration programme horaire eau chaude sanitaire

La fonction est disponible seulement si le paramètre 24 CLOC est réglé en ON. Les plages horaires sont définies par défaut en ON (fonction sanitaire active). Depuis la page d'accueil, appuyer sur la touche SET/PROGRAM pour entrer dans le menu utilisateur.

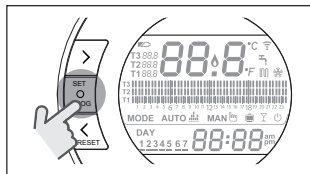

Appuyer sur la touche FORWARD > ou BACK < pour sélectionner le champ PROGRAMME HORAIRE ECS.

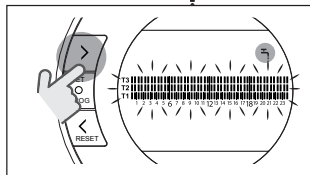

Appuyer sur la touche SET/PROGRAM pour procéder à la configuration. Appuyer sur la touche FORWARD > ou BACK < pour sélectionner le jour ou la période hebdomadaire à modifier.

Période	Affichage
Lundi Vendredi	

Période	Affichage
Vendredi	
Samedi	
Dimanche	

Appuyer sur la touche SET/PROGRAM pour confirmer le jour ou la période hebdomadaire à modifier.

Appuyer sur la touche FORWARD > ou BACK < pour sélectionner le segment de plage horaire que l'on veut modifier.

Appuyer sur la touche ESC/MODE pour sélectionner le niveau de la valeur de consigne de la température ambiante souhaitée (T1, T2, T3).

Appuyer sur la touche UP ^ pour copier la configuration précédente dans le segment de plage horaire suivant (la touche DOWN v peut être utilisée pour revenir en arrière ou copier la configuration dans le segment de plage horaire précédent).

Appuyer sur la touche SET/PROG pour mémoriser et revenir au menu de programmation, appuyer sur ESC/MODE pour mémoriser et quitter le menu de programmation ou bien attendre 30 secondes pour mémoriser automatiquement la valeur et revenir à la page d'accueil.

Période	Affichage
Samedi Dimanche	
Lundi Dimanche	
Lundi	
Mardi	
Mercredi	
Jeudi	
Vendredi	
Samedi	

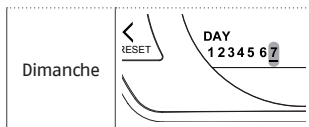

Appuyer sur la touche SET/PROGRAM pour confirmer le jour ou la période hebdomadaire à modifier.

Appuyer sur la touche FORWARD > ou BACK < pour sélectionner le segment de plage horaire que l'on veut modifier.

Appuyer sur la touche ESC/MODE pour activer ou désactiver la fonction sanitaire.

Appuyer sur la touche UP ^ pour copier la configuration précédente dans le segment de plage horaire suivant (la touche DOWN v peut être utilisée pour revenir en arrière ou copier la configuration dans le segment de plage horaire précédent).

Appuyer sur la touche SET/PROG pour mémoriser et revenir au menu de programmation, appuyer sur ESC/MODE pour mémoriser et quitter le menu de programmation ou bien attendre 30 secondes pour mémoriser automatiquement la valeur et revenir à la page d'accueil.

3.9 Réglage de la valeur de consigne de la température ambiante chauffage/ rafraîchissement

Pour modifier la valeur de consigne des températures ambiantes T1/T2/T3, depuis la page d'accueil, appuyer sur la touche SET/PROGRAM pour entrer dans le menu utilisateur.

Appuyer sur la touche FORWARD > ou BACK < pour sélectionner le champ TEMPÉRATURES CHAUFFAGE/RAFRAÎCHISSEMENT.

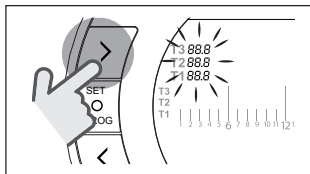

Appuyer sur la touche SET/PROGRAM pour procéder à la configuration.

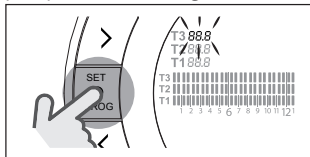

Appuyer sur la touche FORWARD > ou BACK < pour sélectionner la température à modifier.

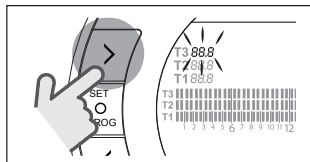
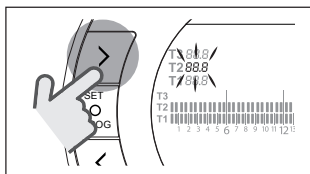
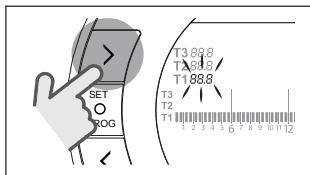

Appuyer sur la touche UP ^ ou DOWN v pour modifier la valeur de consigne de la température ambiante sélectionnée.

⚠ La température T3 (Confort) ne peut pas être supérieure à 35°C et inférieure/égale à T2 (Economy).

⚠ La température T2 (Economy) ne peut pas être supérieure/égale à T3 (Confort) et inférieure/égale à T1 (Antigel).

⚠ La température T1 (Antigel) ne peut pas être supérieure/égale à T2 (Economy) et inférieure à 1°C.

Appuyer sur la touche SET/PROG pour mémoriser et revenir au menu de programmation, appuyer sur ESC/MODE pour mémoriser et quitter le menu de programmation ou bien attendre 30 secondes pour mémoriser automatiquement la valeur et revenir à la page d'accueil.

Les valeurs de consigne des températures ambiantes peuvent être aussi modifiées instantanément si **Hi, Comfort T100** se trouve dans le mode de fonctionnement correspondant à la valeur de consigne de la température ambiante que l'on veut modifier.

3.9.1 Réglage températures en mode MANUEL

Depuis la page d'accueil sur l'écran, appuyer sur la touche UP ^ ou DOWN v pour programmer la valeur de consigne de la température ambiante souhaitée T3 (Confort).

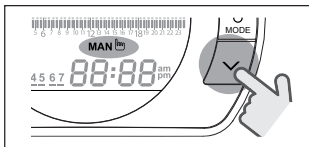

A La valeur de consigne de la température ambiante programmée ne peut pas être inférieure/égale à la température T2 (Economy).

Appuyer sur la touche SET/PROG pour mémoriser et revenir à la page d'accueil, appuyer sur ESC/MODE pour mémoriser et quitter la page ou bien attendre 5 secondes pour mémoriser automatiquement la valeur et revenir à la page d'accueil.

3.9.2 Réglage températures en mode AUTOMATIQUE

Depuis la page d'accueil, appuyer sur la touche UP \wedge ou DOWN \vee pour programmer la valeur de consigne de la température ambiante relative à la plage horaire en cours.

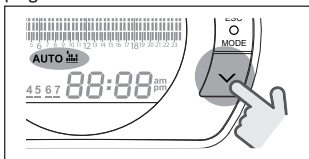

Appuyer sur la touche SET/PROG pour mémoriser et revenir à la page d'accueil, appuyer sur ESC/MODE pour mémoriser et quitter la page ou bien attendre 5 secondes pour mémoriser automatiquement la valeur et revenir à la page d'accueil.

3.9.3 Réglage températures en mode VACANCES

Depuis la page d'accueil sur l'écran, appuyer sur la touche UP \wedge ou DOWN \vee

pour programmer la valeur de consigne de la température ambiante souhaitée T2 (Economy).

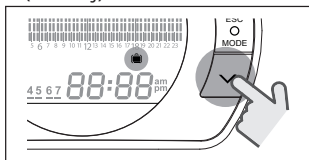

A La valeur de consigne de la température ambiante programmée ne peut pas être supérieure/égale à T3 (Confort) et inférieure/égale à T1 (Antigel).

Appuyer sur la touche SET/PROG pour mémoriser et revenir à la page d'accueil, appuyer sur ESC/MODE pour mémoriser et quitter la page ou bien attendre 5 secondes pour mémoriser automatiquement la valeur et revenir à la page d'accueil.

3.9.4 Réglage températures en mode PARTY

Depuis la page d'accueil sur l'écran, appuyer sur la touche UP \wedge ou DOWN \vee pour programmer la valeur de consigne de la température ambiante souhaitée.

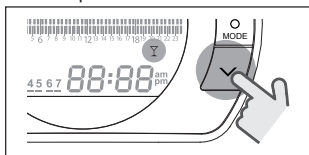

La température ambiante programmée ne peut pas être inférieure/égale à la valeur de consigne de la température ambiante souhaitée T3 (Confort).

A La valeur de consigne de la température ambiante programmée ne peut pas être inférieure/égale à la température T2 (Economy).

Appuyer sur la touche SET/PROG pour mémoriser et revenir à la page d'accueil, appuyer sur ESC/MODE pour mémoriser et quitter la page ou bien attendre 5 secondes pour mémoriser automatiquement la valeur et revenir à la page d'accueil.

3.10 Programmation de la valeur de consigne de l'eau chaude sanitaire

Depuis la page-écran HOME appuyer sur la touche SET/PROGRAM pour entrer dans le menu utilisateur.

Appuyer sur la touche FORWARD > ou BACK < pour sélectionner le champ TEMPERATURES SANITAIRES.

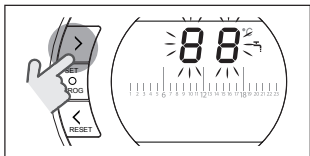

Appuyer sur la touche SET/PROGRAM pour procéder à la configuration.

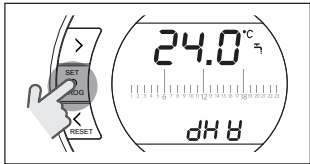

Appuyer sur la touche SET UP ^ ou DOWN v pour modifier la valeur de consigne de la température de l'eau chaude sanitaire.

Appuyer sur la touche SET/PROG pour mémoriser et revenir au menu de programmation, appuyer sur ESC/MODE pour mémoriser et quitter le menu de programmation ou bien attendre 30 secondes pour mémoriser automatiquement la valeur et revenir à la page-écran d'accueil.

3.11 Affichage Info de fonctionnement

La fonction ci-dessus (disponible avec connexion OTBus entre WiFi Box et chaudière ou Récepteur RF et chaudière ou Hi, Comfort T100 et chaudière, si le protocole OTBus le prévoit) permet d'afficher la valeur des sondes de la chaudière et de certains états de fonctionnement de cette dernière.

Depuis la page d'accueil sur l'écran, appuyer sur la touche SET/PROGRAM pour entrer dans le menu utilisateur.

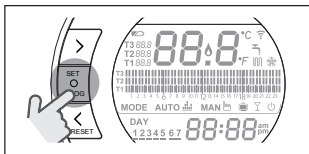

Appuyer sur la touche FORWARD > ou BACK < pour sélectionner le champ Info.

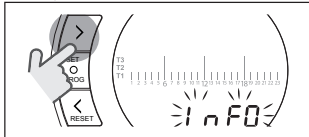

Appuyer sur la touche SET/PROGRAM pour procéder à l'affichage.

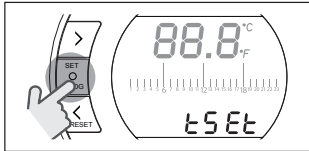

Appuyer sur la touche UP ^ ou DOWN v pour sélectionner le paramètre souhaité et attendre son affichage.

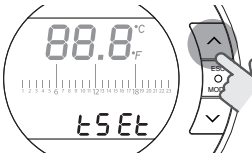
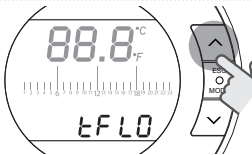
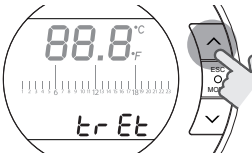
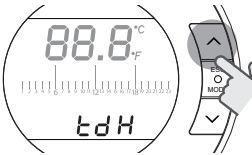
Paramètre	Description
<p style="text-align: center;">tSEt</p> 	<p>Valeur de consigne de départ chauffage calculée depuis Hi, Comfort T100 (elle est affichée seulement si Hi, Comfort T100 est en état de demande de chaleur chauffage). La valeur calculée depuis le Hi, Comfort T100 pourrait différer de la valeur de consigne réelle de départ chauffage produit par la chaudière, si le paramètre de la valeur minimale de consigne chauffage est supérieur à cette dernière.</p> <p>EXEMPLE : Valeur de consigne de départ chauffage calculée par le Hi, Comfort T100 30°C, paramètre valeur de consigne minimale chauffage chaudière 40°C, la valeur de consigne réelle de départ du chauffage produit par la chaudière sera 40°C.</p>
<p style="text-align: center;">tFLO</p> 	<p>Température détectée par la sonde de départ chauffage de la chaudière (disponible avec connexion OTBus entre WiFi Box et chaudière ou Récepteur RF et chaudière ou Hi, Comfort T100 et chaudière, si le protocole OTBus le prévoit).</p>
<p style="text-align: center;">trEt</p> 	<p>Température détectée par la sonde de retour chauffage de la chaudière (disponible avec connexion OTBus entre WiFi Box et chaudière ou Récepteur RF et chaudière ou Hi, Comfort T100 et chaudière, si le protocole OTBus le prévoit).</p>
<p style="text-align: center;">tdH</p> 	<p>Température détectée par la sonde sanitaire de la chaudière (disponible avec connexion OTBus entre WiFi Box et chaudière ou Récepteur RF et chaudière ou Hi, Comfort T100 et chaudière, si le protocole OTBus le prévoit).</p>

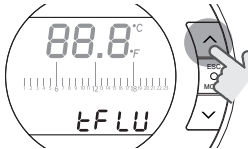
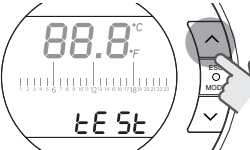
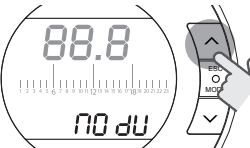
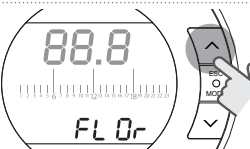
Paramètre	Description
<p>tFLU</p> 	<p>Température détectée par la sonde fumées de la chaudière (disponible avec connexion OTBus entre WiFi Box et chaudière ou Récepteur RF et chaudière, si le protocole OTBus le prévoit).</p>
<p>tEst</p> 	<p>Température détectée par la sonde extérieure reliée à la chaudière ou valeur de la température extérieure communiquée par l'APP (disponible avec connexion OTBus entre WiFi Box et chaudière ou Récepteur RF et chaudière ou Hi, Comfort T100 et chaudière, si le protocole OTBus le prévoit).</p>
<p>MOdU</p> 	<p>Pourcentage vitesse ventilateur de la chaudière (disponible avec connexion OTBus entre WiFi Box et chaudière ou Récepteur RF et chaudière ou Hi, Comfort T100 et chaudière, si le protocole OTBus le prévoit).</p>
<p>FLOr</p> 	<p>Débit détecté par le débitmètre en litres/mi- nute, si un débitmètre est installé (disponi- ble avec connexion OTBus entre WiFi Box et chaudière ou Récepteur RF et chaudière ou Hi, Comfort T100 et chaudière, si le protocole OTBus le prévoit).</p>

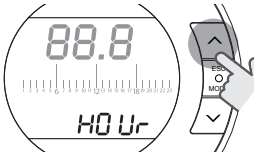
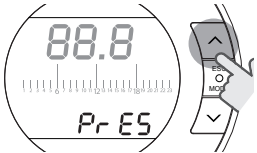
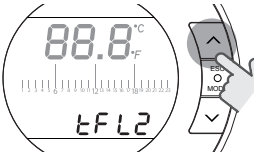
Paramètre	Description
<p>HOUr</p> 	<p>Nombre d'heures de fonctionnement en régime de condensation élevée (disponible avec connexion OTBus entre WiFi Box et chaudière ou Récepteur RF et chaudière ou Hi, Comfort T100 et chaudière, si le protocole OTBus le prévoit).</p>
<p>PrES</p> 	<p>Pression du système (disponible avec connexion OTBus entre WiFi Box et chaudière ou Récepteur RF et chaudière ou Hi, Comfort T100 et chaudière, si le protocole OTBus le prévoit).</p>
<p>tFl2</p> 	<p>Température détectée par la sonde de départ du deuxième circuit de chauffage (disponible avec connexion OTBus entre WiFi Box et chaudière ou Récepteur RF et chaudière ou Hi, Comfort T100 et chaudière, si le protocole OTBus le prévoit).</p>

Appuyer sur la touche SET/PROG pour mémoriser et revenir au menu de programmation, appuyer sur ESC/MODE pour mémoriser et quitter le menu de programmation ou bien attendre 180 secondes pour mémoriser automatiquement la valeur et revenir à la page d'accueil sur l'écran.

3.12 Menu technique - programmation avancée

Depuis la page d'accueil sur l'écran, appuyer sur la touche SET/PROGRAM pour entrer dans le menu utilisateur.

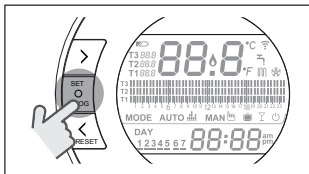

Appuyer sur la touche FORWARD > ou BACK < pour sélectionner le champ PL.

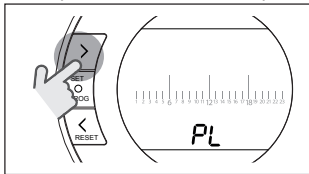

Appuyer sur la touche SET/PROGRAM pour procéder à la configuration.

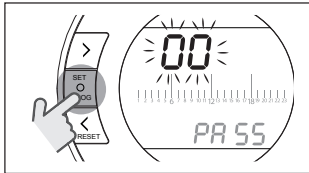

Appuyer sur la touche UP ^ ou DOWN v pour saisir le mot de passe installateur (mot de passe = 18).

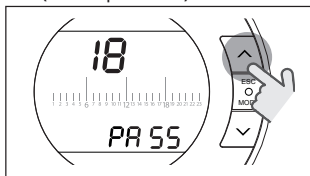

Appuyer sur la touche SET/PROGRAM pour procéder à la configuration.

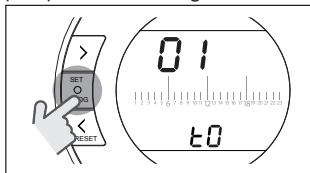

Appuyer sur la touche FORWARD > ou BACK < pour sélectionner le paramètre souhaité.

Appuyer sur la touche SET/PROGRAM pour procéder à la configuration du paramètre sélectionné. Pour les paramètres 08 et 19 il faut utiliser la touche FORWARD > ou BACK < pour sélectionner les 2 sous-paramètres.

Appuyer sur la touche UP ^ ou DOWN v pour modifier le paramètre sélectionné.

Appuyer sur la touche SET/PROG pour mémoriser et revenir au menu technique, appuyer sur ESC/MODE pour mémoriser et quitter le menu technique, ou bien attendre 120 secondes pour mémoriser automatiquement la valeur et revenir à la page d'accueil.

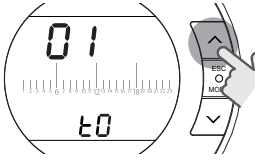
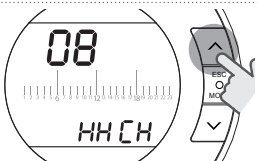
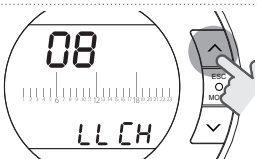
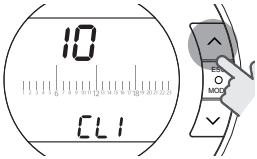
Paramètre	Description
<p>01 t0</p> 	<p>Température minimale de sécurité. Valeur programmable de 1 à 10°C.</p> <p>Par défaut, cette valeur est réglée à 3°C.</p> <p>Seulement en CHAUFFAGE, dans les modes de fonctionnement ÉTÉ/SANITAIRE et OFF, si la sonde d'ambiance du Hi, Comfort T100 détecte une température inférieure par rapport à celle programmée dans le paramètre en objet, une demande de chaleur est générée en tenant compte des hystérésis saisies dans les paramètres H On et HOFF.</p>
<p>08 HHCH</p> 	<p>Valeur de consigne température maximale de chauffage de la zone (disponible avec connexion OTBus entre WiFi Box et chaudière ou Récepteur RF et chaudière ou Hi, Comfort T100 et chaudière, si le protocole OTBus le prévoit).</p> <p>Valeur réglable de 80 °C à LLCH +5 °C pour chauffage haute température.</p> <p>Valeur réglable de 45 °C à LLCH +5 °C pour chauffage basse température.</p>
<p>08 LLCH</p> 	<p>Valeur de consigne température minimale de chauffage (disponible avec connexion OTBus entre WiFi Box et chaudière ou Récepteur RF et chaudière ou Hi, Comfort T100 et chaudière, si le protocole OTBus le prévoit).</p> <p>Valeur programmable de 10°C à paramètre 08 HHCH - 5°C.</p>
<p>10 CLI</p> 	<p>Courbe de thermostatisation avec sonde extérieure reliée à la chaudière ou sonde extérieure web de l'APP (disponible avec connexion OTBus entre WiFi Box et chaudière ou Récepteur RF et chaudière ou Hi, Comfort T100 et chaudière, si le protocole OTBus le prévoit).</p> <p>Par défaut cette valeur est réglée à 1,2°.</p> <p>Valeur programmable de 0,2 à 3°C.</p> <p>Ce paramètre influence le calcul de la valeur de consigne de la température de départ chauffage.</p>

Paramètre

Description

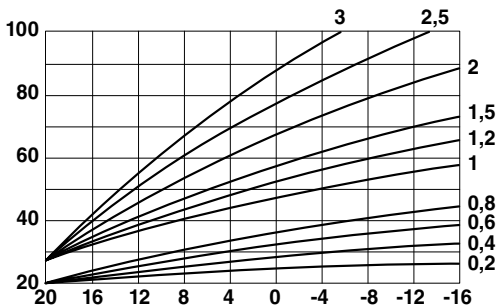

$$T \text{ Départ chauff} = T \text{ Départ Courbe} + (CLI * InFL * \Delta T \text{ Amb})$$

T Départ Courbe = Température de départ calculée à partir de la courbe de thermostatisation configurée dans le paramètre CLI

CLI = courbe de thermostatisation

InFL = influence du milieu

ΔT Amb = (température ambiante programmée) – (température ambiante actuelle)

11 InFL

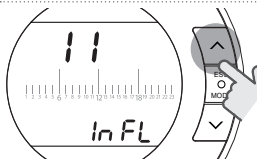

Influence sonde d'ambiance sur le calcul de la valeur de consigne de la température de départ chauffage (disponible avec connexion OTBus entre WiFi Box et chaudière ou Récepteur RF et chaudière ou **Hi, Comfort T100** et chaudière, si le protocole OTBus le prévoit).
Par défaut, cette valeur est réglée à 10.
Valeur programmable de 0 à 20°C.

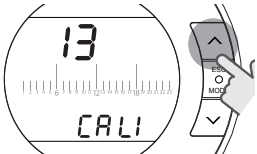
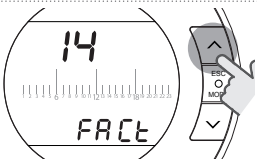
Paramètre	Description
T Départ chauff = T Départ Courbe + (CLI * InFL * ΔT Amb)	
<p>T Départ Courbe = Température de départ calculée à partir de la courbe de thermostatisation configurée dans le paramètre CLI</p> <p>CLI = courbe de thermostatisation</p> <p>InFL = influence du milieu</p> <p>ΔT Amb = (température ambiante programmée) – (température ambiante actuelle)</p>	
<p>⚠ En programmant le paramètre InFL=0, avec sonde extérieure non reliée à la chaudière et sonde extérieure non activée pour l'utilisation de l'APP, la température de départ chauffage (pour la zone commandée par le Hi, Comfort T100) sera égale à celle programmée dans le paramètre LLCH.</p>	
<p>⚠ En configurant le paramètre InFL >0, avec sonde externe non raccordée dans la chaudière et sonde externe web non activée sur l'APP, la température de reflux (pour la zone commandée par Hi, Comfort T100) sera équivalente au résultat du calcul suivant :</p> <p>T refoi chauff= LLCH + (InFL * ΔT Amb)</p>	
<p>13 CALI</p> 	<p>Correction de la température détectée par la sonde d'ambiance du Hi, Comfort T100. Valeur programmable avec une hystérésis de $\pm 7^{\circ}\text{C}$.</p>
<p>14 FACT</p> 	<p>Restauration des paramètres d'usine. Valeur programmable de 0 à 1. En programmant ce paramètre à 1, les valeurs du Hi, Comfort T100 sont restaurées par défaut, selon ce qui a été défini à l'usine, sauf l'heure, le jour et la température de l'eau chaude sanitaire.</p>

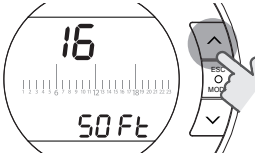
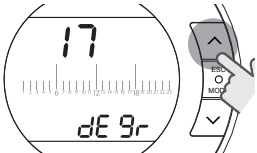
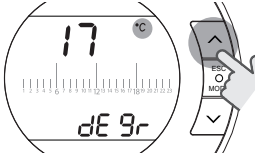
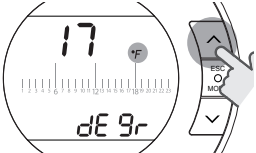
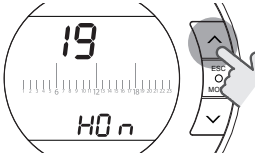
Paramètre	Description
<p data-bbox="187 125 273 148">16 SOFt</p> 	<p data-bbox="420 125 855 172">Version logiciel du Hi, Comfort T100. Le paramètre est affiché en lecture seule.</p>
<p data-bbox="187 386 273 409">17 dEgr</p> 	<p data-bbox="420 411 876 551">Sélection de l'unité de mesure. Valeur programmable en °C ou en °F. Programmée par défaut en °C (degrés Centigrades). Ce paramètre permet de régler et d'afficher les températures dans l'échelle de degrés Centigrades ou Fahrenheit.</p>
<p data-bbox="187 648 273 671">17 °C</p> 	
<p data-bbox="187 872 273 895">19 H0n</p> 	<p data-bbox="420 872 923 943">Programmation hystérésis d'allumage pour demande chaleur en chauffage ou rafraîchissement. Valeur programmable de 0 à 2°C. Réglée par défaut à 0,4°C.</p> <p data-bbox="420 996 923 1225">Hi, Comfort T100 traitera une demande d'allumage en-dessous de la consigne de température ambiante programmée (valeur de consigne température ambiante souhaitée - H 0n) si le mode de chauffage est actif, ou bien au-dessus de la consigne de température ambiante programmée (valeur de consigne température ambiante souhaitée + H 0n) si le mode rafraîchissement est actif.</p>

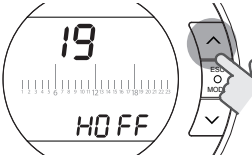
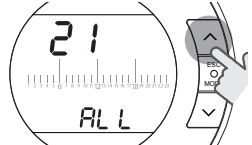
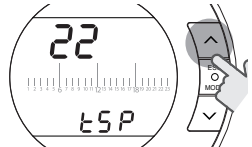
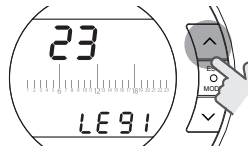
Paramètre	Description
<p data-bbox="236 125 332 148">19 HOFF</p> 	<p data-bbox="474 125 977 197">Programmation hystérésis d'extinction pour demande chaleur en chauffage ou rafraîchissement.</p> <p data-bbox="474 201 977 248">Valeur programmable de 0 à 2°C. Réglée par défaut à 0,1°C.</p> <p data-bbox="474 252 977 476">Hi, Comfort T100 traitera une demande d'extinction au-dessus de la consigne de température ambiante programmée (valeur de consigne température ambiante souhaitée + HOFF) si le mode de chauffage est actif, ou bien au-dessous de la cible de température ambiante programmée (valeur de consigne température ambiante souhaitée - HOFF) si le mode rafraîchissement est actif.</p>
<p data-bbox="249 496 319 519">21 ALL</p> 	<p data-bbox="474 496 977 672">Affichage historique des alarmes (disponible avec connexion OTBus entre WiFi Box et chaudière ou Récepteur RF et chaudière ou Hi, Comfort T100 et chaudière, si le protocole OTBus le prévoit). Affichage des 9 dernières alarmes générées par la chaudière et mémorisées par le Hi, Comfort T100</p>
<p data-bbox="246 746 322 769">22 tSP</p> 	<p data-bbox="474 746 977 898">Configuration des paramètres de la chaudière (disponible avec connexion OTBus entre WiFi Box et chaudière ou Récepteur RF et chaudière ou Hi, Comfort T100 et chaudière, si le protocole OTBus le prévoit). Paramètre réservé au Service d'Assistance Technique Agréé.</p>
<p data-bbox="242 996 326 1019">23 LEgl</p> 	<p data-bbox="474 996 977 1172">Validation de la fonction anti-légionellose pour chaudière avec chauffe-eau sanitaire (disponible avec connexion OTBus entre WiFi Box et chaudière ou Récepteur RF et chaudière ou Hi, Comfort T100 et chaudière, si le protocole OTBus le prévoit). Programmé par défaut sur OFF.</p>

Paramètre

Description

Valeur programmable sur ON ou bien sur OFF. En programmant ce paramètre sur ON, une demande de réintégration du ballon avec point de consigne de refolement sanitaire de 60°C à 1h00 du jour suivant est effectuée tous les 20 cycles de demande d'eau chaude sanitaire.

Si les 20 cycles n'ont pas été atteints dans l'espace d'une semaine, une demande de réintégration du ballon avec point de consigne de refolement sanitaire à 60°C est effectuée le septième jour à 1h00 du matin.

24 CLOC

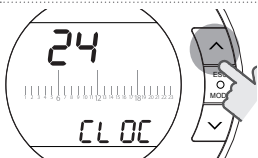



Activation du programmeur horaire de l'eau chaude sanitaire pour chaudière avec chauffe-eau sanitaire (disponible avec connexion OTBus entre WiFi Box et chaudière ou Récepteur RF et chaudière ou **Hi**, **Comfort T100** et chaudière, si le protocole OTBus le prévoit).
Programmé par défaut sur OFF.

Valeur programmable sur ON ou bien sur OFF.

En réglant ce paramètre sur ON, il est possible de programmer les plages horaires de l'eau chaude sanitaire ainsi qu'il est expliqué dans "3.8 Configuration programme horaire eau chaude sanitaire" à la page 160.

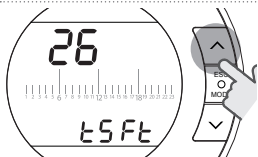

26 tSft



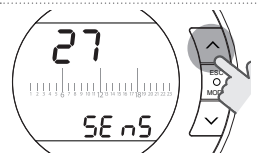

Le paramètre sera affiché seulement si le paramètre SEnS est sur OFF (disponible avec connexion OTBus entre WiFi Box et chaudière ou Récepteur RF et chaudière ou **Hi**, **Comfort T100** et chaudière, si le protocole OTBus le prévoit). Réglé par défaut à 10°C. Valeur programmable de 1 à 20°C. Seulement en mode de fonctionnement AUTO AUTO , dans la plage horaire T2 (Economy) ou T1 (Antigel), la valeur de consigne de départ chauffage calculée par le **Hi**, **Comfort T100** (tSET) sera diminuée de la valeur programmée dans ce paramètre.

27 SEnS



Activation / désactivation capteur d'ambiance pour thermorégulation en fonction de la sonde extérieure). Programmé par défaut sur ON. Valeur programmable sur ON ou bien sur OFF. Uniquement en mode de fonctionnement AUTO AUTO , MAN MAN  et PARTY , en réglant ce paramètre sur OFF, la demande de chaleur chauffage/rafraîchissement est gérée de la façon suivante :

- En ON/OFF, la demande de chaleur chauffage/rafraîchissement est toujours active (relais fermé) si la plage horaire T3 (Confort) est active.

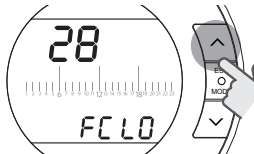
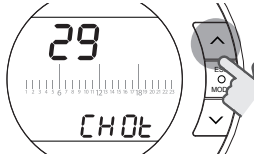
Paramètre	Description
<p>- En OTBus, la demande de chauffage est toujours active (seulement avec sonde extérieure reliée à la chaudière ou sonde extérieure web de l'APP correspondante) et la valeur de consigne de la température de chauffage est calculée sur la base de la valeur fournie par la sonde extérieure uniquement. Seulement en mode de fonctionnement AUTO AUTO , dans la plage horaire T2 (Economy) ou T1 (Antigel), la valeur de consigne de départ chauffage calculée par le Hi, Comfort T100 (tSEt) sera décrémentée de la valeur programmée dans le paramètre 26 (tSfT).</p>	
<p> La fonction indiquée ci-dessus prévoit l'utilisation d'un seul Hi, Comfort T100.</p>	
<p>28 FCLO</p> 	<p>Sélection du format d'affichage de l'heure. Cette valeur est programmée par défaut à 24H. Valeur programmable à 12H ou bien à 24H. En programmant ce paramètre à 12H, le champ de l'heure sera affiché avec le format 12 heures (a.m. et p.m.)</p>
<p>29 CHOt</p> 	<p>Activation/désactivation de la demande de chaleur par OTBus (disponible avec connexion OTBus entre WiFi Box et chaudière ou Récepteur RF et chaudière ou Hi, Comfort T100 et chaudière, si le protocole OTBus le prévoit). Programmé par défaut sur ON. Valeur programmable sur ON, OF0 et OFF. La demande de chauffage ou de refroidissement suit les règles indiquées dans le tableau. Sur les dispositifs récepteurs RF de zone et sur le thermostat, le contact ON/OFF suit les habitudes règles.</p>

CH Request	Par. 29	Hi, Comfort T100		Wifi box		RF boiler receiver		RF zone receiver	
		OT	Relay	OT	Relay	OT	Relay	OT	Relay
ON	OFF	off	on	off	off	off	off	-	(*)
ON	OF0	off	on	off	on	off	on	-	ON
ON	ON	on	on	on	on	on	on	-	ON

Cool Request	Par. 29	Hi, Comfort T100		Wifi box		RF boiler receiver		RF zone receiver	
		OT	Relay	OT	Relay	OT	Relay	OT	Relay
ON	OFF	off	on	off	off	off	off	-	(*)
ON	OF0	off	on	off	on	off	on	-	ON
ON	ON	off	on	off	on	off	on	-	ON

off= demande en cours non satisfaite

on= demande en cours satisfaite

(*) = non supporté, pour garantir la fonctionnalité de la vanne de zone gérée par un relais, utiliser un Hi, Comfort T100 câblé vers la vanne de zone.

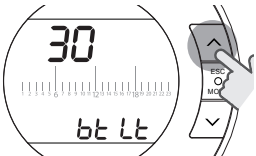
Paramètre	Description
<p>30 btlt</p> 	<p>Activation/désactivation de l'allumage du rétro-éclairage. Valeur réglable ON/OFF.</p> <p>En réglant la valeur sur ON, le rétro-éclairage est activé. Depuis la page-écran HOME, allumer le rétro-éclairage avec les touches UP ^ et DOWN v. Le rétro-éclairage un temps limite de 5 sec à partir de la dernière pression de n'importe quelle touche.</p> <p>En réglant la valeur sur OFF, le rétro-éclairage est désactivé, à savoir il n'est pas allumé à chaque intervention et cela allonge la durée de la batterie. Appuyer sur la touche SET/PROG ou ESC/MODE pour retourner à la page-écran d'Accueil.</p>

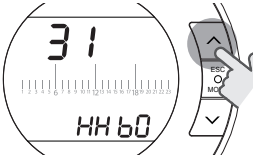
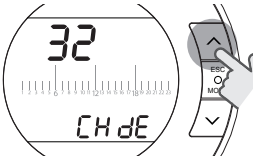
Paramètre	Description
<p data-bbox="236 125 332 148">31 HHbO</p> 	<p data-bbox="474 125 971 279">Valeur de consigne température maximale de chauffage de la chaudière (disponible avec connexion OTBus entre WiFi Box et chaudière ou Récepteur RF et chaudière ou Hi, Comfort T100 et chaudière, si le protocole OTBus le prévoit).</p> <p data-bbox="474 282 971 415">Valeur programmable de 80 à 40°C (pour chauffage haute température) ou bien de 45°C à 20°C (pour chauffage basse température). Paramètre réservé au Service d'Assistance Technique Agréé.</p>
<p data-bbox="236 429 332 452">32 CHdE</p> 	<p data-bbox="474 429 971 815">Le retard de la demande de chauffage est effectué sur le canal RF seulement vers la wifi box et le récepteur de chaudière, et il peut être utilisé dans les installations avec vannes de zone sans micros de fin de course pour retarder le départ de la chaudière jusqu'à ce que les vannes soient complètement ouvertes. La demande de chaleur, activée par le chronothermostat avec le relais local, reste immédiate. Si le paramètre est programmé sur 0, le retard n'est pas activé ; s'il est différent de 0, le retard est défini par la valeur programmée du paramètre.</p> <p data-bbox="474 818 971 896">Le paramètre est programmable de 0 à 255 sec. à des intervalles de 5 sec., la valeur par défaut est de 0</p>
<p data-bbox="241 915 327 938">00 EHIt</p>	<p data-bbox="474 915 971 962">Appuyer sur la touche SET/PROG ou ESC/MODE pour revenir à la page d'accueil sur l'écran.</p>

3.13 Configuration du récepteur RF

Le récepteur RF peut être configuré pour l'utilisation comme récepteur RF de chaudière ou récepteur RF pour vanne de zone.

Le récepteur est configuré en usine comme récepteur RF de chaudière.

Pour configurer le récepteur RF, il est nécessaire de :

- Alimenter le récepteur
- Appuyer une fois sur la touche B durant les deux secondes où les leds rouge et verte restent fixement allumées.

Le mode de fonctionnement du récepteur RF passe de Récepteur RF de chaudière à Récepteur RF de vanne de zone et vice-versa.

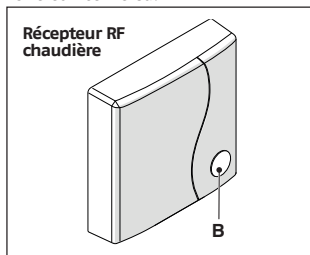

La configuration différente est indiquée par un clignotement différent de la led verte.

Configuré comme récepteur RF de la chaudière		
	LED verte	LED rouge
Relay Off	0.5 sec. on 0.5 sec. off	-
Relay On	0.2 sec. on 0.2 sec. off	-

Configuré comme récepteur de zone		
	LED verte	LED rouge
Relay Off	2 sec. on 2 sec. off	-
Relay On	1 sec. on 1 sec. off	-

REMARQUE

Si le récepteur est configuré comme récepteur RF de la chaudière, pour visualiser le clignotement de la led verte, il est nécessaire de ne pas avoir effectué la connexion entre OpenTherm et la chaudière.

3.14 Fonction connexion

Connexion Hi, Comfort T100 à la WiFi Box

Hi, Comfort T100 et la WiFi Box présents dans le coffret Hi, Comfort T100 WiFi sont déjà connectés. En cas d'installation d'un Hi, Comfort T100 supplémentaire, il faut exécuter la procédure suivante. S'assurer que le Hi, Comfort T100 et la WiFi Box sont alimentés et qu'ils ne sont pas en état d'alarme.

Appuyer pendant 5 secondes sur la touche à LED transparente à bulle prismatique (A), jusqu'à obtention d'un clignotement simultané et lent (1 sec) des LED vert et rouge (lorsque la fonction de connexion est terminée le clignotement redevient normal).

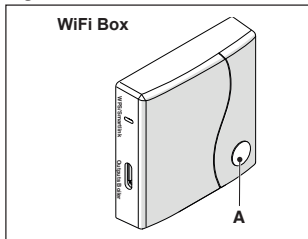

Depuis la page d'accueil sur l'écran du **Hi, Comfort T100**, appuyer pendant 5 secondes sur la touche ESC/MODE pour afficher de manière alternée les informations suivantes.

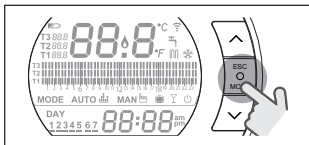

EXEMPLE DE HI, COMFORT T100 EN CONNEXION

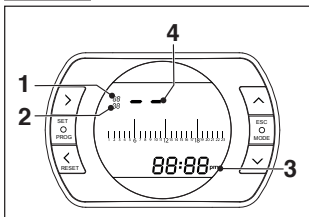

- 1 canal de la fréquence radio, numéro du récepteur (WiFi Box)
- 3 adresse de la fréquence radio
- 4 numéro de thermostat attribué par la WiFi Box (en cas de plusieurs thermostats associés) - identifiant de la zone.

EXEMPLE DE HI, COMFORT T100 CONNÉCTÉ

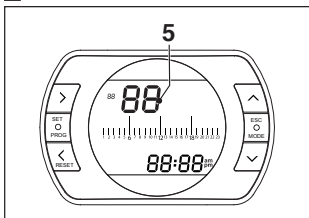

5 numéro de l'émetteur (**Hi, Comfort T100**)

Pour compléter la connexion, appuyer sur la touche SET/PROGRAM ou bien attendre que la page d'accueil sur l'écran du **Hi, Comfort T100** soit de nouveau affichée.

! La procédure peut durer jusqu'à 2 minutes maximum et lorsque ce temps est écoulé, le **Hi, Comfort T100** revient automatiquement à la page d'accueil.

Au cas où la procédure échouerait, on conseille de contacter le Service d'Assistance Technique Agréé.

REMARQUE

Si la WiFi Box est remplacée, le couplage entre WiFi Box et Hi, Comfort T100 doit être répété.

Connexion Récepteur RF chaudière avec la WiFi Box

En cas d'installation d'un Récepteur RF chaudière, il faut exécuter la procédure suivante.

Appuyer pendant 5 secondes sur la touche à LED transparente à bulle prismatique (A) de la WiFi Box, jusqu'à obtention d'un clignotement simultané et lent (1 sec) des LED verte et rouge.

Appuyer de nouveau pendant 5 secondes jusqu'à une extinction temporaire suivie d'un clignotement lent (2 sec.) des LED verte et rouge.

chaudière et la WiFi Box doit être ré-pété.

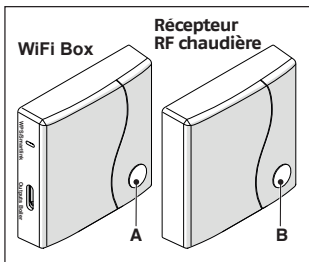

Connexion Récepteur RF avec Hi, Comfort T100

le chronothermostat Hi, Comfort T100 peut être connecté à un récepteur sans fil si l'on veut retransmettre les signaux du relais du thermostat dans une zone à distance (exemple vannes de zone) non accessible avec des câbles (accès sans fil).

Exécuter la procédure suivante de connexion :

appuyer pendant 5 secondes sur la touche à LED transparente à bulle prismatique (B) du Récepteur RF chaudière, jusqu'à obtention d'un clignotement simultanément et lent (1 sec) des LED verte et rouge (lorsque la fonction de connexion est terminée, le clignotement redevient normal).

⚠ Les signalisations lumineuses sur les Récepteurs RF de chaudière pourraient être différentes de ce qui est indiqué dans la liste signalisations leds "4 Alarmes états de fonctionnement" à la page 182.

Depuis la page d'accueil sur l'écran du **Hi, Comfort T100**, appuyer pendant 5 secondes sur la touche ESC/MODE pour afficher de manière alternée les informations suivantes :

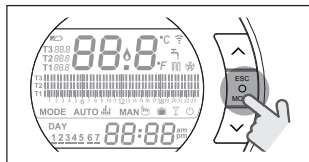

EXEMPLE DE HI, COMFORT T100 EN CONNEXION

Sur le Récepteur RF chaudière, appuyer pendant 5 secondes sur la touche à LED transparente à bulle prismatique (B).

Les LED vert et rouge clignoteront simultanément et rapidement (0,5 sec) pour communiquer que la connexion a eu lieu.

Appuyer de nouveau sur la touche de la WiFi Box pour confirmer.

Le Récepteur RF chaudière se configure automatiquement sur une situation normale

⚠ Les signalisations lumineuses sur les Récepteurs RF de chaudière pourraient être différentes de ce qui est indiqué dans la liste signalisations leds "4 Alarmes états de fonctionnement" à la page 182.

⚠ La procédure peut durer jusqu'à 2 minutes maximum et lorsque ce temps est écoulé, le **Hi, Comfort T100** revient automatiquement à la page d'accueil.

Au cas où la procédure échouerait, on conseille de contacter le Service d'Assistance Technique Agréé.

REMARQUE

Si la WiFi Box est remplacée, le couplage entre le récepteur RF de la

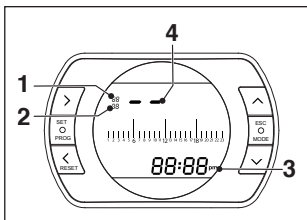

- 1 canal (normalement 11)
- 2 adresse (normalement 00)
- 3 ID thermostat (univoque et reporté aussi sur APP/serveur)
- 4 numéro de thermostat attribué par la WiFi Box (en cas de plusieurs thermostats associés) - identifiant de la zone.

EXEMPLE DE HI, COMFORT T100 CONNECTÉ

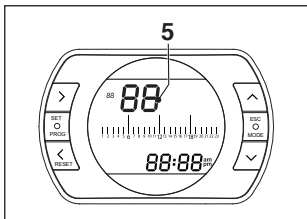

- 5 numéro de l'émetteur (Hi, Comfort T100)

Contrôle du numéro assigné au thermostat en cas de multizone (plusieurs thermostats associés à un WiFi Box)

Amener le thermostat en mode accouplement radio fréquence en appuyant sur la touche MODE pendant 5 secondes.

Appuyer une fois sur la touche FORWARD >: le chiffre qui apparaît

dans la position sous l'adresse (2) indique le numéro assigné au thermostat (ou identification de la zone servie par le thermostat). Appuyer sur PROG pour sortir.

Pour compléter la connexion, appuyer sur la touche SET/PROGRAM ou bien attendre que la page d'accueil sur l'écran du **Hi, Comfort T100** soit de nouveau affichée.

! La procédure peut durer jusqu'à 2 minutes maximum et lorsque ce temps est écoulé, le **Hi, Comfort T100** revient automatiquement à la page d'accueil.

Au cas où la procédure échouerait, on conseille de contacter le Service d'Assistance Technique Agréé.

REMARQUE

Si la WiFi Box est remplacée, le couplage entre le récepteur RF de la zone et Hi, Comfort T100 doit être répété.

3.15 Réinitialisation du Wifi Box

Pour effectuer une réinitialisation complète du WiFi Box, en éliminant toute la liste des dispositifs accouplés (thermostats et récepteurs), il est nécessaire de procéder de la manière suivante :

- appuyer pendant 5 sec sur la touche à LED transparente avec niveau prismatique (A) du WiFi Box jusqu'au clignotement simultané et lent (1 sec) des LEDs verte et rouge.
- appuyer une fois sur la touche Smart Link sur le WiFi Box à l'aide d'un instrument adéquat

Cette opération est confirmée par la led transparente qui reste éteinte pendant 1 sec.

À la fin de cette opération, il faut

effectuer à nouveau le couplage entre:

- WiFi Box et thermostats
- Thermostats et récepteurs RF de la zone.

4 ALARMES ÉTATS DE FONCTIONNEMENT

4.1 Liste des signalisations LED du WiFi Box et du Récepteur RF chaudière **

LED vert	LED rouge	État
F05		Relais = fermé (uniquement pour connexion ON/OFF)
F1		Relais = ouvert (uniquement pour connexion ON/OFF)
ON		OTBus connexion = OK (pour connexion OTBus)
ON	F01	Alarme chaudière (seulement pour connexion OTBus)
F05 F1 ON (OTBus)	ON	Erreur de réseau ou RF
F05	F05	Mode WPS actif – attendre signal WPS du routeur*
	F05	Signal WPS accepté*
F05	F05	Mode Smartlink actif*
F1	F1	Mode codification RF actif*

* Seulement pour Wifi Box

** Les signalisations lumineuses sur les Récepteurs RF chaudière pourraient être différentes de ce qui est indiqué dans la table.

LED

ON = allumé fixe

F05 = clignotement rapide (0,5 sec)

F1 = clignotement lent (1 sec)

Fonctions touche à LED transparente à bulle prismatique de la WiFi Box et du Récepteur RF chaudière

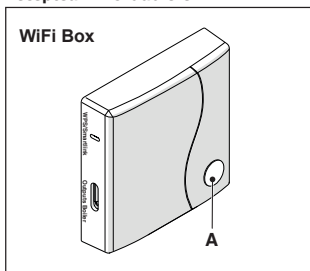

En présence d'alarme chaudière (disponible avec connexion OTBus entre WiFi Box et chaudière ou Récepteur RF et chaudière ou **Hi, Comfort T100** et chaudière, si le protocole OTBus le prévoit), en appuyant sur la touche transparente à bulle prismatique (A), il est possible de remettre à zéro l'alarme (en présence de l'alarme A99, la remise à zéro doit être effectuée depuis la chaudière).

⚠ La réinitialisation effectuée par le Récepteur RF chaudière pourrait être différente de ce qui est indiqué.

Avec connexion ON/OFF, en appuyant sur la touche transparente à bulle prismatique (A), il est possible d'activer ou de désactiver le relais.

4.2 Alarmes Hi, Comfort T100 et chaudière

L'affichage des alarmes est alterné avec l'affichage de la température ambiante détectée par le **Hi, Comfort T100**.

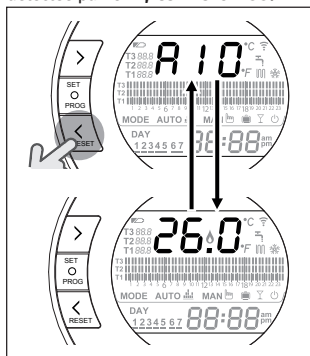

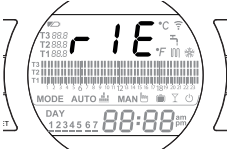
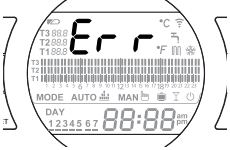

En présence d'une alarme chaudière (disponible avec connexion OTBus entre WiFi Box et chaudière, si le protocole OTBus le prévoit), il est possible de remettre à zéro l'alarme, en appuyant pendant une seconde sur la touche BACK/RESET < (en présence de l'alarme A99, la remise à zéro doit être effectuée depuis la chaudière).

⚠ Les alarmes du **Hi, Comfort T100** (r1E, E82, E83) et les alarmes temporaires de chaudière, pourraient être réinitialisées automatiquement dès que l'anomalie à été solutionnée.

Alarme	Description	Solution
rIE	 <p>Fonction remplissage semi-automatique.</p>	<ul style="list-style-type: none"> - Voir "3.6.3 Fonction REMPLISSAGE SEMI-AUTOMATIQUE" à la page 157 - Vérifier la pression dans le système. - Si on n'arrive pas à éliminer l'alarme, contacter le Service d'Assistance Technique Agréé.
Err	 <p>Capteur température ambiante Hi, Comfort T100 endommagé. Non réparable.</p>	<ul style="list-style-type: none"> - Remplacer Hi, Comfort T100. - Contacter le Service d'Assistance Technique Agréé.

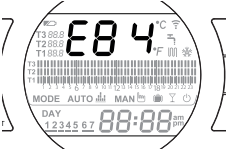
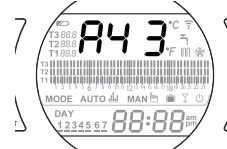
Alarme	Description	Solution
<p data-bbox="139 685 181 714">E82</p>	<div data-bbox="222 121 533 321"> </div> <p data-bbox="222 328 569 406">Manque de communication entre Hi, Comfort T100 et WiFi Box.</p> <p data-bbox="222 428 414 456">RÉINITIALISATION :</p> <div data-bbox="222 471 533 656"> </div> <div data-bbox="222 685 533 885"> </div> <p data-bbox="222 892 569 949">(*) ne pas modifier avec les touches UP et DOWN .</p> <div data-bbox="222 956 533 1156"> </div> <p data-bbox="222 1178 569 1285">(**) si apparaît le numéro 1 au lieu de « Adr », appuyer sur la touche FORWARD jusqu'à ce qu'apparaisse « Adr ».</p>	<ul style="list-style-type: none"> - Vérifier la distance entre Hi, Comfort T100 et WiFi Box (voir "2.3 Données techniques" à la page 139). - Enlever et remettre les batteries. - Vérifier que la WiFi Box est alimentée. - Vérifier la connexion entre Hi, Comfort T100 et WiFi Box (voir "3.14 Fonction connexion" à la page 178). - Contacter le Service d'Assistance Technique Agréé. <p data-bbox="585 599 958 628">Pour effectuer la RÉINITIALISATION :</p> <ul style="list-style-type: none"> - Depuis la page-écran AC-CUEIL du chrono-thermostat Hi, Comfort T100 appuyer sur la touche ESC/MODE pendant 5 secondes jusqu'à visualiser sur l'afficheur les 2 tirets. - Appuyer une deuxième fois sur la touche ESC/MODE pendant 5 secondes jusqu'à ce que le numéro (*) en haut à gauche commence à clignoter. - Appuyer une troisième fois sur la touche ESC/MODE pendant 5 secondes jusqu'à visualiser le message « Adr » (**). - Appuyer 2 fois sur la touche SET/PROG pour confirmer ce qui a été effectué précédemment. - Retirer les deux batteries pendant quelques secondes, puis les remettre.

Alarme	Description	Solution
E83	 <p>Manque de communication OT-Bus entre WiFi Box et chaudière ou entre Hi, Comfort T100 et chaudière.</p>	<ul style="list-style-type: none"> - Vérifier la connexion électrique OTBus et la distance maximale entre la WiFi Box et la borne OTBus chaudière ou entre Hi, Comfort T100 et borne OTBus chaudière (voir "2.3 Données techniques" à la page 139). - Contacter le Service d'Assistance Technique Agréé.
E84	 <p>Erreur matériel Hi, Comfort T100. Non réparable.</p>	<ul style="list-style-type: none"> - Remplacer Hi, Comfort T100. - Contacter le Service d'Assistance Technique Agréé.
A01....99	Alarme de chaudière	<ul style="list-style-type: none"> - Se référer au manuel de la chaudière.
A43	 <p>Cycle de purge de la chaudière en cours</p>	<ul style="list-style-type: none"> - Attendre que le cycle de purge de la chaudière soit terminé
A99	 <p>Trop de réinitialisations chaudières effectuées depuis la commande à distance.</p>	<ul style="list-style-type: none"> - Effectuer la réinitialisation depuis la chaudière.

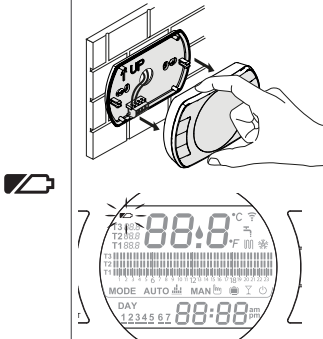
Alarme	Description	Solution
	 <p>Batteries en épuisement</p>	<p>Pour remplacer les batteries, séparer Hi, Comfort T100 de sa base.</p> <ul style="list-style-type: none"> - Remplacer les batteries. - Vérifier que les contacts ne sont pas oxydés. - Remplacer Hi, Comfort T100. <p>! Procéder dès que possible au remplacement des batteries. Avec le signal batteries allumé le fonctionnement correct du Hi, Comfort T100 n'est plus assuré ni la communication RF éventuelle.</p>

Alarme	Description
A01-A10	Échec d'allumage/détection du brûleur après n. tentatives
A02-A20	Intervention du Thermostat Limite
A03-A30	Anomalie définie Thermostat Fumées et/ou Thermostat Sécurité et/ou Pressostat Air et/ou Ventilateur
A04-A40	Pression circuit primaire insuffisante
A06-A60	Alarme sonde NTC sanitaire
A07-A70	Alarme sonde NTC chauffage et/ou sonde NTC départ et/ou différentiel excessif entre les sondes NTC départ et retour
A08-A80	Alarme sonde NTC de retour et/ou différentiel excessif entre les sondes de combustion
A09-A90	Alarme sonde NTC de fumées ou échangeur sale et combustion incohérente.
A77	Intervention du thermostat Limite Basse Température extérieure
A99	Trop de réinitialisations effectuées depuis la commande à distance

Depuis le paramètre ALL du menu de programmation avancée, il est possible de contrôler l'historique des alarmes.
 Pour le détail des alarmes de chaudière, veuillez vous référer au manuel d'installation de cette dernière.

Estimado Cliente:

Gracias por haber elegido el control **Hi, Comfort T100**. Este dispositivo de control del sistema de calefacción (y refrigeración) y de la caldera es de fácil instalación y, si se usa correctamente, ofrece una óptima calidad de confort y un mayor ahorro energético.

Este termostato está diseñado para soportar una carga eléctrica máxima de 2A a 30VDC o 0,25A a 230VAC (especificaciones del relé interno de conmutación de la conexión "termostato ambiente" de la caldera).

 Si la instalación es efectuada por terceros, asegurarse de que este manual se entregue al usuario final.

 Estas instrucciones deben ser conservadas por el usuario.

CONFORMIDAD

El panel de control remoto **Hi, Comfort T100** es conforme a:

- Directiva Compatibilidad Electromagnética 2014/30/UE
- Directiva Baja Tensión 2014/35/UE



Al final de la vida útil, no eliminar el producto como un residuo sólido urbano, sino enviarlo a un centro de recogida selectiva.

En algunas partes del manual se utilizan los símbolos:

 **ATENCIÓN** = para acciones que requieren tomar precauciones especiales y una formación adecuada.

 **PROHIBIDO** = para acciones que NO DEBEN ser efectuadas en absoluto.

1	GENERALIDADES	190
1.1	Advertencias de carácter general	190
1.2	¿Para qué se usa el Hi, Comfort T100?	191
1.3	Modalidad de uso.....	192
1.4	Explicación de los términos técnicos	192
1.5	Declaración de Clase del control Hi, Comfort T100 según el reglamento ErP	194
2	INSTALACIÓN	196
2.1	Contenido del embalaje	196
2.2	Esquemas prácticos de instalación	200
2.2.1	Esquema.....	200
2.3	Datos técnicos	201
2.4	Dimensiones.....	203
2.5	Instalación en 3 fases.....	204
3	PUESTA EN SERVICIO	212
3.1	Interfaz usuario.....	212
3.2	Indicaciones en pantalla	213
3.3	Configuración hora y fecha	214
3.4	Configuración modalidad calefacción/refrigeración	215
3.5	Configuración modalidad de funcionamiento	216
3.6	Configuración funciones especiales	218
3.7	Configuración programa horario calefacción/refrigeración para modalidad de funcionamiento automático	220
3.8	Configuración programa horario agua caliente sanitaria	222
3.9	Configuración temperaturas de setpoint ambiente calefacción/refrigeración	223
3.10	Configuración temperatura de setpoint agua caliente sanitaria	226
3.11	Visualización InFO de funcionamiento	226
3.12	Menú técnico - programación avanzada	230
3.13	Configuración del receptor RF	241
3.14	Función acoplamiento	241
3.15	Reset de la WiFi Box	244
4	ALARMAS Y ESTADOS DE FUNCIONAMIENTO	245
4.1	Lista indicaciones LEDs de la WiFi Box y del Receptor RF caldera **	245
4.2	Alarmas Hi, Comfort T100 y caldera	246

1 GENERALIDADES

1.1 Advertencias de carácter general

Por favor, leer este manual antes de proceder a la instalación y uso.

! Peligro de descargas eléctricas. Este aparato debe ser instalado por personal competente y según las normas vigentes en términos de instalaciones eléctricas. Desconectar siempre la alimentación eléctrica antes de proceder a la instalación.

! Atención para el instalador:
- El producto se entrega ya programado de fábrica en la mayor parte de sus parámetros; en caso de activación sin conexión WiFi es necesario que se programe, por lo menos, la hora y el día en el termostato (que caducan cada vez que se quitan las baterías en caso de no efectuar la actualización de la web). Todo lo demás, como acoplamiento entre receptor y transmisor (en caso de caja WiFi), la modalidad de uso, las temperaturas, etc., ya están programados.

! Se deben leer estas instrucciones junto con las indicaciones presentes en el manual de la caldera relativas al control del termostato ambiente/control remoto de caldera. Se recomienda la instalación del dispositivo por personal cualificado.

! El **Hi, Comfort T100** debe ser instalado en el lugar más accesible para el control de la temperatura ambiente (generalmente es el salón).

! Para permitir una mejor lectura de la pantalla, el

Hi, Comfort T100 debe ser posicionado, según las indicaciones de las normativas, a 1,5 metros del suelo.

! El **Hi, Comfort T100** es alimentado por 2 baterías de tipo AA.

! El **Hi, Comfort T100** debe ser mantenido estrictamente lejos de fuentes de calor o de corrientes de aire: las mismas pueden comprometer la calidad de las detecciones del sensor ambiente incorporado.

! No abrir por ningún motivo el **Hi, Comfort T100** sino para la sustitución de las baterías: su funcionamiento no requiere ningún mantenimiento.

! No ejercer presiones en el vidrio de la pantalla de cristales líquidos: dicha acción podría dañar dicho vidrio y causar problemas de visualización.

! Para la limpieza de la pantalla usar exclusivamente un paño seco: las eventuales infiltraciones podrían dañar los cristales líquidos.

! Con la WiFi Box conectada en ON/OFF por cable a la caldera o a otro dispositivo, si los termostatos están averiados o tienen las baterías descargadas, se pondrá en OFF (al cabo de 12 min) si estaba en ON, o permanecerá en OFF (ninguna solicitud de calor de calefacción/enfriamiento). Mediante la aplicación, se puede forzar manualmente el encendido o el apagado del relé de la WiFi Box.

! Con la WiFi Box conectada en OTBus por cable a la caldera, en caso de que todos los termostatos estén averiados o con

baterías descargadas, la misma se mantiene en la última condición de funcionamiento. Mediante la aplicación se puede forzar manualmente el encendido o apagado de la caldera en calefacción.



Con el termostato **Hi, Comfort T100** conectado en ON/OFF por cable a la caldera u otro dispositivo, en caso de que esté averiado o con las baterías descargadas, el relé del mismo se mantiene en la última condición de funcionamiento.



Si se corta la alimentación de la WiFi Box conectada en ON/OFF, permanece en el último estado de funcionamiento, pero no mantiene el estado en OFF.



Con la WiFi Box conectada en OTBus por cable a la caldera, en caso de que faltase alimentación a la misma, la WiFi Box se mantiene en la última condición de funcionamiento.

1.2 ¿Para qué se usa el Hi, Comfort T100?

El **Hi, Comfort T100** ofrece la posibilidad de controlar la temperatura de la casa y el funcionamiento de la caldera sin la obligación de acceder directamente a la misma. De hecho, por exigencias de espacio, la caldera se podría instalar fuera del ambiente doméstico (ej. terrazas, balcones, áreas externas, etc.). En cambio, el **Hi, Comfort T100** normalmente se instala en el lugar más grande de la casa donde siempre será fácil efectuar operaciones de control y regulación.

En caso de instalaciones en sistemas con calderas que no estén dotadas del bus de comunicación específico, el **Hi, Comfort T100** ofrece solo la posibilidad de controlar la temperatura de la casa sin ofrecer el control remoto de la caldera (ninguna gestión de la temperatura del agua caliente sanitaria y ninguna gestión de los parámetros/alarmas de caldera).

Para ambos tipos de instalaciones, el sistema **Hi, Comfort T100** ofrece la posibilidad de controlar la temperatura de la casa en las diferentes zonas en caso de que existan válvulas de zona y cada una de éstas estén conectadas a un solo **Hi, Comfort T100** adicional (gestión multizona).

En caso de que el **Hi, Comfort T100** esté instalado en combinación con la WiFi Box y en casa exista una conexión internet WiFi, el sistema **Hi, Comfort T100** permite repetir desde remoto en un smartphone las mismas funciones disponibles en el propio **Hi, Comfort T100**

1.3 Modalidad de uso

El **Hi, Comfort T100** permite una gestión más minuciosa de la calefacción doméstica ya que se puede decidir cómo y cuándo la caldera entrará en funcionamiento para calentar los ambientes. Además, permite programar la temperatura del agua sanitaria sin tener que acceder al panel de la caldera (en caso de conexión con caldera mediante OTBus, bus de comunicación específico). La finalidad de este manual es explicar cada una de estas modalidades de uso y las funciones relacionadas con las mismas.

1.4 Explicación de los términos técnicos

Agua de calefacción: es el agua que pasa por los elementos radiantes después de haber sido calentada por la caldera.

Agua caliente sanitaria: es el agua calentada por la caldera que se usa a través de los grifos sanitarios.

Código anomalías: es un código que aparece en la pantalla y que señala eventuales mal funcionamiento de la caldera o del **Hi, Comfort T100**

Configuración inicial: es la configuración con la que se presenta el panel de mandos después del primer encendido o después de una operación de reset.

Pantalla: es el cuadrante de cristales líquidos donde se visualizan todos los símbolos correspondientes a las diferentes funciones.

Función anti-hielo: es la función que permite evitar que una eventual reducción de la temperatura congele el agua que pasa por las tuberías provocando daños al sistema de calefacción. Esta función se activa cuando la temperatura

ambiente desciende por debajo de los 5 °C (modificable por servicio técnico competente).

NOTA

La función está activa solo si la caldera se encuentra en condiciones de funcionar correctamente (caldera alimentada y no bloqueada).

Restablecimiento parámetros de fábrica: es la operación que permite restablecer la configuración inicial del panel de mandos, poner a cero cualquier programación del usuario, con excepción del reloj del sistema.

Verano: es el estado en el que el sistema de calefacción no está activo (ejemplo verano).

La caldera puede suministrar agua caliente sanitaria. Si el **Hi, Comfort T100** está correctamente conectado y configurado (modalidad cooling), en verano controla también un sistema de refrigeración encendiendo el relé en ON/OFF, de manera inversa a la modalidad invernal: el relé mantiene la solicitud al servicio conectado (ejemplo válvula de zona) hasta que la temperatura ambiente desciende por debajo de un determinado umbral. La modalidad refrigeración presupone un sistema y un generador idóneos para tal fin.

Invierno: es el estado en el que el **Hi, Comfort T100** puede suministrar agua sanitaria, y agua caliente para la calefacción.

Temperatura nivel anti-hielo T1: es la temperatura que se usa cuando los ambientes no están habitados.

Temperatura nivel economy T2: es la temperatura que se usa cuando los ambientes no están habitados durante el día o de noche o durante las vacaciones.

Temperatura nivel comfort T3: es

la temperatura que permite mantener una calefacción ideal de los ambientes durante el día.

Temperatura ambiente: es la temperatura medida en el lugar donde está instalado el **Hi, Comfort T100** (ver "NOTA 1" en la página 193).

Temperatura de setpoint ambiente: es la temperatura deseada en el ambiente.

Temperatura externa: es la temperatura medida fuera de la vivienda a través del sensor externo conectado a la caldera o detectada con otras modalidades (ver "NOTA 2" en la página 193).

Curva climática: es la relación entre la temperatura externa y la temperatura del agua de calefacción. Si está disponible el dato de la temperatura externa (mediante sonda externa u otros métodos), la temperatura del agua de calefacción se regula automáticamente al variar la temperatura externa para mantener una temperatura constante en el ambiente. La curva climática debe ser elegida por el instalador en base a la ubicación geográfica y al tipo de sistema.

Conexión mediante bus de comunicación OTBus: es la modalidad de comunicación entre el **Hi, Comfort T100** y la caldera donde se intercambia una serie de información compleja entre las dos electrónicas. Esta conexión propietario se contrapone con el simple ON/OFF (contacto abierto/cerrado) y está regulada por el fabricante de la caldera en combinación específica con el **Hi, Comfort T100**.

Verificar de manera preventiva la compatibilidad de la propia caldera con la conexión al OTBus.

Conexión mediante ON/OFF (TA -

termostato ambiente de caldera): es la modalidad simple de comunicación entre el **Hi, Comfort T100** y la caldera (o cualquier otro elemento adecuado para recibir dicho mando) donde se realiza una solicitud en encendido/apagado a través del contacto TA (termostato ambiente) de la caldera por parte del relé presente en el **Hi, Comfort T100** (o el relé de la WiFi Box/receptor). La conexión ON/OFF está indicada también cuando se realiza la solicitud a otros componentes del sistema, como válvulas de zona u otros elementos similares. El contacto ON/OFF del **Hi, Comfort T100** mantiene siempre las mismas características técnicas (relé del **Hi, Comfort T100**, relé de la WiFi Box, relé del Receptor RF caldera) y las mismas deben ser respetadas en la combinación por cable entre el relé y los objetos que el mismo controla. NOTA: No superar nunca las cargas eléctricas máximas.

NOTA 1

La temperatura ambiente prevé un intervalo de visualización comprendido entre -7°C y $+50^{\circ}\text{C}$.

NOTA 2

La temperatura externa prevé un intervalo de visualización comprendido entre -40°C y $+60^{\circ}\text{C}$

Las temperaturas fuera de estos intervalos se visualizan con tres guiones " - - -".

1.5 Declaración de Clase del control Hi, Comfort T100 según el reglamento ErP

Con referencia al reglamento delegado (UE) N. 811/2013, los datos representados en la tabla pueden ser usados para completar la ficha del producto y el etiquetado de aparatos para la calefacción del ambiente, de los aparatos para la calefacción mixta, de los grupos de aparatos para la calefacción del ambiente, para los dispositivos de control de la temperatura y los dispositivos solares.

Fabricante / Marca	Modelo
RIELLO SpA / Hi, Comfort T100	Hi, Comfort T100

Posibles configuraciones con **Hi, Comfort T100** relativas clases de la configuración y contribución energética al sistema.

Característica de la caldera	Configuración Hi, Comfort T100	Clase y contribución
Caldera con temperatura de impulsión en punto fijo (control ON/OFF)	Conexión ON/OFF del Hi, Comfort T100	I = 1 %
Caldera con temperatura de impulsión variable (control mediante bus de comunicación)	Conexión mediante bus de comunicación al Hi, Comfort T100 Cálculo de la temperatura de impulsión a la caldera realizado solo en base a la temperatura ambiente	V = 3 %
Caldera con temperatura de impulsión variable (control mediante bus de comunicación)	Conexión mediante bus de comunicación al Hi, Comfort T100 Cálculo de la temperatura de impulsión a la caldera realizado en base a la temperatura ambiente y temperatura externa (dado por sonda externa o por web)	VI = 4 %
Caldera con temperatura de impulsión variable (control mediante bus de comunicación)	Conexión mediante bus de comunicación al Hi, Comfort T100 Cálculo de la temperatura de impulsión a la caldera realizado en base a un mínimo de 3 temperaturas ambiente diferentes. Se requieren al menos 3 Hi, Comfort T100 (sensores) conectados a un mínimo de 3 válvulas de zona (actuadores)	VIII = 5 %

Definición de las clases

Clase I – Termostato de ambiente encendido/apagado: un termostato de ambiente que controla el funcionamiento en encendido y apagado de un aparato de calefacción. Los parámetros relativos a las prestaciones, incluido el diferencial de conmutación y la precisión del control de la temperatura ambiente, están determinados por la construcción mecánica del termostato.

Clase V – Termostato de ambiente modulador, destinado al uso con aparatos de calefacción moduladores: un termostato electrónico ambiental que varía la temperatura del flujo del agua dejando que el aparato de calefacción dependa de la desviación entre la temperatura ambiente medida y el punto de análisis del termostato. El control se efectúa modulando la salida del aparato de calefacción.







Clase VI – Central de termorregulación y sensor ambiental, destinados al uso con aparatos de calefacción moduladores: un control de la temperatura del flujo en la salida del aparato de calefacción que varía la temperatura de dicho flujo según la temperatura externa y la curva de compensación atmosférica elegida. Un sensor de la temperatura ambiente controla la temperatura del lugar y adapta el desfase paralelo de la curva de compensación para mejorar la habitabilidad del espacio. El control se efectúa modulando la salida del aparato de calefacción.

Clase VIII – Control de la temperatura ambiente de múltiples sensores, destinado al uso con aparatos de calefacción moduladores: un control electrónico equipado con 3 o más sensores ambientales que varía la temperatura del flujo del agua, dejando que el aparato de calefacción dependa de la desviación entre la temperatura ambiente medida agregada y los puntos de análisis del termostato. El control se efectúa modulando la salida del aparato de calefacción.

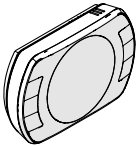
2 INSTALACIÓN

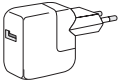
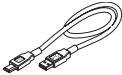
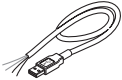
2.1 Contenido del embalaje



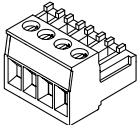

Dentro de la caja **Hi, Comfort T100** WiFi se encuentran los siguientes componentes:

Cant.	Componente	Descripción
1		Hi, Comfort T100 = mando remoto de caldera con función de cronotermostato ambiente (*) o cronotermostato ambiente (**). (*) si hay una conexión OTBus activa en una de las siguientes configuraciones: entre WiFi Box y caldera, entre Receptor RF (opcional) y caldera, entre Hi, Comfort T100 y caldera, (**) si está activa la conexión TA entre WiFi Box y caldera
1		WiFi Box = dispositivo idóneo para la comunicación con el cronotermostato Hi, Comfort T100 . PUEDE interactuar con el Receptor RF caldera (opcional) en radiofrecuencia, con la caldera a través del cable suministrado de serie y con el router de casa a través de WiFi. Parte trasera magnética para poder ser aplicado a la capa metálica de la caldera.
1		Alimentador USB
1		Cable USB A – USB Mini B = cable de alimentación WiFi Box
1		Cable USB A = cable de conexión WiFi Box – Caldera
2		Baterías 1,5V AA
2		Guía rápida
1		Manual Instalador / usuario

Cant.	Componente	Descripción
2		Tornillos con tacos
1		Conector OTBus (solo para calderas sin este elemento) para la conexión OTBus entre WiFi Box y caldera o entre Receptor RF caldera (opcional) y caldera, o entre Hi, Comfort T100 y caldera. Se puede usar también para la eventual conexión de la sonda externa (opcional).

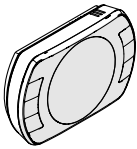

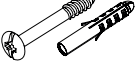

! En caso de instalación de **Hi, Comfort T100** adicionales o Receptores RF caldera, es necesario efectuar el procedimiento de acoplamiento a la WiFi Box (ver "3.14 Función acoplamiento" en la página 241).

Dentro de la caja **Hi, Comfort T100** se encuentran los siguientes componentes:

Cant.	Componente	Descripción
1		Hi, Comfort T100 = mando remoto de caldera con función de cronotermostato ambiente (*) o cronotermostato ambiente (**). (*) si hay una conexión OTBus activa en una de las siguientes configuraciones: entre WiFi Box (opcional) y caldera, entre Receptor RF (opcional) y caldera, entre Hi, Comfort T100 y caldera, (**) si está activa la conexión TA entre WiFi Box (opcional) y caldera
2		Baterías 1,5V AA
1		Guía rápida
1		Manual Instalador / usuario
2		Tornillos con tacos

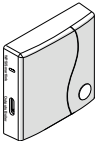

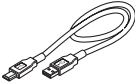
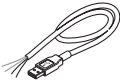
! En caso de instalación de **Hi, Comfort T100** adicionales o Receptores RF caldera, es necesario efectuar el procedimiento de acoplamiento a la WiFi Box (ver "3.14 Función acoplamiento" en la página 241).

Dentro del kit WiFi Box se encuentran los siguientes componentes:

Cant.	Componente	Descripción
1		WiFi Box
1		Alimentador USB
1		Cable USB A – USB Mini B = cable de alimentación WiFi Box
1		Cable USB A = cable de conexión WiFi Box – Caldera
1		Guía rápida
1		Manual Instalador / usuario

A En caso de instalación de **Hi, Comfort T100** adicionales o Receptores RF caldera, es necesario efectuar el procedimiento de acoplamiento a la WiFi Box (ver "3.14 Función acoplamiento" en la página 241).

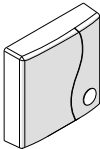
Dentro del kit Receptor RF caldera se encuentran los siguientes componentes:



Receptor RF caldera		
Cant.	Componente	Descripción
1		Receptor RF caldera
1		Guía rápida



! En caso de instalación de **Hi, Comfort T100** adicionales o Receptores RF caldera, es necesario efectuar el procedimiento de acoplamiento a la WiFi Box (ver "3.14 Función acoplamiento" en la página 24).

En este manual, las descripciones relacionadas con "Kit (Termostato + Caja Wi-Fi)", "Caja Wi-Fi", "Receptor RF" están relacionadas con los siguientes modelos:

Descripción	Modelo
Kit (Termostato + Caja Wi-Fi)	Hi, Comfort T100 Wi-Fi
Caja Wi-Fi	Hi, Comfort G100-W
Receptor RF	Hi, Comfort G100-R

2.2 Esquemas prácticos de instalación

Legenda	
	Comunicación en radiofrecuencia (868 MHz)
	Comunicación en WiFi (2.4 GHz)
	Módem/router WiFi
	Conexión internet
	Smartphone/Tableta (android/iOS)
L	Fase

Legenda	
N	Neutro
TA	Conexión termostato ambiente, contacto limpio ON/OFF (máx. 0,25A@230V)
OT	Conexión OTBus protocolo, contacto para protocolo de comunicación propietario
	Válvula de zona sin microinterruptor de fin de carrera
	Válvula de zona con microinterruptor de fin de carrera

2.2.1 Esquema

Cronotermostato ON/OFF en la calefacción (TA) con control remoto mediante WiFi. Única zona de calefacción en ON/OFF.

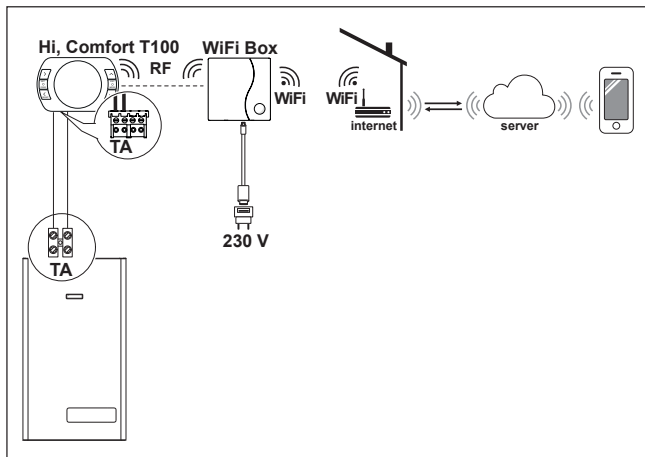

Cronotermostato modulador/mando remoto con control remoto mediante WiFi. Única zona de calefacción en termostatación moduladora.

OT: control completo de caldera; calefacción, sanitario, alarmas, parámetros.

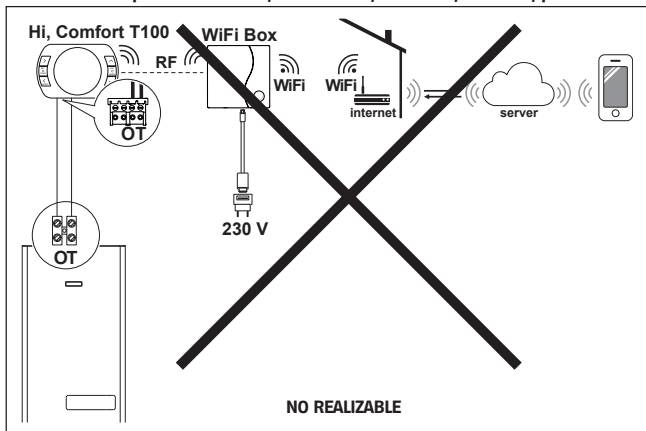

2.3 Datos técnicos

Descripción		Termostato Hi, Comfort T100		U.M.
Alimentación de baterías		2 x 1,5 - tipo AA		V
Duración batería		18 meses con uso normal		
Capacidad eléctrica salida relé (TA) contacto limpio	a 30 Vcc/Vdc	mín.	1	mA
		máx.	2	A
	a 230 Vca/Vca	máx.	0,25	A
Banda de radiofrecuencia (RF)		868		MhZ
Configuración de la temperatura ambiente		1 - 35 resolución 0,2		°C
Visualización de la temperatura ambiente		-9,9 - 50 resolución 0,2		°C
Temperaturas configuradas de fábrica T3 = Comfort		21		°C
T2 = Economy		16		°C

Descripción		Termostato Hi, Comfort T100	U.M.
Ti = Anti-hielo		5	°C
Longitud máxima cables entre WiFi Box y borne OTBus caldera o Hi, Comfort T100 y borne OTBus caldera		30	m
Distancia máxima en campo abierto entre WiFi Box y Hi, Comfort T100 o entre WiFi Box y Receptor RF Caldera (conexión RF)		40	m
Dimensiones (L x A x P)		135 x 89 x 28	mm
Distancia orificios para conexión al muro	caja eléctrica 503	83,5	mm
	caja eléctrica DIN	60,3	mm

Descripción		WiFi Box		U.M.
Alimentación de transformador	input	100-240 / 0,1		Vca / A
	output	5 - 1		Vcc-Vdc / A
Capacidad eléctrica salida relé (TA) contacto limpio	a 30 Vcc/Vdc	mín.	1	mA
		máx.	2	A
	a 230 Vca/Vca	máx.	0,25	A
Banda de radiofrecuencia (RF)		868		MhZ
Banda WiFi		EEE 802.11 b/g/n		
		2,4		GHz
Tráfico datos mensuales (30 días)		16,95		MB
Consumo máximo		0,5		W
Longitud máxima cables WiFi Box - conexión caldera en cables		30		m
Temperatura ambiente mínima de funcionamiento		-15		°C
Porcentaje señal WiFi para garantizar el correcto funcionamiento del sistema Hi, Comfort T100		40		%

Descripción		Receptor RF caldera		U.M.
Alimentación de transformador	input	100-240 / 0,1		Vca / A
	output	5 - 1		Vcc-Vdc / A
Capacidad eléctrica salida relé (TA) contacto limpio	a 30 Vcc/Vdc	mín.	1	mA
		máx.	2	A
	a 230 Vca/Vca	máx.	0,25	A
Consumo máximo		1,2		W
Longitud máxima cables WiFi Box - conexión caldera en cables		30		m
Temperatura ambiente mínima de funcionamiento		-15		°C

2.4 Dimensiones

		U.M.
L - Ancho	135	mm
A - Altura	89	mm
P - Profundidad	28	mm

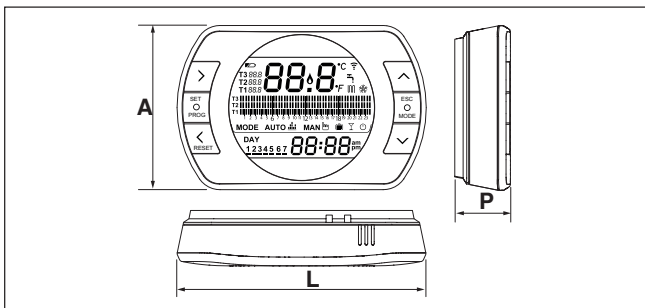

2.5 Instalación en 3 fases

Preparación

Antes de la instalación

Verificar que el termostato sea compatible con la caldera (consultar el manual instalador caldera).

El termostato **Hi, Comfort T100** wireless puede ser instalado en cualquier lugar, sin embargo se recomienda establecer el punto más idóneo.

- Evitar corrientes de aire (A)
- No instalar encima de fuentes de calor (B)
- Evitar la luz directa del sol (C)
- Posicionar a una altura adecuada (D)

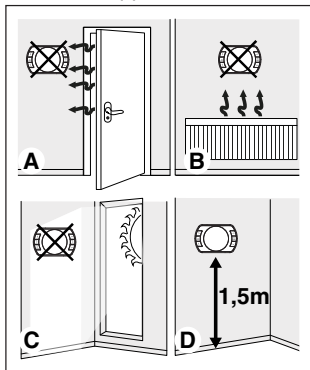

La instalación wireless no requiere cableado, por lo tanto, la operación resulta muy simple.

El termostato **Hi, Comfort T100** puede ser instalado también con cable para sustituir cualquier termostato ya existente, previa verificación de la compatibilidad.

Antes de efectuar la instalación del módulo de mando de la caldera (WiFi Box) interrumpir la alimentación de la caldera.

Durante la instalación

Se necesitan las siguientes herramientas:

- Destornillador de cruz
- Pequeño destornillador plano
- Pinza y pinza pelacables

Instalación **Hi, Comfort T100**

Separar el **Hi, Comfort T100** de su base;

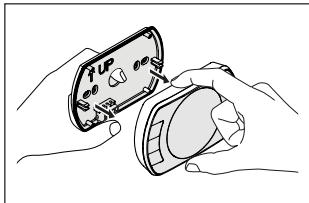

Fijar la base del **Hi, Comfort T100** a la pared o caja eléctrica usando los tornillos suministrados.

El uso de tornillos no SUMINISTRADOS puede afectar el correcto cierre de las partes plásticas. Controlar que la cabeza del tornillo esté introducida correctamente en el alojamiento.

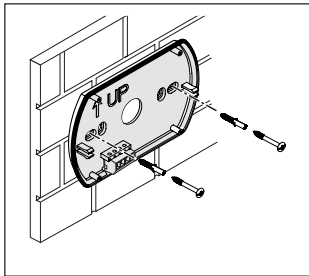

El **Hi, Comfort T100** puede ser instalado en una de las siguientes modalidades:

Wireless

Instalación sin hilos.

Se recomienda verificar la distancia máxima en campo abierto, indicada en los datos técnicos del termostato **Hi, Comfort T100**

La pérdida de la comunicación radiofrecuencia está indicada con alarma E82. Una distancia demasiado elevada podría generar incluso ocasionalmente la alarma E82 provocando un incorrecto funcionamiento del sistema.

Cableado en ON/OFF (contacto TA en base **Hi, Comfort T100**)

Sustitución de viejos termostatos o nueva instalación mediante hilos en ON/OFF (encendido/apagado). El **Hi, Comfort T100** puede ser conectado a una caldera, una válvula de zona u otro dispositivo. La carga eléctrica en el contacto TA del **Hi, Comfort T100** no debe superar las especificaciones del relé, (ver "2.3 Datos técnicos" en la página 201). En el caso de que la carga eléctrica no sea compatible con las características técnicas indicadas en los datos técnicos del termostato **Hi, Comfort T100**, se recomienda usar un relé adicional de separación.

Conectar los cables provenientes del borne TA de caldera o alimentación de la eventual/es válvulas de zona al borne TA del **Hi, Comfort T100**.

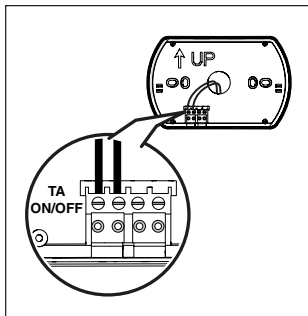

Cableado en OTBus (contacto OTBus en base **Hi, Comfort T100**)

Conexión directa mediante dos hilos a caldera dotada del mismo protocolo de comunicación.

Se recomienda verificar la longitud máxima de los cables entre WiFi Box y borne OTBus caldera o **Hi, Comfort T100** y borne OTBus caldera (ver "2.3 Datos técnicos" en la página 201). Para la conexión eléctrica a la caldera, se recomienda verificar el manual de la misma.



La conexión con cable en OTBus entre **Hi, Comfort T100** y caldera se recomienda si no está presente la WiFi Box. Con esta conexión y la presencia de la WiFi Box se podrá controlar una sola zona y el funcionamiento a través de la aplicación no está garantizado.

Instalación WiFi Box

Descripción de la WiFi Box

La WiFi Box es un objeto para la comunicación con el termostato **Hi, Comfort T100** o con el Receptor RF caldera solo y exclusivamente por radiofrecuencia (wireless).

OUTPUTS

La WiFi Box tiene, en su interior, un relé (ver "2.3 Datos técnicos" en la página 201) que simula los relés de los termostatos Hi, Comfort T100 acoplados al mismo. Está cerrado (ON) si, al menos 1 de los relés de los **Hi, Comfort T100** está cerrado, mientras que está abierto (OFF) cuando todos los relés de los **Hi, Comfort T100** están abiertos (OFF).

La WiFi Box presenta, en su interior, la posibilidad de conectarse con cable a la conexión OTBus de caldera. La WiFi Box se transforma en este caso en receptor wireless de un mando OTBus. Toda la información disponible en el **Hi, Comfort T100** en el canal OTBus se repite en el receptor que, a su vez, la transmite por cable a la caldera, por consiguiente, se trata de una comunicación en radiofrecuencia de información compleja.

Las salidas relé y OTBus se identifican en la WiFi Box con OUTPUTS y están disponibles mediante clavija de tipo USB.

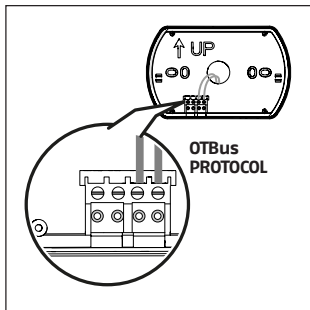

Introducir las 2 baterías de tipo AA suministradas, respetando la polarización indicada.

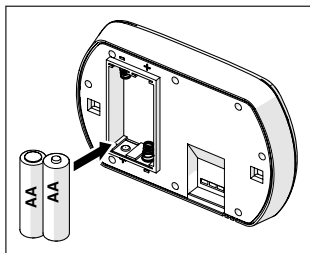

Montar el **Hi, Comfort T100** en su base;

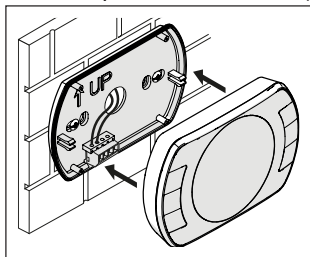

A continuación, la indicación de la posición y distinción de las 2 salidas en la clavija de tipo USB.

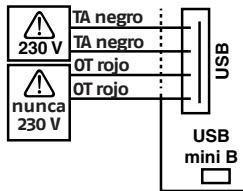

USB Outputs/Boiler:

TA contacto limpio

ON/OFF Relay

máx 2A a 30VDC

máx 0,25A a 230VAC

Contacto protocolo OTBus

nunca 230V

Alimentación:

USB mini B 5V - 1A

WiFi: IEEE 802.11 b/g/n - 2,4 GHz

Radiofrecuencia: 868 MHz

Potencia consumida: 0,5 W

Se suministran 2 cables USB, uno para alimentación de alimentador USB y el otro para la conexión de la WiFi Box a la caldera.

El cable para la conexión a la alimentación eléctrica es un USB-mini USB.

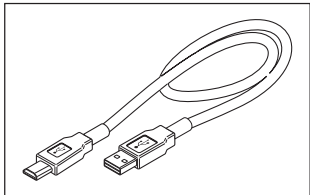

El cable USB para la conexión a la caldera tiene una extremidad con 4 terminales.

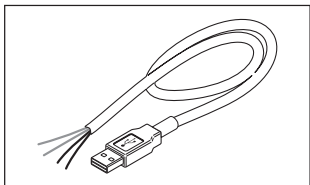

Los terminales negros identifican la conexión en ON/OFF (encendido/apagado) y se deben conectar a la salida "termostato ambiente de caldera". Los terminales rojos identifican la conexión por OTBus y se deben conectar a la salida "OTBus" de la caldera.

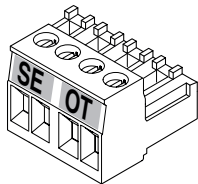

SE = Sonda exterior

En caso de instalación en el sistema de un Receptor RF caldera, el mismo solo repite todo lo que sucede en la WiFi Box en un receptor en radiofrecuencia dotado de las mismas salidas (ON/OFF y OTBus) que usa los mismos colores que los cables: Rojos = OTBus, Negros = ON/OFF

A continuación, la indicación del Receptor RF caldera y descripción de su conexión electricidad (6 hilos)

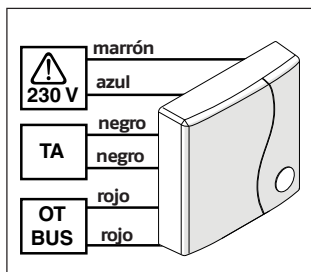

Conexión WiFi Box en OTBus (solo para calderas dotadas de protocolo OTBus compatible)

Conectar los hilos rojos del cable USB al borne OTBus de caldera (se recomienda verificar manual de instalador de caldera). Si la caldera no tiene el borne OTBus, es posible usar el conector OTBus suministrado con la caja **Hi, Comfort T100** WiFi (solo para calderas sin este elemento).

! Solo uno de los componentes del sistema **Hi, Comfort T100** (**Hi, Comfort T100**, WiFi Box o Receptor RF caldera) debe ser conectado por cable en OTBus a la caldera).

Conexión WiFi Box en ON/OFF

Conectar los hilos negros del cable USB al borne Termostato Ambiente de caldera (se recomienda verificar manual de instalador de caldera).

! En presencia de termostatos **Hi, Comfort T100** con cable en ON/OFF o de final de carrera válvula de zona, se recomienda conectar los mismos al borne Termostato Ambiente de caldera y conectar la WiFi Box por cable a la caldera solo y exclusivamente en OTBus (solo para calderas dotadas de protocolo OTBus compatible).

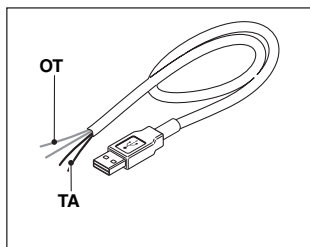
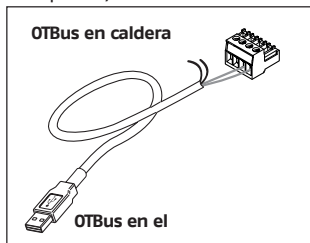

Cables negros = TA (ON/OFF)

Cables rojos = OTBus protocolo de comunicación

Aplicar la WiFi Box en la capa de la caldera mediante el imán presente en la parte de atrás de la misma;

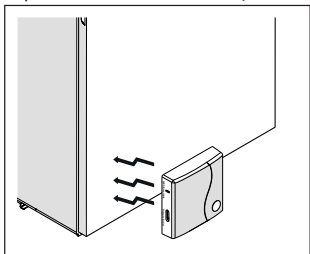

Conectar el conector USB del cable, previamente conectado, a la salida OUTPUTS/BOILER de la WiFi Box;

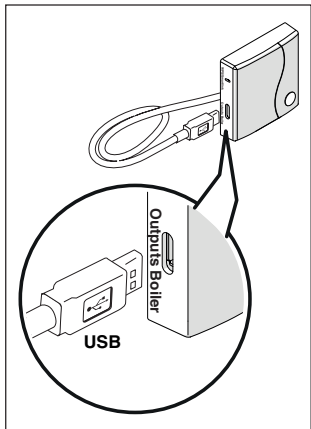

Alimentar la WiFi Box a través del cable correspondiente y alimentador suministrados.

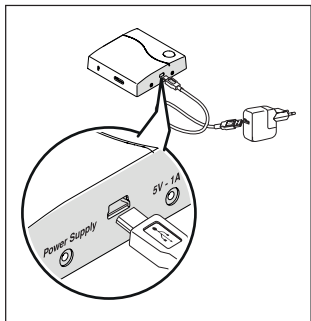

Reset de la función de auto configuración conexión OTBus

El **Hi, Comfort T100** está configurado para el funcionamiento en ON/OFF.

En el caso de que el mismo esté conectado a un bus de comunicación OTBus (con cable o wireless-radiofrecuencia), el **Hi, Comfort T100** se auto configura en la modalidad de funcionamiento "Control remoto de caldera".

Para restablecer el termostato en la modalidad original (ON/OFF) es necesario quitar y volver a colocar las baterías.



La alarma E82 podría ser causada por un cambio de modalidad de uso, por OTBus a ON/OFF o viceversa.

Instalación y configuración de la aplicación para smartphone

Descargar la aplicación en el propio smartphone o tableta;



Crear una cuenta usuario;

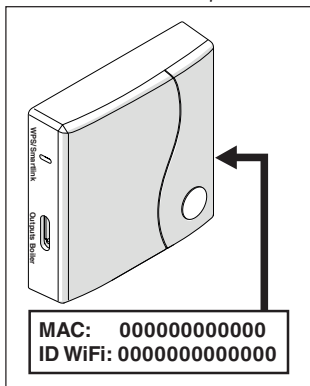

Combinar el ID WiFi de la WiFi Box con la cuenta usuario.

Si es necesario combinar en radiofrecuencia (RF) a la WiFi Box otros termostatos y/o Receptores RF caldera, presionar durante 5 segundos la tecla transparente en la WiFi Box hasta el destello contemporáneo de los LEDs y posicionar en la misma modalidad la contraparte que se debe combinar (ver "Función acoplamiento" en la página 241). Al finalizar el acoplamiento automáticamente el sistema vuelve a la normalidad.

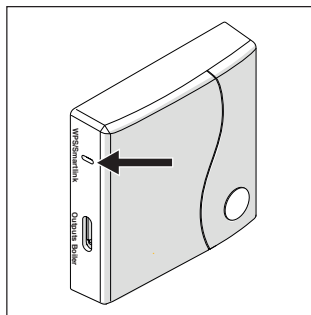

Asociar la contraseña del propio módem de casa a la WiFi Box eligiendo una de las siguientes modalidades.

⚠ El smartphone o la tableta deben estar conectados a la red WiFi a la que se asociará la WiFi Box

Smart Link

- Presionar 1 vez la tecla Smart Link en la WiFi Box con una herramienta idónea.
- Los leds verde y rojo comienzan a destellar rápidamente.
- Seleccionar el campo "Configurar el WiFi" en el menú desplegable de la aplicación, introducir la contraseña del módem de casa y presionar la tecla "Conectados".

La asociación ha finalizado si la aplicación muestra el aviso "conexión efectuada con éxito".



Una vez on-line, el sistema emplea hasta 4 minutos para auto-configurarse.

WPS (solo para módems dotados de esta función)

- Colocar el módem de casa en modalidad WPS.
- Mantener presionada (5 s) la tecla WPS en la WiFi Box con una herramienta idónea hasta que los leds rojo y verde de la misma, destellen rápidamente.

La asociación finaliza si, después de algunos segundos, el led rojo de la WiFi Box destella rápidamente.



Una vez on-line, el sistema emplea hasta 4 minutos para auto-configurarse.

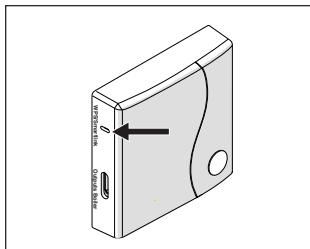

Reiniciar el router WiFi al finalizar la operación.

NOTA

Para mayor información, consultar el manual de la aplicación **Hi, Comfort T100**.

3 PUESTA EN SERVICIO

3.1 Interfaz usuario

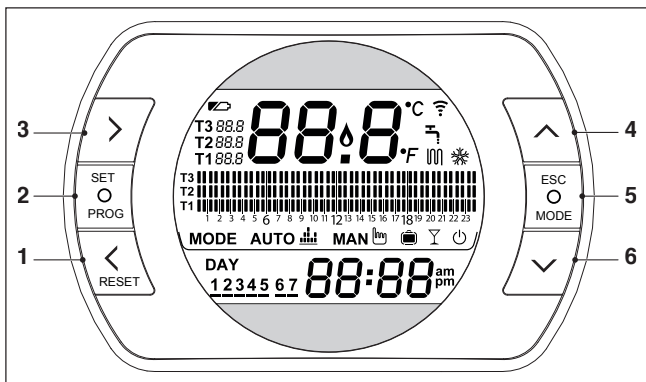

- 1 **Tecla BACK** = permite seleccionar el campo deseado, restablecer una alarma o activar la función especial one hour booster
- 2 **Tecla SET/PROG** = permite acceder a los menús o al campo seleccionado y memorizar
- 3 **Tecla FORWARD** = permite seleccionar el campo deseado o activar la función especial ANTICIPACIÓN
- 4 **Tecla UP** = aumenta el campo seleccionado o visualiza la temperatura ambiente relativa a la franja horaria en curso
- 5 **Tecla ESC/MODE** = permite seleccionar la modalidad de funcionamiento, salir de la programación, activar la función acoplamiento o activar la función especial Carga semiautomática

ESC = salir

MODE = selecciona la modalidad:

AUTO

AUTO

MAN

MANUAL

VACACIONES

PARTY

VERANO (si OTBus disponible)

OFF

- 6 **Tecla DOWN** = disminuye el campo seleccionado o visualiza la temperatura ambiente relativa a la franja horaria en curso

3.2 Indicaciones en pantalla

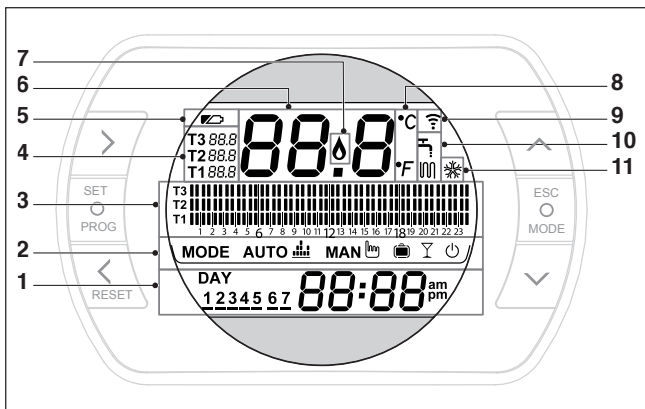

- 1 **Campo día y hora**
- 2 **Campo modalidad de funcionamiento**
- 3 **Campo programa horario** calefacción o sanitario
- 4 **Campo temperatura setpoint ambiente** deseada relativa al programa calefacción. Si se configura la modalidad verano/sanitario, se visualiza la temperatura de setpoint sanitario (disponible con conexión OTBus entre WiFi Box y caldera o Receptor RF y caldera o Hi, Comfort T100 y caldera, si el protocolo OTBus lo prevé)
- 5 **Campo baterías agotadas**
- 6 **Campo temperatura ambiente** detectada por el termostato Hi, Comfort T100
- 7 **Campo presencia llama** (disponible con conexión OTbus entre WiFi Box y caldera o Receptor RF y caldera o Hi, Comfort T100 y caldera, si el protocolo OTbus lo prevé) o solicitud calefacción si sistema Hi, Comfort T100 en ON/OFF
- 8 **Campo unidad de medida** (°C / °F)
- 9 **Campo comunicación radiofrecuencia** activa con la WiFi Box o con el Receptor RF caldera
- 10 **Campo modalidad calefacción o sanitario activa**
- 11 **Campo modalidad refrigeración activa**

3.3 Configuración hora y fecha

En la pantalla HOME presionar la tecla SET/PROGRAM dos veces.

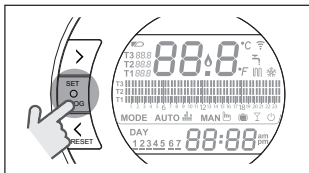

Seleccionar con la tecla FORWARD > o BACK < el campo deseado (hora, minutos, día, mes y año).

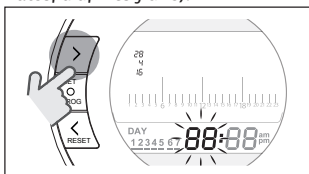

Quando se selecciona día, destella el número correspondiente y se visualiza DAY.

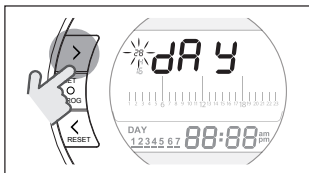

Quando se selecciona mes, destella el número correspondiente y se visualiza Non.

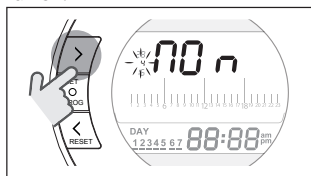

Quando se selecciona año, destella el número correspondiente y se visualiza YE A.

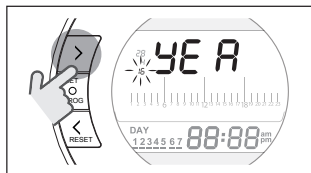

Con las teclas UP ^ o DOWN v modificar su valor.

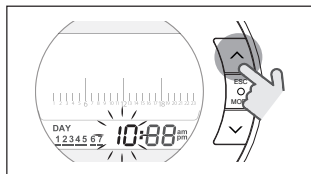

Presionar la tecla SET/PROG para memorizar y volver al menú programación, presionar ESC/MODE para memorizar y salir del menú programación o esperar 30 segundos para memorizar automáticamente el valor y volver a la pantalla HOME.

3.4 Configuración modalidad calefacción/refrigeración

El **Hi, Comfort T100** está configurado por defecto en modalidad calefacción.

En calefacción el **Hi, Comfort T100** activa una solicitud de calor cuando la temperatura ambiente es **inferior** a la temperatura configurada.

En refrigeración el **Hi, Comfort T100** activa una solicitud de encendido (si está presente el sistema de refrigeración) cuando la temperatura ambiente es **superior** a la temperatura configurada.

En la pantalla HOME presionar la tecla SET/PROGRAM para entrar en el menú usuario.

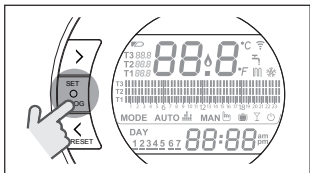

Presionar la tecla FORWARD > o BACK < para seleccionar el campo CALEFACCIÓN/REFRIGERACIÓN.

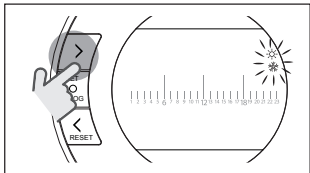

Presionar la tecla SET/PROGRAM para efectuar la configuración.

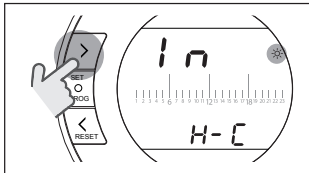

Presionar la tecla UP ^ o DOWN v para seleccionar la modalidad deseada.

IN=INVIERNO

Modalidad calefacción.

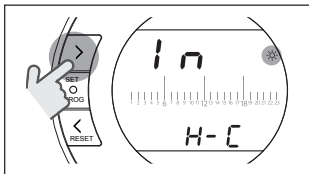

SU=VERANO

Modalidad refrigeración.

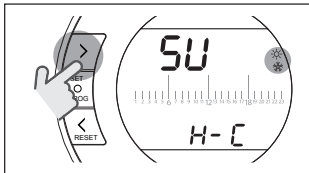

Presionar la tecla SET/PROG para memorizar y volver al menú programación, presionar ESC/MODE para memorizar y salir del menú programación o esperar 30 segundos para memorizar automáticamente el valor y volver a la pantalla HOME.

! Si al menos un termostato **Hi, Comfort T100** está en modalidad refrigeración, no se gestiona la solicitud de calor calefacción a través de OTBus.

3.5 Configuración modalidad de funcionamiento

En la pantalla HOME presionar de manera cíclica la tecla ESC/MODE

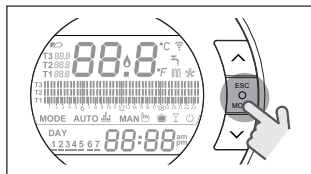

para seleccionar una de las siguientes modalidades:

3.5.1 Modalidad APAGADO

Hi, Comfort T100 en modalidad APAGADO garantiza únicamente la temperatura ambiente mínima configurada en el parámetro 01 del menú técnico PL.

NOTA

Solo si la caldera se encuentra en condiciones de funcionar correctamente (caldera alimentada y no bloqueada).

En caso de conexión OTBus entre WiFi Box y caldera (incluidos los demás tipos de conexión a través de OTBus) la caldera permanece en estado OFF si todos los termostatos **Hi, Comfort T100** presentes en el sistema están en OFF. Caldera en OFF significa ninguna producción de calefacción y agua caliente sanitaria.

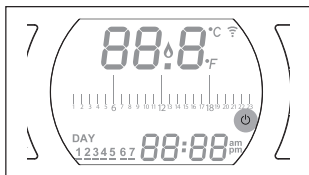

3.5.2 Modalidad VERANO/ SANITARIO

Hi, Comfort T100 en modalidad VERANO/SANITARIO. En esta modalidad la caldera suministra agua caliente sanitaria en caso de solicitud (caldera instantánea).

Si el parámetro 24 CLOC está configurado en ON, el **Hi, Comfort T100** seguirá las franjas horarias configuradas en el menú usuario-programa horario ACS precalentando el agua en el interacumulador (solo calderas con depósito integrado).

De todos modos, se garantiza la temperatura ambiente mínima configurada en el parámetro 01 del menú técnico PL.

En caso de conexión OTBus entre WiFi Box y caldera (incluidos los demás tipos de conexión a través de OTBus) la caldera permanece en modalidad VERANO si al menos uno de los termostatos está en verano y los demás en modalidad OFF (apagado).

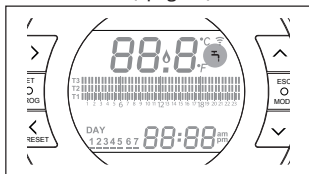

3.5.3 Modalidad Invierno/ AUTOMÁTICO AUTO

Hi, Comfort T100 en modalidad Invierno/AUTOMÁTICO seguirá el programa horario configurado en el menú usuario-programa horario calefacción.

En caso de conexión OTBus entre WiFi Box y caldera (incluidos los demás tipos de conexión a través de OTBus) la caldera permanece en modalidad Invierno/AUTOMÁTICO si al menos uno de los termostatos está en modalidad calefacción.

 En caso de instalación con varios termostatos **Hi, Comfort T100** conectados a través de OTBus, si uno de los dispositivos está en modalidad refrigeración, no se gestiona la solicitud de calor a la caldera.

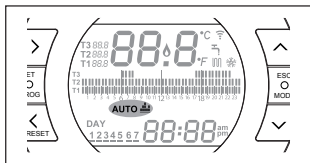

3.5.4 Modalidad Invierno/MANUAL MAN

Hi, Comfort T100 en modalidad Invierno/ MANUAL El cronotermostato Hi, Comfort T100 establecerá la temperatura de setpoint ambiente T3 (Comfort) ignorando el programa horario calefacción.

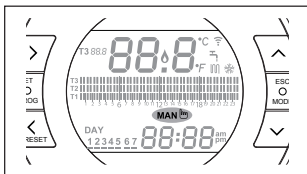

En caso de conexión OTBus entre WiFi Box y caldera (incluidos los demás tipos de conexión a través de OTBus) la caldera permanece en modalidad Invierno/MANUAL si al menos uno de los termostatos está en modalidad calefacción.

 En caso de instalación con varios termostatos **Hi, Comfort T100** conectados a través de OTBus, si uno de los dispositivos está en modalidad refrigeración, no se gestiona la solicitud de calor a la caldera.



3.5.5 Modalidad Invierno/ VACACIONES

Hi, Comfort T100 en modalidad VACACIONES establecerá la temperatura de setpoint ambiente T2 (Economy) ignorando el programa horario calefacción, para los días configurados con la tecla FORWARD > o BACK <.

Hi, Comfort T100 vuelve a la modalidad AUTO  cuando transcurren los días configurados en la modalidad VACACIONES .

En caso de conexión OTBus entre WiFi Box y caldera (incluidos los demás tipos de conexión a través de OTBus) la caldera permanece en modalidad Invierno/VACACIONES si al menos uno de los termostatos está en modalidad calefacción.

 En caso de instalación con varios termostatos **Hi, Comfort T100** conectados a través de OTBus, si uno de los dispositivos está en modalidad refrigeración, no se gestiona la solicitud de calor a la caldera.

3.6 Configuración funciones especiales

3.6.1 Función ANTICIPACIÓN para modalidad de funcionamiento AUTOMÁTICO

La función ANTICIPACIÓN permite anticipar el comienzo de la sucesiva franja horaria calefacción/refrigeración y de la relativa temperatura de setpoint ambiente deseada, o de inhabilitar la franja horaria calefacción en caso de que la misma ya esté en curso.

Para activar/desactivar la función ANTICIPACIÓN, en la pantalla HOME, presionar la tecla FORWARD > (si está activa, se visualiza el icono MAN).

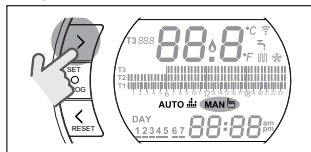

3.6.2 Función ONE HOUR BOOSTER para modalidad de funcionamiento AUTOMÁTICO

La función ONE HOUR BOOSTER permite activar por 60 minutos el comienzo de la franja horaria calefacción/refrigeración y la relativa temperatura ambiente T3 (Comfort), en el caso de que la misma aún no esté en curso.

⚠ Si la franja horaria calefacción relativa a la temperatura de setpoint ambiente T3 (Comfort) ya está en curso, activando la función, se prolonga una hora la franja horaria, sin exceder las 24:00 horas del día actual.

Para activar/desactivar la función ONE HOUR BOOSTER, en la pantalla HOME,

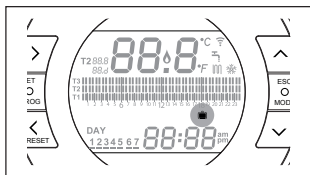

3.5.6 Modalidad Invierno/PARTY

Hi, Comfort T100 en modalidad PARTY establecerá la temperatura de setpoint ambiente T3 (Comfort) ignorando el programa horario calefacción, hasta la medianoche del día actual, para luego volver automáticamente a la modalidad AUTO AUTO.

En caso de conexión OTBus entre WiFi Box y caldera (incluidos los demás tipos de conexión a través de OTBus) la caldera permanece en modalidad Invierno/PARTY si al menos uno de los termostatos está en modalidad calefacción.

⚠ En caso de instalación con varios termostatos Hi, Comfort T100 conectados a través de OTBus, si uno de los dispositivos está en modalidad refrigeración, no se gestiona la solicitud de calor a la caldera.

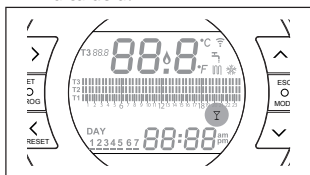

presionar la tecla BACK < (si está activa, se visualiza el icono MAN).

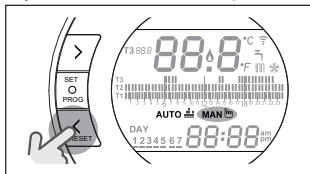

3.6.3 Función LLENADO SEMIAUTOMÁTICO

La función LLENADO SEMIAUTOMÁTICO permite restablecer la correcta presión del sistema y está disponible solo para calderas dotadas de la función en objeto (si está disponible la conexión OTBus entre WiFi Box y caldera o Receptor RF y caldera o **Hi, Comfort T100** y caldera, si el protocolo OTBus lo prevé).

Si en la pantalla HOME se visualiza la alarma rIE que destella rápidamente (0,5 s) dentro del campo temperatura ambiente,

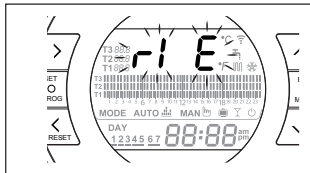

presionar durante 5 segundos la tecla ESC/MODE para iniciar el procedimiento de llenado semiautomático (la leyenda rIE queda fija). Al soltar la tecla ESC/MODE la leyenda rIE comienza a destellar lentamente (2 s) hasta que finaliza la función.

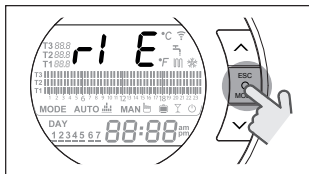

Cuando la presión del sistema se restablece, el **Hi, Comfort T100** vuelve automáticamente a la visualización normal de la pantalla HOME.

! Si la función LLENADO SEMIAUTOMÁTICO no se realiza dentro de 90 segundos, en la pantalla HOME se visualiza nuevamente la alarma rIE que destella rápidamente (1 s).

3.6.4 Función BLOQUEO TECLAS

En el menú principal, manteniendo presionadas simultáneamente las teclas FORWARD > y UP ^ durante 5 segundos, se pide que se introduzca la contraseña.

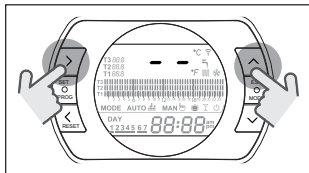

Si no se ha configurado previamente la contraseña, se visualiza "--"; configurar la nueva contraseña con las teclas UP ^ y DOWN v y confirmarla con la tecla SET; se volverá al menú principal con las teclas deshabilitadas. La nueva contraseña queda memorizada. El valor de la contraseña está comprendido entre "0" y "99". El valor por defecto es no configurada "--".

Si ya se ha configurado la contraseña, se visualiza "00"; introducir la contra-

seña con las teclas UP \wedge y DOWN \vee y confirmarla con la tecla SET.

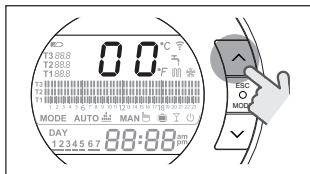

Si la contraseña introducida es correcta y el funcionamiento de las teclas está habilitado, se visualiza "LOC" durante 5 segundos en lugar de la temperatura ambiente y se deshabilita el funcionamiento de todas las teclas.

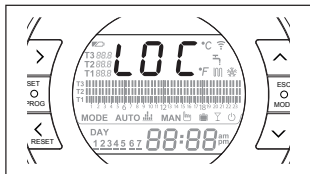

Si la contraseña introducida es incorrecta, se vuelve al menú principal.

Cuando el teclado está bloqueado, si se presiona cualquier tecla, se visualiza "LOC" durante 5 segundos.

Para reactivar el funcionamiento de las teclas hay que presionar simultáneamente las teclas FORWARD \rangle y UP \wedge durante 5 segundos; se pedirá que se introduzca la contraseña.

Si la contraseña introducida es correcta: se visualiza "UnL" durante 5 segundos en lugar de la temperatura ambiente y se rehabilita el funcionamiento de las teclas.

Si la contraseña introducida es incorrecta: se visualiza "LOC" durante 5 segundos en lugar de la temperatura ambiente y permanece deshabilitado

el funcionamiento de todas las teclas.

Restablecimiento de contraseña - bloqueo de teclas

Para restablecer la contraseña, presionar simultáneamente las teclas FORWARD \rangle y UP \wedge durante 5 segundos; se pedirá que se introduzca la contraseña y se visualizará "00".

Presionar simultáneamente las teclas BACK \langle y DOWN \vee durante 5 segundos; se restablecerá la contraseña y se visualizará "--".

Presionar SET/PROG para volver a la pantalla principal (con las teclas desbloqueadas) o configurar una nueva contraseña con las teclas UP \wedge y DOWN \vee y confirmarla con la tecla SET/PROG, volviendo a la pantalla principal con las teclas deshabilitadas LOC (si el estado anterior era "UnL") o con las teclas habilitadas UnL (si el estado anterior era "LOC").

La próxima vez que se encienda el equipo, mantendrán el estado en el que se encontraban antes del apagado.

Si no se introduce la contraseña, al cabo de 2 minutos se vuelve al menú principal.

3.7 Configuración programa horario calefacción/refrigeración para modalidad de funcionamiento automático

En la pantalla HOME presionar la tecla SET/PROGRAM para entrar en el menú usuario.

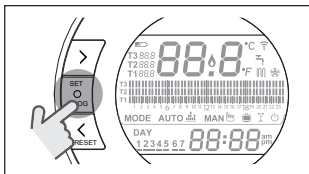

Presionar la tecla FORWARD > o BACK < para seleccionar el campo PROGRAMA HORARIO CALEFACCIÓN/REFRIGERACIÓN.

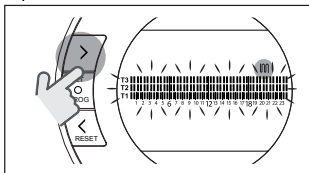

Presionar la tecla SET/PROGRAM para efectuar la configuración.

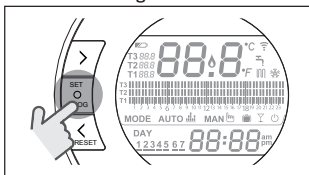

Presionar la tecla FORWARD > o BACK < para seleccionar el día o el periodo semanal que se debe modificar.

Periodo	Visualización
Lunes Viernes	
Sábado Domingo	
Lunes Domingo	
Lunes	
Martes	
Miércoles	
Jueves	

ITALIANO

ENGLISH

FRANÇAIS

ESPAÑOL

POLSKI

ROMÂNĂ

3.8 Configuración programa horario agua caliente sanitaria

La función está disponible solo si el parámetro 24 CLOC está configurado en ON.

Las franjas horarias se configuran por defecto en ON (función sanitario activa).

En la pantalla HOME presionar la tecla SET/PROGRAM para entrar en el menú usuario.

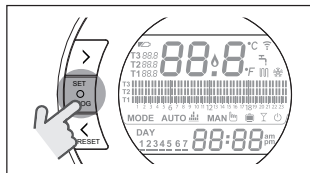

Presionar la tecla FORWARD > o BACK < para seleccionar el campo PROGRAMA HORARIO ACS.

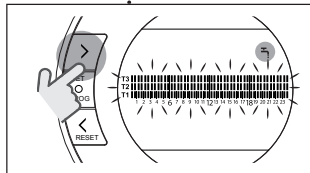

Presionar la tecla SET/PROGRAM para efectuar la configuración.

Presionar la tecla FORWARD > o BACK < para seleccionar el día o el periodo semanal que se debe modificar.

Periodo	Visualización
Viernes	
Sábado	
Domingo	



Presionar la tecla SET/PROGRAM para confirmar el día o el periodo semanal que se debe modificar.

Presionar la tecla FORWARD > o BACK < para seleccionar el segmento de franja horaria que se desea modificar.

Presionar la tecla ESC/MODE para seleccionar el nivel de temperatura de setpoint ambiente deseado (T1, T2, T3).

Presionar la tecla UP ^ para copiar la configuración anterior en el segmento de franja horaria siguiente (la tecla DOWN v puede ser usada para volver o copiar la configuración en el segmento de franja horaria anterior).

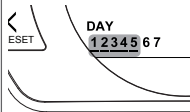
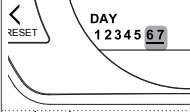
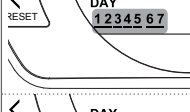
Presionar la tecla SET/PROG para memorizar y volver al menú programación, presionar ESC/MODE para memorizar y salir del menú programación o esperar 30 segundos para memorizar automáticamente el valor y volver a la pantalla HOME.

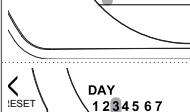
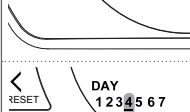
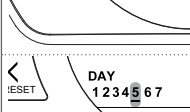
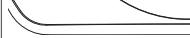
Periodo	Visualización
Lunes Viernes	
Sábado Domingo	
Lunes Domingo	
Lunes	
Martes	
Miércoles	
Jueves	
Viernes	

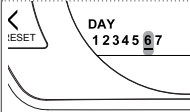
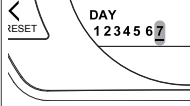
Sábado	
Domingo	

Presionar la tecla SET/PROGRAM para confirmar el día o el periodo semanal que se debe modificar.

Presionar la tecla FORWARD > o BACK < para seleccionar el segmento de franja horaria que se desea modificar.

Presionar la tecla ESC/MODE para activar o desactivar la función sanitario.

Presionar la tecla UP ^ para copiar la configuración anterior en el segmento de franja horaria siguiente (la tecla DOWN v puede ser usada para volver o copiar la configuración en el segmento de franja horaria anterior). Presionar la tecla SET/PROG para memorizar y volver al menú programación, presionar ESC/MODE para memorizar y salir del menú programación o esperar 30 segundos para memorizar automáticamente el valor y volver a la pantalla HOME.

3.9 Configuración temperaturas de setpoint ambiente calefacción/refrigeración

Para modificar las temperaturas de setpoint ambiente T1/T2/T3, en la pantalla HOME presionar la tecla SET/PROGRAM para entrar en el menú usuario.

Presionar la tecla FORWARD > o BACK < para seleccionar el campo TEMPERATURAS CALEFACCIÓN/REFRIGERACIÓN.

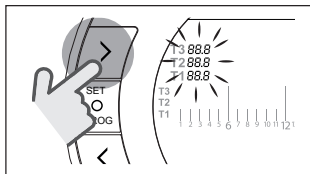

Presionar la tecla SET/PROGRAM para efectuar la configuración.

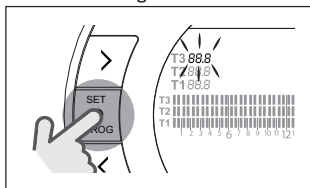

Presionar la tecla FORWARD > o BACK < para seleccionar la temperatura que se debe modificar.

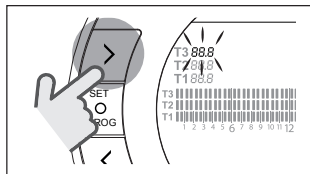
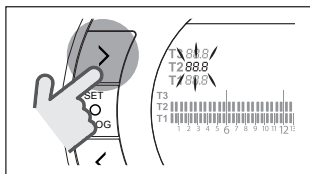
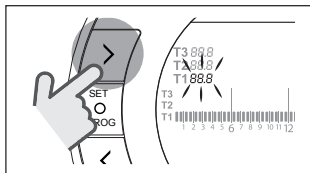

Presionar la tecla UP ^ o DOWN v para modificar la temperatura de setpoint ambiente seleccionada.

- ⚠ La temperatura T3 (Comfort) no puede ser superior a 35°C ni inferior/igual a T2 (Economy).
- ⚠ La temperatura T2 (Economy) no puede ser superior/igual a T3 (Comfort) ni inferior/igual a T1 (Anti-hielo).
- ⚠ La temperatura T1 (Anti-hielo) no puede ser superior/igual a T2 (Economy) ni inferior a 1°C.

Presionar la tecla SET/PROG para memorizar y volver al menú programación, presionar ESC/MODE para memorizar y salir del menú programación o esperar 30 segundos para memorizar automáticamente el valor y volver a la pantalla HOME.

Las temperaturas de setpoint ambiente también se pueden modificar instantáneamente si el **Hi, Comfort T100** se encuentra en la modalidad de funcionamiento correspondiente a la temperatura de setpoint ambiente que se desea modificar.

3.9.1 Configuración temperaturas en modalidad MANUAL

En la pantalla HOME presionar la tecla UP ^ o DOWN v para configurar la temperatura de setpoint ambiente deseada T3 (Comfort).

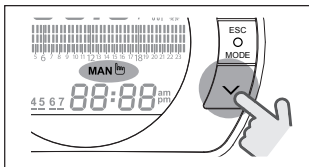

! La temperatura de setpoint ambiente configurada no podrá ser inferior/igual a la temperatura T2 (Economy).

Presionar la tecla SET/PROG para memorizar y volver a la pantalla HOME, presionar ESC/MODE para memorizar y volver a la pantalla HOME o esperar 5 segundos para memorizar automáticamente el valor y volver a la pantalla HOME.

3.9.2 Configuración temperaturas en modalidad AUTOMÁTICO

En la pantalla HOME presionar la tecla UP \wedge o DOWN \vee para configurar la temperatura de setpoint ambiente deseada relativa a la franja horaria en curso.

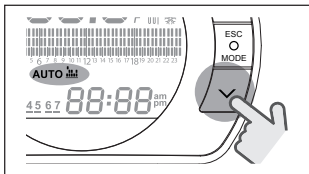

Presionar la tecla SET/PROG para memorizar y volver a la pantalla HOME, presionar ESC/MODE para memorizar y volver a la pantalla HOME o esperar 5 segundos para memorizar automáticamente el valor y volver a la pantalla HOME.

3.9.3 Configuración temperaturas en modalidad VACACIONES

En la pantalla HOME presionar la tecla UP \wedge o DOWN \vee para modificar la temperatura de setpoint ambiente deseada T2 (Economy).

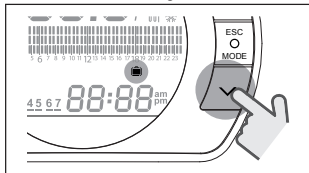

! La temperatura de setpoint ambiente configurada no podrá ser superior/igual a T3 (Comfort) ni inferior/igual a T1 (Anti-hielo).

Presionar la tecla SET/PROG para memorizar y volver a la pantalla HOME, presionar ESC/MODE para memorizar y volver a la pantalla HOME o esperar 5 segundos para memorizar automáticamente el valor y volver a la pantalla HOME.

3.9.4 Configuración temperaturas en modalidad PARTY

En la pantalla HOME presionar la tecla UP \wedge o DOWN \vee para configurar la temperatura de setpoint ambiente deseada.

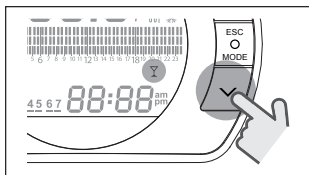

La temperatura ambiente configurada no podrá ser inferior/igual a la temperatura de setpoint ambiente deseada T3 (Comfort).

! La temperatura de setpoint ambiente configurada no podrá ser

inferior/igual a la temperatura T2 (Economy).

Presionar la tecla SET/PROG para memorizar y volver a la pantalla HOME, presionar ESC/MODE para memorizar y volver a la pantalla HOME o esperar 5 segundos para memorizar automáticamente el valor y volver a la pantalla HOME.

3.10 Configuración temperatura de setpoint agua caliente sanitaria

En la pantalla HOME presionar la tecla SET/PROGRAM para entrar en el menú usuario.

Presionar la tecla FORWARD > o BACK < para seleccionar el campo TEMPERATURAS SANITARIO.

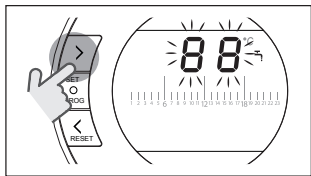

Presionar la tecla SET/PROGRAM para efectuar la configuración.

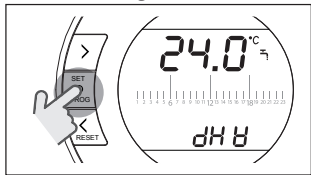

Presionar la tecla UP ^ o DOWN v para modificar la temperatura de setpoint sanitario.

Presionar la tecla SET/PROG para memorizar y volver al menú programación, presionar ESC/MODE para memorizar y salir del menú programación o esperar 30 segundos para

memorizar automáticamente el valor y volver a la pantalla HOME.

3.11 Visualización InFO de funcionamiento

La función en objeto (disponible con conexión OTBus entre WiFi Box y caldera o Receptor RF y caldera o Hi, Comfort T100 y caldera, si el protocolo OTBus lo prevé) permite visualizar el valor de las sondas caldera y de algunos estados de funcionamiento de la misma.

En la pantalla HOME presionar la tecla SET/PROGRAM para entrar en el menú usuario.

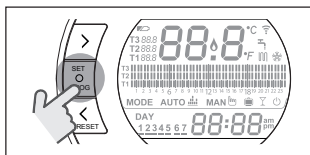

Presionar la tecla FORWARD > o BACK < para seleccionar el campo InFO.

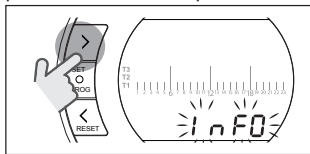

Presionar la tecla SET/PROGRAM para efectuar la visualización.

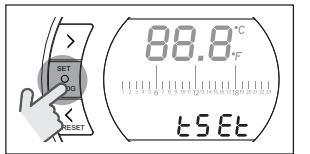

Presionar la tecla UP ^ o DOWN v para seleccionar el parámetro deseado y esperar su visualización.

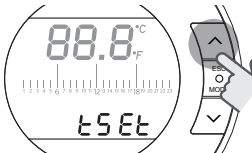
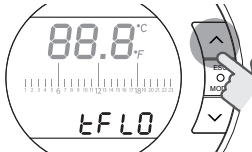
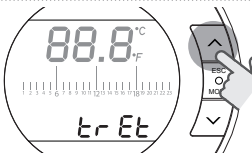
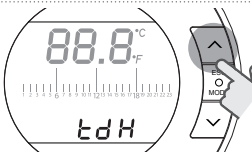
Parámetro	Descripción
<p style="text-align: center;">tSet</p>  <p>The diagram shows a thermostat display with '88.8' in both °C and °F, a scale from 1 to 25, and 'tSet' at the bottom. A hand is shown pressing the 'MODE' button on the thermostat.</p>	<p>Setpoint de impulsión calefacción calculado por el Hi, Comfort T100 (se visualiza solo si el Hi, Comfort T100 se encuentra en solicitud de calor calefacción). El valor calculado por el Hi, Comfort T100 podría diferir del setpoint real de impulsión calefacción erogado por la caldera, si el parámetro mínimo setpoint calefacción de la misma, es superior al mismo.</p> <p>EJEMPLO: Setpoint de impulsión calefacción calculado por el Hi, Comfort T100 30°C, parámetro mínimo setpoint calefacción caldera 40°C, el setpoint real de impulsión calefacción erogado por la caldera será 40°C.</p>
<p style="text-align: center;">tFLO</p>  <p>The diagram shows a thermostat display with '88.8' in both °C and °F, a scale from 1 to 25, and 'tFLO' at the bottom. A hand is shown pressing the 'MODE' button on the thermostat.</p>	<p>Temperatura leída por la sonda de impulsión calefacción de la caldera (disponible con conexión OTBus entre WiFi Box y caldera o Receptor RF y caldera o Hi, Comfort T100 y caldera, si el protocolo OTBus lo prevé).</p>
<p style="text-align: center;">trEt</p>  <p>The diagram shows a thermostat display with '88.8' in both °C and °F, a scale from 1 to 25, and 'trEt' at the bottom. A hand is shown pressing the 'MODE' button on the thermostat.</p>	<p>Temperatura leída por la sonda retorno calefacción de la caldera (disponible con conexión OTBus entre WiFi Box y caldera o Receptor RF y caldera o Hi, Comfort T100 y caldera, si el protocolo OTBus lo prevé).</p>
<p style="text-align: center;">tdH</p>  <p>The diagram shows a thermostat display with '88.8' in both °C and °F, a scale from 1 to 25, and 'tdH' at the bottom. A hand is shown pressing the 'MODE' button on the thermostat.</p>	<p>Temperatura leída por la sonda sanitario de la caldera (disponible con conexión OTBus entre WiFi Box y caldera o Receptor RF y caldera o Hi, Comfort T100 y caldera, si el protocolo OTBus lo prevé).</p>

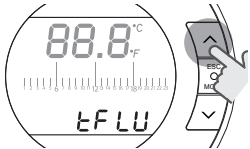
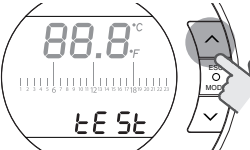
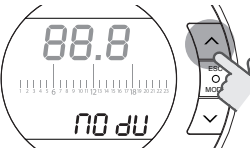
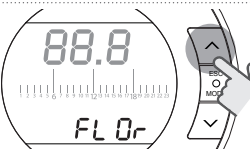
Parámetro	Descripción
<p>tFLU</p> 	<p>Temperatura leída por la sonda humos de la caldera (disponible con conexión OTBus entre WiFi Box y caldera o Receptor RF y caldera o Hi, Comfort T100 y caldera, si el protocolo OT-Bus lo prevé).</p>
<p>tEst</p> 	<p>Temperatura leída por la sonda externa conectada en la caldera o calor de temperatura externa comunicado por la aplicación (disponible con conexión OTBus entre WiFi Box y caldera o Receptor RF y caldera o Hi, Comfort T100 y caldera, si el protocolo OT-Bus lo prevé).</p>
<p>MOdU</p> 	<p>Porcentaje velocidad ventilador de la caldera (disponible con conexión OTBus entre WiFi Box y caldera o Receptor RF y caldera o Hi, Comfort T100 y caldera, si el protocolo OT-Bus lo prevé). El valor 0.0 corresponde a la MÍNIMA POTENCIA SANITARIA mientras el valor 100 corresponde a la MÁXIMA POTENCIA SANITARIA.</p>
<p>FLOr</p> 	<p>Caudal detectado por el flujómetro en litros/minuto, si hay un flujómetro disponible (disponible con conexión OTBus entre WiFi Box y caldera o Receptor RF y caldera o Hi, Comfort T100 y caldera, si el protocolo OT-Bus lo prevé).</p>

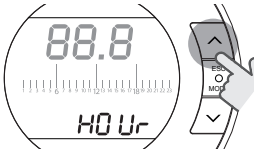
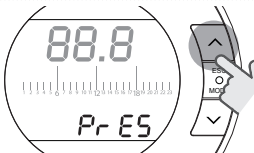
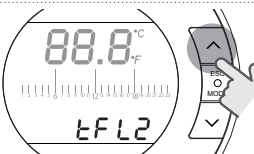
Parámetro	Descripción
<p data-bbox="256 125 319 154">HOUr</p> 	<p data-bbox="474 125 975 254">Número horas de funcionamiento en régimen de condensación elevada (disponible con conexión OTBus entre WiFi Box y caldera o Receptor RF y caldera o Hi, Comfort T100 y caldera, si el protocolo OTBus lo prevé).</p>
<p data-bbox="261 378 312 406">PrES</p> 	<p data-bbox="474 431 975 531">Presión sistema (disponible con conexión OTbus entre WiFi Box y caldera o Receptor RF y caldera o Hi, Comfort T100 y caldera, si el protocolo OTbus lo prevé).</p>
<p data-bbox="261 631 312 659">tFI2</p> 	<p data-bbox="474 682 975 839">Temperatura leída por la sonda de impulsión del segundo circuito de calefacción (disponible con conexión OTBus entre WiFi Box y caldera o Receptor RF y caldera o Hi, Comfort T100 y caldera, si el protocolo OT-Bus lo prevé).</p>

Presionar la tecla SET/PROG para memorizar y volver al menú programación, presionar ESC/MODE para memorizar y salir del menú programación o esperar 180 segundos para memorizar automáticamente el valor y volver a la pantalla HOME.

3.12 Menú técnico - programación avanzada

En la pantalla HOME presionar la tecla SET/PROGRAM para entrar en el menú usuario.

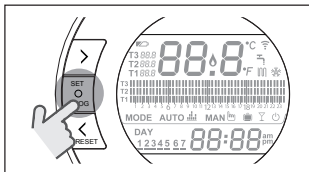

Presionar la tecla FORWARD > o BACK < para seleccionar el campo PL.

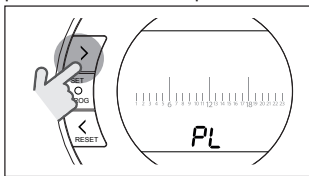

Presionar la tecla SET/PROGRAM para efectuar la configuración.

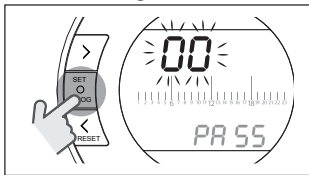

Presionar la tecla UP ^ o DOWN v para introducir la contraseña instalador (contraseña = 18).

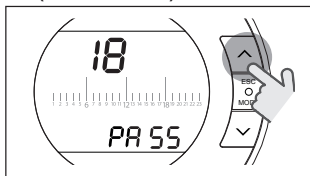

Presionar la tecla SET/PROGRAM para efectuar la configuración.

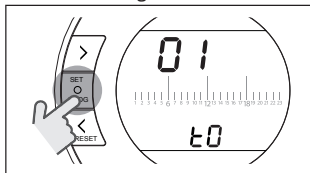

Presionar la tecla FORWARD > o BACK < para seleccionar el parámetro deseado.

Presionar la tecla SET/PROGRAM para efectuar la configuración del parámetro seleccionado. Para los parámetros 08 y 19 es necesario usar la tecla FORWARD > o BACK < para seleccionar los 2 subparámetros.

Presionar la tecla UP ^ o DOWN v para modificar el parámetro seleccionado.

Presionar la tecla SET/PROG para memorizar y volver al menú técnico, presionar ESC/MODE para memorizar y salir del menú técnico o esperar 120 segundos para memorizar automáticamente el valor y volver a la pantalla HOME.

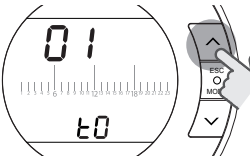
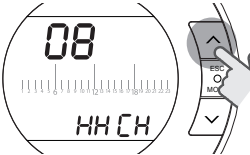
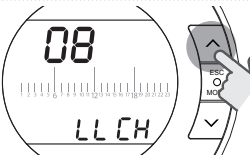
Parámetro	Descripción
<p style="text-align: center;">01 t0</p> 	<p>Temperatura mínima de seguridad. Valor para configurar de 1 a 10°C. Configurado por defecto a 3°C.</p> <p>Solo en CALEFACCIÓN, en las modalidades de funcionamiento VERANO/SANITARIO y OFF, si la sonda ambiente del Hi, Comfort T100 detecta una temperatura inferior a la configuración en el parámetro en objeto, se genera una solicitud de calor considerando las histéresis configuradas en los parámetros H On y HOFF.</p>
<p style="text-align: center;">08 HHCH</p> 	<p>Máxima temperatura de setpoint de calefacción de la zona (disponible con conexión OTBus entre WiFi Box y caldera o Receptor RF y caldera o Hi, Comfort T100 y caldera, si el protocolo OTBus lo prevé).</p> <p>Valor configurable de 80 °C a LLCH +5 °C para calefacción a alta temperatura. Valor configurable de 45 °C a LLCH +5 °C para calefacción a baja temperatura.</p>
<p style="text-align: center;">08 LLCH</p> 	<p>Temperatura mínima de setpoint calefacción (disponible con conexión OTBus entre WiFi Box y caldera o Receptor RF y caldera o Hi, Comfort T100 y caldera, si el protocolo OTBus lo prevé).</p> <p>Valor para configurar de 10°C a HHCH -5°C.</p>

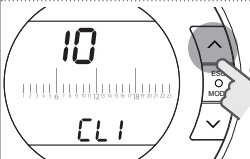
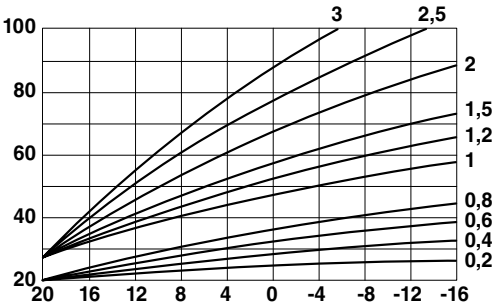

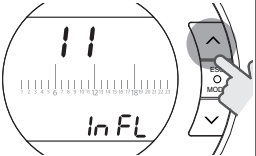
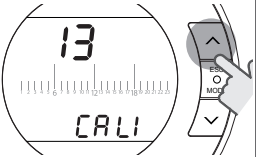

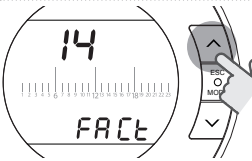
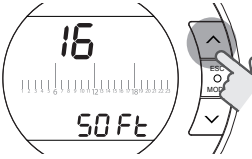
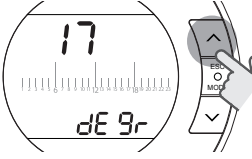
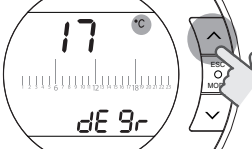
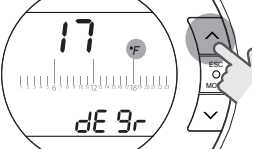

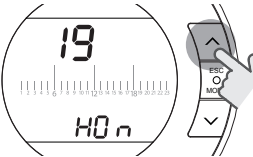
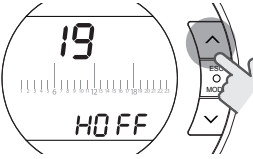
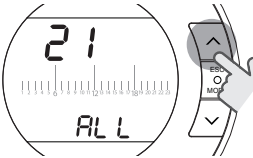
Parámetro	Descripción
<p>10 CLI</p> 	<p>Curva de termorregulación con sonda externa conectada en la caldera o sonda externa web de la aplicación (disponible con conexión OTBus entre WiFi Box y caldera o Receptor RF y caldera o Hi, Comfort T100 y caldera, si el protocolo OTBus lo prevé). Configurado por defecto a 1,2°. Valor para configurar de 0,2 a 3°C. El parámetro en objeto influye sobre el cálculo de la temperatura de setpoint de impulsión calefacción.</p>
 <p style="text-align: center;">T Imp cal = T Imp Curva + (CLI * InFL * ΔT Amb)</p>	
<p>T Imp Curva = Temperatura de impulsión calculada por la curva de termorregulación configurada en el parámetro CLI</p> <p>CLI = curva de termorregulación</p> <p>InFL = influencia ambiente</p> <p>ΔT Amb = (temperatura ambiente configurada) – (temperatura ambiente actual)</p>	

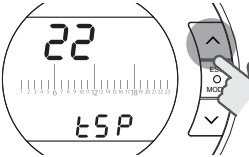
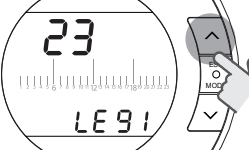
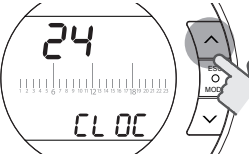
Parámetro	Descripción
<p style="text-align: center;">11 InFL</p> 	<p>Influencia sonda ambiente sobre el cálculo de la temperatura de setpoint de impulsión calefacción (disponible con conexión OTBus entre WiFi Box y caldera o Receptor RF y caldera o Hi, Comfort T100 y caldera, si el protocolo OTBus lo prevé). Configurado por defecto a 10. Valor para configurar de 0 a 20°C.</p>
<p>$T \text{ Imp cal} = T \text{ Imp Curva} + (\text{CLI} * \text{InFL} * \Delta T \text{ Amb})$</p>	
<p>T Imp Curva = Temperatura de impulsión calculada por la curva de termostato configurada en el parámetro CLI CLI = curva de termostato InFL = influencia ambiente $\Delta T \text{ Amb}$ = (temperatura ambiente configurada) – (temperatura ambiente actual)</p> <p>⚠ Al configurar el parámetro InFL=0, con sonda externa no conectada en la caldera y sonda externa web no habilitada en la aplicación, la temperatura de impulsión calefacción (para la zona controlada por el Hi, Comfort T100) será equivalente a la configurada en el parámetro LLCH.</p> <p>⚠ Configurando el parámetro InFL > 0, con sonda externa no conectada en la caldera y sonda externa web no habilitada en la aplicación, la temperatura de impulsión calefacción (para la zona controlada por el Hi, Comfort T100) será equivalente al resultado del cálculo siguiente: $T \text{ imp cal} = \text{LLCH} + (\text{InFL} * \Delta T \text{ Amb})$</p>	
<p style="text-align: center;">13 CALI</p> 	<p>Corrección de la temperatura detectada por la sonda ambiente del Hi, Comfort T100. Valor para configurar con una histéresis de +–7°C.</p>

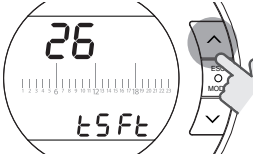
Parámetro	Descripción
<p data-bbox="184 125 267 149">14 FACT</p> 	<p data-bbox="412 125 919 321">Restablecimiento parámetros de fábrica. Valor para configurar de 0 a 1. Al configurar en 1 este parámetro, se indican los valores del Hi, Comfort T100 como por defecto, con excepción de la hora, el día y la temperatura agua caliente sanitaria.</p>
<p data-bbox="184 389 267 414">16 SOFt</p> 	<p data-bbox="412 389 857 442">Versión software del Hi, Comfort T100. El parámetro es solo de visualización.</p>
<p data-bbox="184 654 267 678">17 dEgr</p> 	<p data-bbox="412 654 919 813">Configuración unidad de medida. Valor para configurar en °C o en °F. Configurado por defecto en °C (grados Centígrados). Este parámetro permite configurar y visualizar las temperaturas en la escala grados Centígrados o Fahrenheit.</p>
	

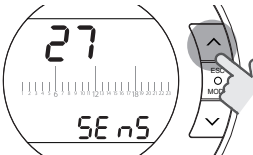
Parámetro	Descripción
<p data-bbox="236 125 322 149">19 H0n</p> 	<p data-bbox="467 125 974 205">Configuración histéresis de encendido para solicitud de calor calefacción o refrigeración.</p> <p data-bbox="467 205 974 262">Valor para configurar de 0 a 2°C. Configurado por defecto a 0,4°C.</p> <p data-bbox="467 262 974 511">El Hi, Comfort T100 procesará una solicitud de encendido por debajo del target de temperatura ambiente configurado (setpoint ambiente deseado - H 0n) si está activa la modalidad calefacción, o por encima del target de temperatura ambiente configurado (setpoint ambiente deseado + H 0n) si está activa la modalidad refrigeración.</p>
<p data-bbox="236 528 322 552">19 HOFF</p> 	<p data-bbox="467 528 974 608">Configuración histéresis de apagado para solicitud de calor calefacción o refrigeración.</p> <p data-bbox="467 608 974 665">Valor para configurar de 0 a 2°C. Configurado por defecto a 0,1°C.</p> <p data-bbox="467 665 974 886">El Hi, Comfort T100 procesará una solicitud de apagado por encima del target de temperatura ambiente configurado (setpoint ambiente deseado - HOFF) si está activa la modalidad calefacción, o por debajo del target de temperatura ambiente configurado (setpoint ambiente deseado + HOFF) si está activa la modalidad refrigeración.</p>
<p data-bbox="246 902 311 926">21 ALL</p> 	<p data-bbox="467 902 974 1011">Visualización historial alarmas (disponible con conexión OTbus entre WiFi Box y caldera o Receptor RF y caldera o Hi, Comfort T100 y caldera, si el protocolo OTbus lo prevé).</p> <p data-bbox="467 1011 974 1090">Visualización de las últimas 9 alarmas generadas por la caldera y memorizadas por el Hi, Comfort T100.</p>

Parámetro	Descripción
<p data-bbox="190 125 263 148">22 tSP</p> 	<p data-bbox="412 125 919 291">Configuración parámetros caldera (disponible con conexión OTbus entre WiFi Box y caldera o Receptor RF y caldera o Hi, Comfort T100 y caldera, si el protocolo OTbus lo prevé). Parámetro reservado a la Asistencia Técnica Autorizada.</p>
<p data-bbox="190 388 263 411">23 LEgI</p> 	<p data-bbox="412 388 919 576">Habilitación de la función antilegionela para calderas con acumulador sanitario (disponible con conexión OTBus entre WiFi Box y caldera o Receptor RF y caldera o Hi, Comfort T100 y caldera, si el protocolo OTBus lo prevé). Configurado por defecto en OFF.</p> <p data-bbox="412 582 919 882">Valor configurable en ON o en OFF. Configurando este parámetro en ON, cada 20 ciclos de demanda de agua sanitaria se realiza una solicitud de llenado del acumulador con setpoint de impulsión de agua sanitaria a 60°C a la 1:00 del día siguiente. Si no se alcanza la cifra de 20 ciclos en una semana, se realiza una solicitud de llenado del acumulador con setpoint de impulsión de agua sanitaria a 60°C, el séptimo día a la 1:00 a.m</p>
<p data-bbox="190 902 263 925">24 CLOC</p> 	<p data-bbox="412 902 919 1062">Habilitación programador horario agua caliente sanitaria para calderas con acumulador sanitario (disponible con conexión OTBus entre WiFi Box y caldera o Receptor RF y caldera o Hi, Comfort T100 y caldera, si el protocolo OTBus lo prevé).</p> <p data-bbox="412 1068 919 1259">Configurado por defecto en OFF. Valor para configurar en ON o en OFF. Al configurar en ON este parámetro es posible programar las franjas horarias del agua caliente sanitaria como se explica en "3.8 Configuración programa horario agua caliente sanitaria" en la página 222.</p>

Parámetro	Descripción
<p data-bbox="239 125 322 148">26 tSft</p> 	<p data-bbox="467 125 974 482">Se visualizará el parámetro solo si el parámetro SEnS está OFF (disponible con conexión OTBus entre WiFi Box y caldera o Receptor RF y caldera o Hi, Comfort T100 y caldera, si el protocolo OTBus lo prevé). Configurado por defecto a 10°C. Valor para configurar de 1 a 20°C. Solo en modalidad de funcionamiento AUTO AUTO , en franja horaria T2 (Economy) o T1 (Anti-hielo), el setpoint de impulsión calefacción calculado por el Hi, Comfort T100 (tSet) disminuirá por debajo del valor configurado en este parámetro.</p>
<p data-bbox="236 499 325 522">27 SEnS</p> 	<p data-bbox="467 499 974 771">Habilitación/inhabilitación sensor ambiente para activar la climática pura (termostatación solo por sonda externa). Configurado por defecto en ON. Valor para configurar en ON o en OFF. Solo en modalidad de funcionamiento AUTO AUTO , MAN MAN  y PARTY , al configurar en OFF este parámetro, la solicitud de calor calefacción/refrigeración se gestiona de la siguiente manera:</p> <ul data-bbox="508 778 974 1278" style="list-style-type: none"> - En ON/OFF la solicitud calefacción/refrigeración está siempre activa (relé cerrado) si la franja horaria T3 (Comfort) está activa. - En OTBus la solicitud calefacción está siempre activa (solo con sonda externa conectada en caldera o sonda externa web de la aplicación) y la temperatura de setpoint calefacción se calcula solo con el valor de la sonda externa. Solo en modalidad de funcionamiento AUTO AUTO , en franja horaria T2 (Economy) o T1 (Anti-hielo), el setpoint de impulsión calefacción calculado por el Hi, Comfort T100 (tSet) disminuirá por debajo del valor configurado en el parámetro 26 (tSft). <p data-bbox="467 1292 974 1349">! Dicha función prevé el uso de un solo Hi, Comfort T100.</p>

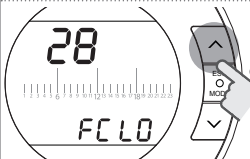
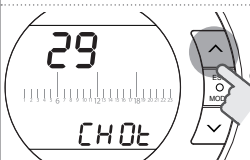
Parámetro	Descripción
<p>28 FCLO</p> 	<p>Configuración formato visualización hora. Configurado por defecto en 24h. Valor para configurar en 12h o en 24h. Al configurar en 12h este parámetro, se visualizará el campo con el formato 12 horas (a.m. y p.m.)</p>
<p>29 CHot</p> 	<p>Habilitación/inhabilitación de la solicitud de calor a través de OTBus (disponible con conexión OTBus entre WiFi Box y caldera o entre Receptor RF y caldera o entre Hi, Comfort T100 y caldera, si el protocolo OTBus lo prevé). Configurado por defecto en ON. Valor para configurar en ON, OF0 y OFF. La solicitud de calentamiento o enfriamiento respeta las reglas indicadas en la tabla. En los dispositivos receptores RF de zona y en el propio termostato, el contacto ON/OFF sigue las reglas normales.</p>

Solicitud CH	Par. 29	Hi,ComfortT100		Wifi box		Receptor RF caldera		Receptor RF zona	
		OT	Relé	OT	Relé	OT	Relé	OT	Relé
ON	OFF	off	on	off	off	off	off	-	(*)
ON	OF0	off	on	off	on	off	on	-	ON
ON	ON	on	on	on	on	on	on	-	ON

Solicitud Cool	Par. 29	Hi,ComfortT100		Wifi box		Receptor RF caldera		Receptor RF zona	
		OT	Relé	OT	Relé	OT	Relé	OT	Relé
ON	OFF	off	on	off	off	off	off	-	(*)
ON	OF0	off	on	off	on	off	on	-	ON
ON	ON	off	on	off	on	off	on	-	ON

off= solicitud en curso no satisfecha

on= solicitud en curso satisfecha

(*) = no admitido; para garantizar el funcionamiento de la válvula de zona controlada por relé, utilizar un **Hi, Comfort T100** cableado hacia la válvula de zona.

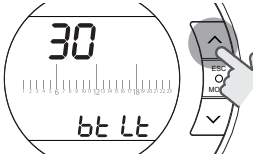
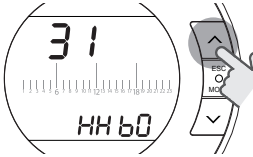
Parámetro	Descripción
<p data-bbox="242 125 325 148">30 btl</p> 	<p data-bbox="474 125 923 179">Habilitación/deshabilitación del encendido de la retroiluminación. Valor configurable ON/OFF.</p> <p data-bbox="474 179 923 262">Poniendo el valor en ON, la retroiluminación está habilitada. Desde la pantalla HOME, encender la retroiluminación con las teclas UP ^ y DOWN v.</p> <p data-bbox="474 262 923 622">La retroiluminación tiene un tiempo de espera de 5 seg. desde que se presiona alguna tecla por última vez. Poniendo el valor en OFF, se deshabilita la retroiluminación, es decir, no se enciende con cada intervención, prolongando así la duración de las baterías. Presionar la tecla SET/PROG o ESC/MODE para volver a la pantalla Home.</p>
<p data-bbox="234 639 333 662">31 HHbO</p> 	<p data-bbox="474 639 923 805">Máxima temperatura de setpoint de calefacción de la caldera (disponible con conexión OTBus entre WiFi Box y caldera, Receptor RF y caldera o Hi, Comfort T100 y caldera, si está previsto en el protocolo OTBus).</p> <p data-bbox="474 805 923 915">Valor configurable de 80 a 40°C (para calefacción a alta temperatura) o de 45°C a 20°C (para calefacción a baja temperatura).</p> <p data-bbox="474 915 923 969">Parámetro reservado a la Asistencia Técnica Autorizada.</p>

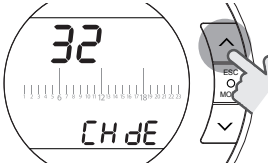
Parámetro	Descripción
<p data-bbox="191 129 294 154">32 CHdE</p> 	<p data-bbox="443 129 923 386">El retardo de la demanda de calefacción tiene lugar en el canal RF solo para la WiFi Box y el receptor de caldera, y puede utilizarse en las instalaciones con válvulas de zona sin microinterruptores de fin de carrera para aplazar la activación de la caldera hasta que las válvulas estén completamente abiertas.</p> <p data-bbox="443 394 923 479">La demanda de calor, activada por el cronotermostato con el relé local, sigue siendo inmediata.</p> <p data-bbox="443 486 923 622">Si el parámetro está configurado en 0, el retardo no está activado; si es distinto de 0, el retardo está determinado por el valor configurado del parámetro.</p> <p data-bbox="443 629 923 715">El parámetro puede configurarse de 0 a 255 seg. a intervalos de 5 seg.; el valor por defecto es 0</p>
<p data-bbox="197 729 291 753">00 EHIt</p>	<p data-bbox="443 729 923 786">Presionar la tecla SET/PROG o ESC/MODE para volver a la pantalla HOME.</p>

3.13 Configuración del receptor RF

El receptor RF puede configurarse para el uso como receptor RF de caldera o receptor RF para válvula de zona. El receptor viene configurado de fábrica como receptor RF de caldera.

Para configurar el receptor RF es necesario:

- Alimentar el receptor
- Presionar una vez la tecla B durante los dos segundos en los que están encendidos fijos los leds rojo y verde.

La modalidad de funcionamiento del receptor RF cambia de Receptor RF de caldera a Receptor RF de válvula de zona y viceversa.

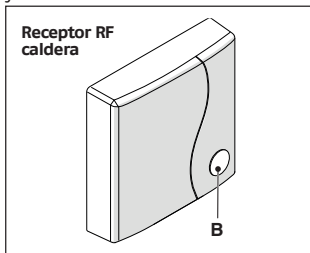

La nueva configuración se indica con un destello diferente el led verde.

Configurado como receptor RF de caldera		
	LED verde	LED rojo
Relay Off	0.5 sec. on 0.5 sec. off	-
Relay On	0.2 sec. on 0.2 sec. off	-

Configurado como receptor de zona		
	LED verde	LED rojo
Relay Off	2 sec. on 2 sec. off	-
Relay On	1 sec. on 1 sec. off	-

NOTA

Si el receptor está configurado como receptor RF de caldera, para que se produzca el destello del led verde es necesario que no se haya establecido la conexión Opentherm con la caldera.

3.14 Función acoplamiento

Acoplamiento Hi, Comfort T100 con WiFi Box

Hi, Comfort T100 y WiFi Box presentes en la caja Hi, Comfort T100 WiFi ya están acoplados. En caso de instalación de un Hi, Comfort T100 adicional, es necesario efectuar el siguiente procedimiento. Asegurarse de que Hi, Comfort T100 y WiFi Box estén alimentados y no en alarma. Presionar durante 5 segundos la tecla de LED transparente de burbuja prismática (A), hasta un destello contemporáneo y lento (1 s) de los LED verde y rojo (al finalizar la función de acoplamiento, el destello se normaliza).

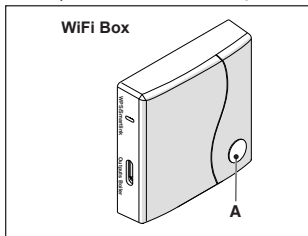

En la pantalla HOME del Hi, Comfort T100 presionar durante 5 segundos la tecla ESC/MODE para visualizar de manera al-

ternada la siguiente información.

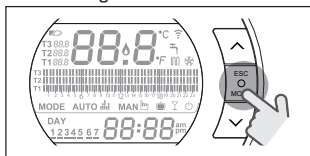

EJEMPLO DE HI, COMFORT T100 EN ACOPLAMIENTO

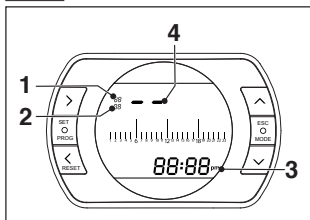

- 1 canal de la radiofrecuencia,
- 2 número del receptor (WiFi Box)
- 3 dirección de la radiofrecuencia
- 4 número del termostato asignado por el WiFi Box (en caso de varios termostatos combinados) – identificación de la zona.

EJEMPLO DE HI, COMFORT T100 ACOPLADO

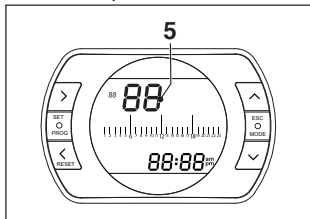

- 5 número del transmisor (Hi, Comfort T100)

Para completar el acoplamiento, presionar la tecla SET/PROGRAM o esperar que **Hi, Comfort T100** vuelva a la pantalla HOME.

! El procedimiento puede durar hasta un máximo de 2 minutos, al finalizar este tiempo el **Hi, Comfort T100** vuelve automáticamente a la pantalla HOME.

Si el procedimiento no se efectúa correctamente, se recomienda contactar con el servicio de Asistencia Técnica Autorizada.

NOTA

En caso de sustituir el WiFi Box, se deberá repetir nuevamente el acoplamiento entre WiFi Box y Hi, Comfort T100.

Acoplamiento Receptor RF caldera con WiFi Box

En caso de instalación de un Receptor RF caldera, es necesario efectuar el siguiente procedimiento.

Presionar durante 5 segundos la tecla de LED transparente de burbuja prismática (A) de la WiFi Box, hasta un destello contemporáneo y lento (1 s) de los LED verde y rojo.

Volver a presionar durante 5 segundos hasta un momentáneo apagado y sucesivo destello lento (2 s) de los LED verde y rojo.

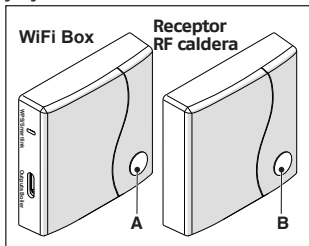

Desplazarse al Receptor RF caldera y presionar durante 5 s la tecla de LED transparente de burbuja prismática (B) del

Receptor RF caldera.

Los led verde y rojo de la WiFi Box destellarán rápida y contemporáneamente (0,5 s) para comunicar el efectivo acoplamiento.

Volver a presionar la tecla en la WiFi Box para confirmar.

El Receptor RF caldera se auto configura en una situación normal.

! Las indicaciones luminosas en los receptores RF de caldera podrían ser diferentes de lo indicado en la lista indicaciones leds "4 Alarmas y estados de funcionamiento" en la página 245

! El procedimiento puede durar hasta un máximo de 2 minutos, al finalizar este tiempo el **Hi, Comfort T100** vuelve automáticamente a la pantalla HOME.

Si el procedimiento no se efectúa correctamente, se recomienda contactar con el servicio de Asistencia Técnica Autorizada.

NOTA

En caso de sustituir el WiFi Box, se deberá repetir nuevamente el acoplamiento entre el receptor RF de la caldera y WiFi box.

Acoplamiento Receptor RF con Hi, Comfort T100

El cronotermostato **Hi, Comfort T100** puede ser combinado con un receptor wireless en caso de que se desee repetir la funcionalidad del relé a bordo termostato en zona remota (ejemplo válvulas de zona) no accesibles por cable (acceso wireless).

Efectuar el siguiente procedimiento de acoplamiento:

presionar durante 5 segundos la tecla de LED transparente de burbuja prismática (B) del Receptor RF caldera, hasta un destello contemporáneo y lento (1 s) de los LED verde y rojo (al finalizar la función de acoplamiento, el destello se normaliza).

! Las indicaciones luminosas en los

receptores RF de caldera podrían ser diferentes de lo indicado en la lista indicaciones leds "4 Alarmas y estados de funcionamiento" en la página 245

! En la pantalla HOME del **Hi, Comfort T100** presionar durante 5 segundos la tecla ESC/MODE para visualizar de manera alternada la siguiente información:

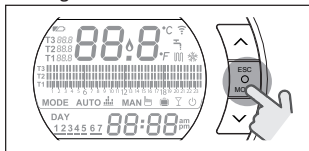

EJEMPLO DE HI, COMFORT T100 EN ACOPLAMIENTO

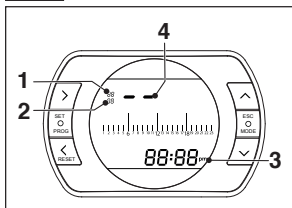

- 1 canal (normalmente 11)
- 2 dirección (normalmente 00)
- 3 ID termostato (únívoco e indicado también en la aplicación/servidor)
- 4 número del termostato asignado por el WiFi Box (en caso de varios termostatos combinados) – identificación de la zona.

EJEMPLO DE HI, COMFORT T100 ACOPLADO

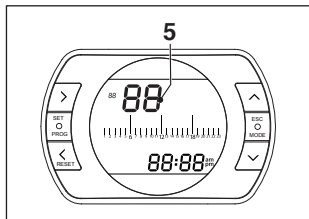

5 número del transmisor (Hi, Comfort T100)

Verificación del número asignado al termostato en caso de multizona (varios termostatos combinados con una WiFi Box)

Poner el termostato en modalidad de acoplamiento por radiofrecuencia presionando la tecla MODE durante 5 segundos.

Presionar una vez la tecla FORWARD > : la cifra que aparece bajo la dirección (2) indica el número asignado al termostato (o identificador de la zona a la que da servicio el termostato). Presionar PROG para salir.

Para completar el acoplamiento, presionar la tecla SET/PROGRAM o esperar que **Hi, Comfort T100** vuelva a la pantalla HOME.

! El procedimiento puede durar hasta un máximo de 2 minutos, al finalizar este tiempo el **Hi, Comfort T100** vuelve automáticamente a la pantalla HOME.

Si el procedimiento no se efectúa correctamente, se recomienda contactar con el servicio de Asistencia Técnica Autorizada.

NOTA

En caso de sustituir el WiFi Box, se deberá repetir nuevamente el acoplamiento entre el receptor RF de la caldera y **Hi, Comfort T100**.

3.15 Reset de la WiFi Box

Para realizar un reset completo de la WiFi Box, eliminando toda la lista de los dispositivos acoplados (termostatos y receptores), es necesario seguir estos pasos:

- presionar 5 seg. la tecla de LED transparente de burbuja prismática (A) de la WiFi Box hasta el destello simultáneo y lento (1 seg.) de los LEDs verde y rojo.
- presionar una vez la tecla Smart Link en la WiFi Box con una herramienta adecuada

Para confirmar esta operación, el LED transparente permanece apagado durante 1 seg.

Al finalizar esta operación, se deberán acoplar nuevamente:

- WiFi Box y termostatos
- Termostatos y receptores RF de la zona.

4 ALARMAS Y ESTADOS DE FUNCIONAMIENTO

4.1 Lista indicaciones LEDs de la WiFi Box y del Receptor RF caldera **

LED verde	LED rojo	Estado
F05		Relé = cerrado (solo para conexión ON/OFF)
F1		Relé = abierto (solo para conexión ON/OFF)
ON		OTBus conexión = OK (para conexión OTBus)
ON	F01	Alarma caldera (solo para conexión OTBus)
F05 F1 ON (OTBus)	ON	Error de red o RF
F05	F05	Modalidad WPS activa – esperar señal WPS del router*
	F05	Señal WPS aceptado*
F05	F05	Modalidad Smartlink activa*
F1	F1	Modalidad codificación RF activa

* Solo para Wifi Box

** Las indicaciones luminosas en los Receptores RF de caldera podrían ser diferentes de lo indicado en la table.

ON = fijo encendido

F05 = destello rápido (0,5 s)

F1 = destello lento (1 s) Funciones tecla de LED transparente de burbuja prismática de la WiFi Box y del Receptor RF caldera

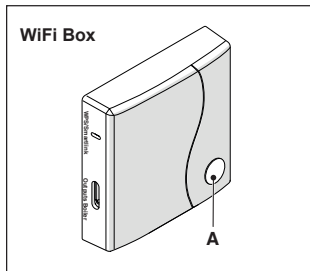

En presencia de alarma caldera (disponible con conexión OTBus entre WiFi Box y caldera o Receptor RF y caldera o **Hi, Comfort T100** y caldera, si el protocolo OTBus lo prevé), al presionar la tecla transparente de burbuja prismática (A) es posible restablecer la alarma (si está presente la alarma A99, el reset debe ser efectuado desde la caldera).



El reset efectuado por el Receptor RF caldera podría ser diferente a lo indicado.

Con conexión ON/OFF, al presionar la tecla transparente de burbuja prismática (A) es posible activar o desactivar el relé.

LED

4.2 Alarmas Hi, Comfort T100 y caldera

La visualización de las alarmas se alterna con la temperatura ambiente detectada por el **Hi, Comfort T100**.

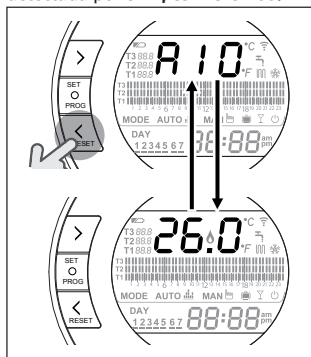

En presencia de una alarma caldera (disponibles con conexión OTBus entre WiFi Box y caldera, si el protocolo OTBus lo prevé), es posible restablecer la misma, presionando durante un segundo la tecla BACK/RESET < (si está presente la alarma A99, el reset debe ser efectuado desde la caldera).

! Las alarmas del **Hi, Comfort T100** (rIE, E82, E83) y las alarmas temporales de caldera, podrían restablecerse automáticamente cuando se soluciona la avería.

Alarma	Descripción	Solución
rIE	<p>Función llenado semiautomático.</p>	<ul style="list-style-type: none"> - Ver "3.6.3 Función LLENADO SEMIAUTOMÁTICO" en la página 219 - Verificar la presión sistema. - Si no se logra eliminar la alarma, contactar con el servicio de Asistencia Técnica Autorizada.
Err	<p>Sensor temperatura ambiente Hi, Comfort T100 dañado. No reparable.</p>	<ul style="list-style-type: none"> - Sustituir el Hi, Comfort T100. - Contactar con el servicio de Asistencia Técnica Autorizada.

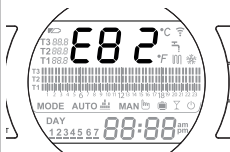

Ausencia de comunicación entre **Hi, Comfort T100** y WiFi Box.

RESET:

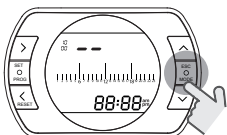

E82

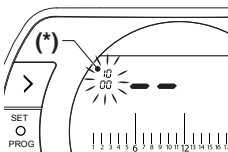

(*) no modificar con las teclas UP \wedge y DOWN ∇ .

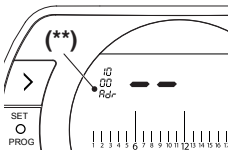





(**) si aparece el número 1 en lugar de "Adr", presionar la tecla FORWARD \triangleright hasta que aparezca "Adr".

- Verificar la distancia entre **Hi, Comfort T100** y WiFi Box (ver "2.3 Datos técnicos" en la página 201).
- Quitar y volver a colocar las baterías.
- Verificar que la WiFi Box esté alimentada.
- Verificar acoplamiento entre **Hi, Comfort T100** y WiFi Box (ver "3.14 Función acoplamiento" en la página 241).
- Contactar con el servicio de Asistencia Técnica Autorizada.

Para realizar el RESET:

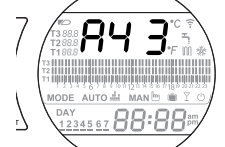
- Desde la pantalla HOME del cronotermostato **Hi, Comfort T100**, presionar la tecla ESC/MODE durante 5 segundos hasta que se visualicen en la pantalla los 2 guiones.
- Presionar por segunda vez la tecla ESC/MODE durante 5 segundos hasta que el número (*) de arriba a la izquierda comience a destellar.
- Presionar por tercera vez la tecla ESC/MODE durante 5 segundos hasta que se visualice "Adr" (**).
- Presionar 2 veces la tecla SET/PROG para confirmar los pasos anteriores.
- Quitar las dos baterías durante unos segundos y volver a colocarlas.

E83	 <p>Ausencia de comunicación OTBus entre WiFi Box y caldera o entre Hi, Comfort T100 y caldera.</p>	<ul style="list-style-type: none"> - Verificar conexión eléctrica OTBus y distancia máxima entre WiFi Box y borne OTBus caldera o entre Hi, Comfort T100 y borne OTBus caldera (ver "2.3 Datos técnicos" en la página 201). - Contactar con el servicio de Asistencia Técnica Autorizada.
E84	 <p>Error Hardware Hi, Comfort T100. No reparable.</p>	<ul style="list-style-type: none"> - Sustituir el Hi, Comfort T100. - Contactar con el servicio de Asistencia Técnica Autorizada.
A01....99	<p>Alarma de caldera.</p>	<ul style="list-style-type: none"> - Consultar el manual caldera.
A43	 <p>Ciclo de purgado de la caldera en curso.</p>	<ul style="list-style-type: none"> - Esperar que se complete el ciclo de purgado de la caldera.
A99	 <p>Demasiados resets caldera efectuados por mando remoto.</p>	<ul style="list-style-type: none"> - Efectuar el reset desde la caldera.

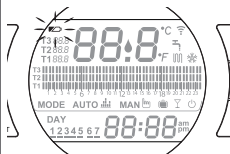
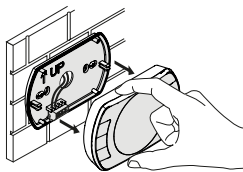

Baterías agotadas

Para sustituir las baterías separar el **Hi, Comfort T100** de su base.

- Sustituir las baterías.
- Comprobar que los contactos no estén oxidados.
- Sustituir el **Hi, Comfort T100**.
- Contactar con el servicio de Asistencia Técnica Autorizada.



Efectuar inmediatamente la sustitución de las baterías. Con la señal batería agotada encendida, no se garantiza el correcto funcionamiento del **Hi, Comfort T100** ni la eventual comunicación RF.

Alarma	Descripción
A01-A10	Ningún encendido/detección del quemador después de n intentos
A02-A20	Intervención del Termostato Límite
A03-A30	Anomalía definida Termostato Humos y/o Termostato Seguridad y/o Presostato Aire y/o Ventilador
A04-A40	Insuficiente presión circuito primario
A06-A60	Alarma sonda NTC sanitaria
A07-A70	Alarme sonda NTC calefacción y/o sonda NTC impulsión y/o diferencial excesivo entre las sondas NTC impulsión y retorno
A08-A80	Alarma de sonda NTC de retorno y/o diferencial excesivo entre las sondas de combustión
A09-A90	Alarma de sonda NTC de humos o intercambiador sucio y combustión incoherente
A77	Intervención del Termostato Límite Baja Temperatura externo
A99	Demasiados resets desde Control remoto

Desde el parámetro ALL del menú de programación avanzada se puede modificar el historial de alarmas.

Para información detallada de alarmas de la caldera, consultar el manual del instalador de la misma.

Szanowny kliencie,
Dziękujemy za wybór naszego urządzenia **Hi, Comfort T100**. Niniejszy programator sterujący systemem ogrzewania (i chłodzenia) oraz kotłem jest łatwy w montażu i, jeśli jest prawidłowo użytkowany, oferuje zwiększenie komfortu i umożliwia oszczędzanie energii.

Termostat został zaprojektowany tak, aby wytrzymał maksymalne obciążenie elektryczne 2A przy 30VDC lub 0,25A przy 230VAC (parametry wewnętrznego przełącznika przełączającego połączenia „termostatu” kotła).

 Jeśli instalacja została przeprowadzona przez personel zewnętrzny, upewnij się, że niniejszy podręcznik został dostarczony do końcowego użytkownika.

 Niniejsza instrukcja musi być przechowywana przez użytkownika.

ZGODNOŚĆ Z DYREKTYWAMI

Programator do zdalnego sterowania **Hi, Comfort T100** jest zgodny z poniższymi dyrektywami:

- Dyrektywa Kompatybilność Elektromagnetyczna 2014/30/UE
- Dyrektywa niskonapięciowa 2014/35/UE



Po zakończeniu cyklu życiowego nie usuwać produktu jak zwykłego stałego odpadu komunalnego, lecz przekazać do punktu segregacji odpadów.

W niektórych częściach instrukcji zastosowano następujące symbole:



UWAGA = dotyczy czynności wymagających szczególnej uwagi i odpowiedniego przygotowania.



ZABRONIONE = dotyczy czynności, które w żadnym wypadku NIE MOGĄ być wykonywane.

1	OGÓLNE INFORMACJE	252
1.1	Uwagi ogólne	252
1.2	Do czego służy Hi, Comfort T100?	253
1.3	Możliwości Hi, Comfort T100	254
1.4	Wyjaśnienie terminów technicznych	254
1.5	Deklaracja klasy regulacji Hi, Comfort T100 w odniesieniu do dyrektywy ErP	256
2	INSTALACJA	258
2.1	Zawartość opakowania	258
2.2	Schematy instalacji	262
2.2.1	Schemat	262
2.3	Dane techniczne	263
2.4	Wymiary	265
2.5	Montaż w 3 krokach	266
3	PROGRAMOWANIE	274
3.1	Interfejs użytkownika	274
3.2	Sygnalizacja na wyświetlaczu	275
3.3	Ustawianie daty i godziny	276
3.4	Ustawianie trybu ogrzewania/chłodzenia	277
3.5	Ustawianie trybu pracy	278
3.6	Ustawianie funkcji specjalnych	280
3.7	Ustawianie programu czasowego ogrzewania/chłodzenia w trybie AUTO	282
3.8	Ustawianie programu czasowego ciepłej wody użytkowej	284
3.9	Ustawianie zadanych temperatur otoczenia ogrzewania/chłodzenia	285
3.10	Ustawianie zadanej temperatury ciepłej wody użytkowej	287
3.11	Wyświetlanie informacji o stanie pracy	288
3.12	Menu techniczne - programowanie zaawansowane	292
3.13	Konfiguracja odbiornika RF	302
3.14	Funkcja kodowania	302
3.15	Reset modemu WiFi Box	306
4	ALARMY I STAN PRACY	307
4.1	Lista sygnalizacji LED modemu WiFi Box i odbiornika RF kotła **	307
4.2	Alarmy Hi, Comfort T100 i kotła	308

1 OGÓLNE INFORMACJE

1.1 Uwagi ogólne

Prosimy o przeczytanie niniejszej instrukcji przed przystąpieniem do instalacji i użytkowania urządzenia.

 Ryzyko porażenia prądem. Urządzenie musi być instalowane przez osobę posiadającą odpowiednie uprawnienia i zgodnie z przepisami obowiązującymi w zakresie instalacji elektrycznych. Przed przystąpieniem do instalacji zawsze należy odłączyć zasilanie elektryczne.

 Uwagi dla instalatora:

- Produkt jest dostarczany z większością parametrów ustawionych fabrycznie; w przypadku aktywacji bez podłączenia WiFi, należy ustawić przynajmniej godzinę i datę w termostacie (ustawienia są tracone przy każdym wyjęciu baterii w razie braku aktualizacji z sieci internetowej). Pozostałe parametry, jak również komunikacja między odbiornikiem i nadajnikiem (w przypadku zestawu standard **Hi, Comfort T100** WiFi), tryb pracy, temperatury itp. są już wstępnie skonfigurowane.

 Niniejsze instrukcje należy czytać razem ze wskazówkami umieszczonymi w instrukcji kotła dotyczącymi sterowania termostatem/zdalnego sterowania kotła. Urządzenie powinno być instalowane przez Autoryzowany Serwis **Riello**.

 **Hi, Comfort T100** należy instalować w pomieszczeniu najczęściej użytkowanym (zazwyczaj jest to pokój dzienny).

 Aby umożliwić łatwiejszy odczyt danych na wyświetlaczu, urządzenie **Hi, Comfort T100** należy umieścić, jak przewidziano w przepisach, na wysokości 1,5 metra nad ziemią.

 **Hi, Comfort T100** jest zasilany przez 2 baterie typu AA (na wyposażeniu).

 Programator **Hi, Comfort T100** powinien znajdować się daleko od źródeł ciepła i okien: mogą one zakłócić prawidłowość pomiarów wbudowanego czujnika.

 W żadnym razie nie otwierać urządzenia **Hi, Comfort T100** z wyjątkiem konieczności wymiany baterii. Urządzenie nie wymaga przeglądów.

 Nie wywierać nacisku na szybkę wyświetlacza ciekłokrystalicznego: może to spowodować uszkodzenie szybki i problemy z wyświetlaniem danych.

 Do czyszczenia wyświetlacza używać wyłącznie suchej szmatki: ewentualne przecieki wody mogą uszkodzić wyświetlacz ciekłokrystaliczny.

 W przypadku przewodowego podłączenia modemu WiFi Box w trybie ON/OFF do kotła lub innego urządzenia, jeśli wszystkie termostaty są uszkodzone lub mają rozładowane baterie, modem przełączy się samoczynnie w tryb OFF

1.2 Do czego służy Hi, Comfort T100?

Hi, Comfort T100 oferuje możliwość regulacji temperatury w domu i działanie kotła bez konieczności bezpośredniego dostępu do niego. **Hi, Comfort T100** jest instalowany zazwyczaj w największym pomieszczeniu w domu, gdzie ułożone są czynności związane z kontrolą i regulacją ustawień.

W razie montażu z kotłami niewyposażonymi w odpowiednie magistrale komunikacyjne, **Hi, Comfort T100** oferuje możliwość regulacji temperatury bez funkcji zdalnego sterowania kotłem (w zakresie regulacji temperatury ciepłej wody użytkowej i zarządzania parametrami i alarmami kotła).

Dla obu typów instalacji system **Hi, Comfort T100** oferuje możliwość regulacji temperatury w różnych strefach domu w przypadku dostępności zaworów strefowych i kiedy każdy z nich jest podłączony do pojedynczego, dodatkowego programatora Hi, Comfort T100 (zarządzanie wieloma strefami).

Jeśli **Hi, Comfort T100** został zainstalowany w połączeniu z modemem WiFi Box i w domu dostępne jest połączenie WiFi, system **Hi, Comfort T100** umożliwia zdalny dostęp na smartfonie do tych samych funkcji, które są dostępne w programatorze **Hi, Comfort T100**

(po 12 minutach), jeśli był w trybie ON, lub pozostanie w stanie OFF (brak zapotrzebowania na ogrzewanie/chłodzenie). Z poziomu aplikacji można ręcznie wymusić włączenie lub wyłączenie przekaźnika modemu WiFi Box.



W przypadku przewodowego podłączenia modemu WiFi BOX w trybie komunikacji cyfrowej OT z kotłem i kiedy wszystkie termostaty są uszkodzone lub mają rozładowane baterie, pozostaje on w ostatnim trybie pracy. Z poziomu aplikacji można ręcznie wymusić włączenie lub wyłączenie kotła w trybie ogrzewania.



W przypadku programatora **Hi, Comfort T100** połączonego w trybie ON/OFF przewodowo z kotłem lub innym urządzeniem, kiedy jest uszkodzony lub z rozładowanymi bateriami, jego przekaźnik pozostaje w ostatnim trybie pracy.



Jeśli od modemu WiFi Box podłączonego w trybie ON/OFF zostanie odłączone zasilanie, pozostanie on w swoim ostatnim stanie roboczym, natomiast w OFF stan nie zostanie utrzymany.



W przypadku przewodowego podłączenia modemu WiFi BOX w trybie OTBus z kotłem, w razie braku zasilania, modem WiFi Box pozostaje w ostatnim trybie pracy.

1.3 Możliwości Hi, Comfort T100

Hi, Comfort T100 umożliwia bardziej precyzyjne sterowanie ogrzewaniem domowym, ponieważ użytkownik może decydować jak i kiedy włączyć kocioł w celu ogrzania pomieszczeń. Ponadto umożliwia ustawianie temperatury wody użytkowej bez konieczności dostępu do panelu sterowania kotła (w przypadku połączenia z kotłem w trybie komunikacji cyfrowej OTBus). W niniejszej instrukcji zostały opisane różne tryby pracy i powiązane z nimi funkcje.

1.4 Wyjaśnienie terminów technicznych

Woda grzewcza: woda, która płynie przez elementy grzewcze (grzejniki, podłogówkę) po ogrzaniu przez kocioł.

Ciepła woda użytkowa: woda podgrzana przez kocioł, służąca np. o mycia czy gotowania..

Kod błędu: kod, który pojawia się na wyświetlaczu i sygnalizuje ewentualny błąd w pracy kotła lub programatora **Hi, Comfort T100**

Konfiguracja początkowa: konfiguracja, w której na panelu sterowania pojawiają się komendy, jak po pierwszym uruchomieniu lub po operacji resetowania.

Wyświetlacz: ekran ciekłokrystaliczny, na którym wyświetlają się wszystkie symbole odpowiadające poszczególnym funkcjom.

Funkcja zapobiegania zamarzaniu: jest to funkcja, dzięki której ewentualne obniżenie temperatury nie spowoduje zamarznięcia wody zasilającej instalację c.o., co mogłoby spowodować uszkodzenie instalacji ogrzewania. Ta funkcja aktywuje się, kiedy temperatura oto-

czenia spada poniżej 5 °C (ustawienie fabryczne, możliwość modyfikacji przez Autoryzowany Serwis **Riello**).

UWAGA

Powyższa funkcja jest aktywna wyłącznie, jeśli kocioł pracuje prawidłowo (kocioł zasilany elektrycznie i nie jest zablokowany).

Przywracanie ustawień fabrycznych: jest to czynność umożliwiająca przywrócenie początkowej konfiguracji sterownika poprzez wyzerowanie wszystkich ustawień użytkownika, z wyjątkiem zegara systemu.

Lato: tryb, Funkcja, w której grzanie na potrzeby c.o. jest wyłączone.

Kocioł może produkować ciepłą wodę użytkową. Jeśli **Hi, Comfort T100** jest prawidłowo podłączony i skonfigurowany (tryb chłodzenia), latem steruje także instalacją chłodzenia, włączając przekaźnik w trybie ON/OFF, odwrotnie niż w funkcji zima: przekaźnik stale wysyła żądanie do podłączonego urządzenia (na przykład zawór strefowy) do momentu, kiedy temperatura otoczenia nie spadnie poniżej określonego progu.

Tryb chłodzenia wymaga odpowiedniej instalacji i generatora.

Zima: funkcja, w której programator **Hi, Comfort T100** steruje systemem ogrzewania c.o. i obiegiem c.w.u.

Temperatura antyzamarzaniowa T1: temperatura ustawiana w przypadku niezamieszkałych pomieszczeń.

Temperatura ekonomiczna T2: temperatura ustawiana w pomieszczeniach niezamieszkałych w dzień; dla godzin nocnych lub w czasie wakacji.

Temperatura komfortowa T3: temperatura ustawiana w przypadku ogrzewania pomieszczeń zamieszkałych w ciągu dnia.

Temperatura otoczenia: temperatura zmierzona w pomieszczeniu, w którym zainstalowano **Hi, Comfort T100** (patrz "UWAGA 1" na stronie 255).

Zadana temperatura otoczenia: żądana temperatura w pomieszczeniu.

Temperatura zewnętrzna: temperatura zmierzona na zewnątrz budynku przez sondę zewnętrzną połączoną do kotła lub pobrana ze strony internetowej (patrz "UWAGA 2" na stronie 255).

Krzywa grzewcza: zależność temperatury zasilania c.o. od temperatury zewnętrznej. Temperatura wody grzewczej jest regulowana automatycznie na podstawie zmian temperatury zewnętrznej, w celu utrzymania stałej, zadanej temperatury w pomieszczeniu. Krzywa grzewcza jest wybierana przez instalatora na podstawie położenia geograficznego i rodzaju instalacji.

Podłączenie sterownika w trybie komunikacji cyfrowej OTBus: jest to sposób komunikacji między **Hi, Comfort T100** a kotłem, podczas której wymieniane są złożone informacje między dwoma systemami elektronicznymi. To podłączenie jest przeciwieństwem prostego ON/OFF (styk otwarty/zamknięty) i zostało zaprojektowane przez producenta kotła w celu poszerzenia funkcjonalności programatora **Hi, Comfort T100**.

Wcześniej należy sprawdzić kompatybilność posiadanego kotła z programatorem **Hi, Comfort T100** w trybie komunikacji cyfrowej.

Podłączenie sterownika w trybie ON/OFF (TA – termostat kotła): jest to prosty sposób komunikacji między **Hi, Comfort T100** a kotłem (lub innym urządzeniem), gdzie wysyłane jest polecenie włączenia/wyłączenia poprzez styk TA (termostat) w kotle od przekaźnika znajdującego w **Hi, Comfort T100** (lub przekaźnik modemu WiFi Box/ odbiornika). Podłączenie ON/OFF jest również wykorzystywane w przypadku wysyłania polecenia do innych podzespółów instalacji, jak zawory strefowe lub podobne elementy.

Styk ON/OFF w **Hi, Comfort T100** zachowuje zawsze te same parametry techniczne (przekaźnik **Hi, Comfort T100**, przekaźnik w WiFi Box, przekaźnik odbiornika RF kotła) i muszą być one przestrzegane przy połączeniu przewodowym między przekaźnikami i odbiornikami, którymi steruje. UWAGA: Nigdy nie przekraczać maksymalnych obciążeń elektrycznych.

UWAGA 1

Temperatura otoczenia jest wyświetlana w przedziale od -7°C do +50°C.

UWAGA 2

Temperatura zewnętrzna jest wyświetlana w przedziale od -40°C do +60°C. Temperatury poza powyższymi przedziałami są wyświetlane jako trzy kreski "- - -".

1.5 Deklaracja klasy regulacji Hi, Comfort T100 w odniesieniu do dyrektywy ErP

W związku z Delegowanym Rozporządzeniem Komisji (EU) 811/2013, poniższa tabela przedstawia dane niezbędne do uzupełnienia karty i etykiety systemowej, kombinacji kilku urządzeń (np. kotła, zasobnika, kolektora).

Producent / Marka	Model
RIELLO SpA / Hi, Comfort T100	Hi, Comfort T100

Możliwe konfiguracje z **Hi, Comfort T100**, klasy konfiguracji i efektywność energetyczna systemu.

Parametry kotła	Konfiguracja Hi, Comfort T100	Klasa i efektywność
Kocioł ze stałą temperaturą zasilania (sterowanie ON/OFF)	Programator Hi, Comfort T100 podłączony ON/OFF	I = 1%
Kocioł z modulowaną temperaturą zasilania (sterowanie protokołem bus)	Programator Hi, Comfort T100 podłączony z wykorzystaniem protokołu bus. Temperatura zasilania jest ustalana wyłącznie na podstawie temperatury w pomieszczeniu.	V = 3%
Kocioł z modulowaną temperaturą zasilania (sterowanie protokołem bus)	Programator Hi, Comfort T100 podłączony z wykorzystaniem protokołu bus. Temperatura zasilania jest ustalana na podstawie temperatury w pomieszczeniu i temperatury zewnętrznej. (odczyt temp. z sondy zewnętrznej lub ze strony internetowej). Obliczanie temperatury na zasilaniu do kotła na podstawie temperatury otoczenia i temperatury zewnętrznej (przesyłanej z sondy zewnętrznej lub ze strony internetowej)	VI = 4%
Kocioł z modulowaną temperaturą zasilania (sterowanie protokołem bus)	Programator Hi, Comfort T100 podłączony z wykorzystaniem protokołu bus. Temperatura zasilania jest ustalana na podstawie 3 temperatur w 3 różnych pomieszczeniach. W tym przypadku należy podłączyć trzy programatory Hi, Comfort T100 (3 sondy) do 3 do zaworów strefowych (siłowników). Wymagane są przynajmniej 3 urządzenia Hi, Comfort T100 (czujniki) podłączone do przynajmniej 3 zaworów strefowych (siłowniki)	VIII = 5%

Definicja klas

Klasa I – Termostat pokojowy ON/OFF: Termostat pokojowy, który steruje włączaniem i wyłączaniem urządzenia grzewczego. Parametry wydajności, w tym histereza i dokładność regulacji temperatury pokojowej, zależą od budowy mechanicznej termostatu.

Klasa V – Modułacyjny programator pokojowy przeznaczony do stosowania z modułacyjnymi urządzeniami grzewczymi: Elektroniczny programator pokojowy ustala temperaturę zasilania instalacji na podstawie zmierzonego odchylenia temperatury pokojowej od wartości zadanej na programatorze. Regulacja polega na modulowaniu mocy wyjściowej urządzenia grzewczego.





Klasa VI – Programator pogodowy z czujnikiem temperatury pokojowej przeznaczony do stosowania z modułacyjnymi urządzeniami grzewczymi: Programator ustala temperaturę zasilania instalacji w zależności od panującej na zewnątrz temperatury i wybranej krzywej grzewczej. Czujnik temperatury pokojowej monitoruje temperaturę pokojową i dostosowuje równoległe przesunięcie krzywej grzewczej w celu poprawy komfortu termicznego pomieszczenia. Regulacja polega na modulowaniu mocy wyjściowej urządzenia grzewczego.

Klasa VIII – Wieloczujnikowy regulator temperatury pokojowej przeznaczony do stosowania z modułacyjnymi urządzeniami grzewczymi: Elektroniczny programator wyposażony w co najmniej 3 czujniki temperatury pokojowej, ustalający temperaturę zasilania instalacji w zależności od zmierzonego łącznego odchylenia temperatury pokojowej od wartości zadanych czujników temperatury pokojowej. Regulacja polega na modulowaniu mocy wyjściowej urządzenia grzewczego.

2 INSTALACJA

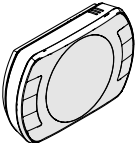
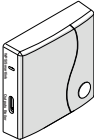
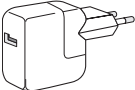
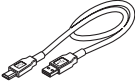
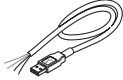
2.1 Zawartość opakowania

W opakowaniu **Hi, Comfort T100** WiFi - zestaw standard (kod: 20111876) znajdują się następujące elementy:



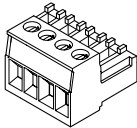

Ilość	Element	Opis
1		Hi, Comfort T100 = urządzenie do zdalnego sterowania kotłem z funkcją sterowania w trybie komunikacji cyfrowej (*) lub termostatu programowalnego (**). (*) jeśli aktywne połączenie OTBus w jednej z poniższych konfiguracji: między modemem WiFi Box a kotłem, między odbiornikiem RF (opcja) a kotłem, między Hi, Comfort T100 a kotłem, (**) jeśli aktywne połączenie TA między modemem WiFi Box a kotłem
1		Modem WiFi Box = urządzenie komunikujące się z programatorem Hi, Comfort T100 . JEST w stanie współpracować z odbiornikiem RF kotła (opcja) na częstotliwości radiowej, z samym kotłem poprzez przewód dostarczony w komplecie i z routerem domowym poprzez WiFi. Tylna część jest magnetyczna, umożliwia jego zamocowanie na powierzchni metalowej kotła.
1		Zasilacz USB
1		Przewód USB A – USB Mini B = przewód zasilania modemu WiFi Box
1		Przewód USB A = przewód połączeniowy modemu WiFi Box – kocioł
2		Baterie 1,5V AA
2		Szybki przewodnik
1		Instrukcja instalacji i użytkowania

Ilość	Element	Opis
2		Śruby z kołkami
1		Kostka przyłączeniowa OTBus (do wykorzystania w przypadku kotłów niewyposażonych w to złącze) do podłączenia w trybie komunikacji cyfrowej OTBus modemu WiFi Box do kotła lub odbiornika RF kotła (opcja) do kotła lub programatora Hi, Comfort T100 do kotła. Może być używane także do ewentualnego podłączenia sondy zewnętrznej (opcja).

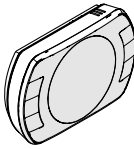

W przypadku instalowania dodatkowych programatorów **Hi, Comfort T100** lub odbiornika RF kotła należy wykonać procedurę kodowania z modelem WiFi Box (patrz "3.14 Funkcja kodowania" na stronie 302).

W opakowaniu **Hi, Comfort T100** (kod: 20111878) znajdują się następujące elementy:



Ilość	Element	Opis
1		Hi, Comfort T100 = urządzenie do zdalnego sterowania kotłem z funkcją sterowania w trybie komunikacji cyfrowej (*) lub termostatu programowalnego (**). (*) jeśli aktywne połączenie OTBus w jednej z poniższych konfiguracji: między modelem WiFi Box (opcja) a kotłem, między odbiornikiem RF (opcja) a kotłem, między Hi, Comfort T100 a kotłem, (**) jeśli aktywne połączenie TA między modelem WiFi Box (opcja) a kotłem
2		Baterie 1,5V AA
1		Szybki przewodnik
1		Instrukcja instalacji i użytkowania
2		Śruby z kołkami



W przypadku instalowania dodatkowych programatorów **Hi, Comfort T100** lub

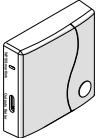
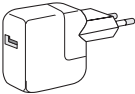
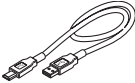
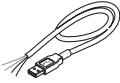

odbiornika RF kotła należy wykonać procedurę kodowania z modemem WiFi Box (patrz "3.14 Funkcja kodowania" na stronie 302).

W zestawie modemu WiFi BOX (kod: 20111885) znajdują się następujące elementy:

Ilość	Element	Opis
1		Modem WiFi BOX
1		Zasilacz USB
1		Przewód USB A – USB Mini B = przewód zasilania modemu WiFi Box
1		Przewód USB A = przewód połączeniowy modemu WiFi Box – kocioł
1		Szybki przewodnik
1		Instrukcja instalacji i użytkowania

! W przypadku instalowania dodatkowych programatorów **Hi, Comfort T100** lub odbiornika RF kotła należy wykonać procedurę kodowania z modemem WiFi Box (patrz "3.14 Funkcja kodowania" na stronie 302).

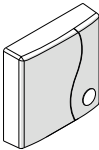
W zestawie odbiornika radiowego RF (kod:20112079) znajdują się następujące elementy:

Odbiornik RF kotła		
Ilość	Element	Opis
1		Odbiornik RF kotła
1		Szybki przewodnik



W przypadku instalowania dodatkowych programatorów **Hi, Comfort T100** lub odbiornika RF kotła należy wykonać procedurę kodowania z modemem Wi-Fi Box (patrz "3.14 Funkcja kodowania" na stronie 302).

W tej instrukcji opisy dotyczące „Zestaw (Termostat + Wi-Fi Box)”, „Wi-Fi Box”, „Odbiornik RF” są powiązane z poniższymi modelami

Opis	Szablon
Zestaw (Termostat + Wi-Fi Box)	Hi, Comfort T100 Wi-Fi
Wi-Fi Box	Hi, Comfort G100-W
Odbiornik RF	Hi, Comfort G100-R

ITALIANO

ENGLISH

FRANÇAIS



ESPAÑOL

POLSKI

ROMÂNĂ

2.2 Schematy instalacji

Legenda	
	Komunikacja na częstotliwości radiowej (868 MHz)
	Komunikacja WiFi (2.4 GHz)
	Modem/router WiFi
	Połączenie internetowe
	Smartfon/Tablet (android/IOS)
L	Faza

Legenda	
N	Neutrum
TA	Podłączenie termostatu, styk bezpotencjałowy ON/OFF (maks. 0,25A@230V)
OT	Podłączenie w trybie komunikacji cyfrowej OTBus, styk do własnego protokołu komunikacji
	Zawór strefowy bez mikrowyłącznika krańcowego
	Zawór strefowy z mikrowyłącznikiem krańcowym

2.2.1 Schemat

Programowalny termostat ze sterowaniem w trybie ON/OFF ze zdalnym sterowaniem poprzez WiFi.

Jedna strefa grzewcza w trybie ON/OFF.

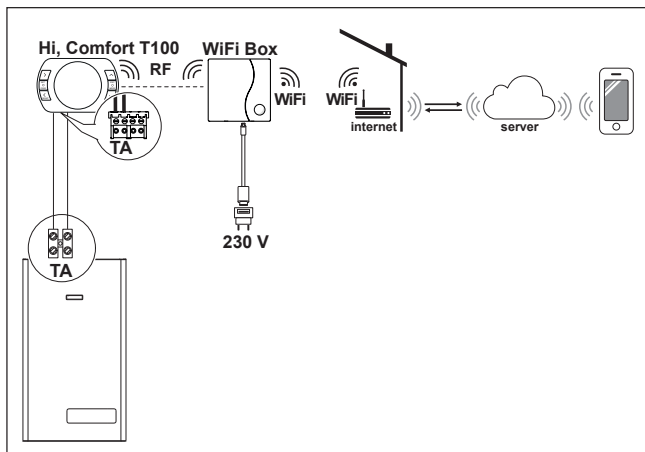

Programowalny termostat ze sterowaniem w trybie komunikacji cyfrowej OpenTherm ze zdalnym sterowaniem poprzez WiFi.

Jedna strefa grzewcza w trybie OpenTherm.

OT: kompletne sterowanie kotłem; ogrzewanie c.o., ciepła woda użytkowa, parametry, kodów błędów.

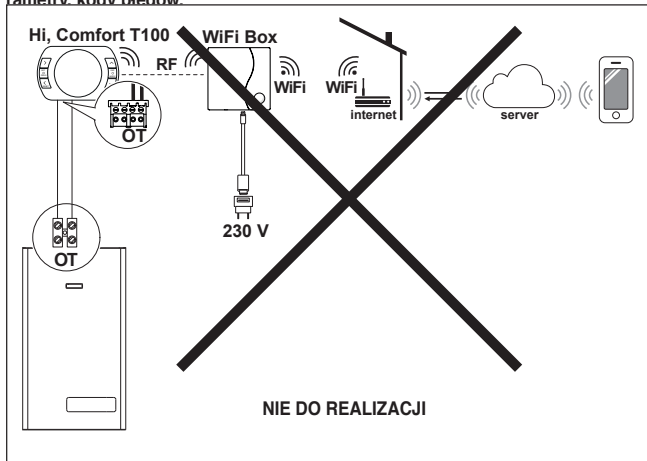

2.3 Dane techniczne

Opis		Termostat Hi, Comfort T100		Jednostka miary
Zasilanie na baterie		2 x 1,5 - typu AA		V
Żywotność baterii		18 miesięcy przy normalnym użytkowaniu		
Napięcie prądu na wyjściu przekaźnika (TA) styku bezpoten- cjałowego	przy 30 Vcc/Vdc	min.	1	mA
		maks.	2	A
	przy 230 Vca/Vca	maks.	0,25	A
Pasma częstotliwości radiowej (RF)		868		MhZ
Zakres nastawy temperatury otoczenia		1 - 35 rozdzielczość 0,2		°C
Zakres odczytu temperatury otoczenia		-9,9 - 50 rozdzielczość 0,2		°C

Opis		Termostat Hi, Comfort T100	Jednostka miary
Poziomy temperatur ustawione fabrycznie T3 = Komfort		21	°C
T2 = Ekonomiczna		16	°C
T1 = Antyzamarzaniowa		5	°C
Maksymalna długość przewodów pomiędzy modemem WiFi Box a zaciskiem OTBus kotła lub Hi, Comfort T100 i zaciskiem OTBus kotła		30	m
Maksymalna odległość w wolnej prze- strzeni między modemem WiFi Box i Hi, Comfort T100 lub pomiędzy modemem WiFi Box i odbiornikiem RF kotła (połączenie RF)		40	m
Wymiary (szer. x wys. x gł.)		135 x 89 x 28	mm
Odległość otworów do montażu na ścianie	skrzynka elektryczna 503	83,5	mm
	skrzynka elektryczna DIN	60,3	mm

Opis		WiFi Box		Jednostka miary
Zasilanie z transfor- matora	wejście	100-240 / 0,1		Vca / A
	wyjście	5 - 1		Vcc-Vdc / A
Natężenie prądu na wyjściu przełącznika (TA) styku bezpo- tencjałowego	przy 30 Vcc/Vdc	min.	1	mA
		maks.	2	A
	przy 230 Vca/Vca	maks.		0,25
				A
Pasma częstotliwości radiowej (RF)		868		MhZ
Pasma WiFi		EEE 802.11 b/g/n		
		2,4		GHZ
Miesięczny przepływ danych (30 gg)		16,95		MB
Maksymalny pobór mocy		0,5		W
Maksymalna długość przewodów pomiędzy modemem WiFi Box a kotłem		30		m
Minimalna temperatura otoczenia dla praw- idłowego funkcjonowania		-15		°C
Procent sygnału WiFi dla zapewnienia prawidłowego działania systemu Hi, Comfort T100		40		%

Opis		Odbiornik RF kotła		Jednostka miary
Zasilanie z transformatora	wejście	100-240 / 0,1		Vca / A
	wyjście	5 - 1		Vcc-Vdc / A
Natężenie prądu na wyjściu przełącznika (TA) styku bezpotencjałowego	przy 30 Vcc/Vdc	min.	1	mA
		maks.	2	A
	przy 230 Vca/Vca	maks.	0,25	A
Maksymalny pobór mocy		1,2		W
Maksymalna długość przewodów odbiornika RF a kotłem		30		m
Minimalna temperatura otoczenia dla funkcjonowania		-15		°C

2.4 Wymiary

		Jednostka miary
L - Szerokość	135	mm
A - Wysokość	89	mm
P - Głębokość	28	mm

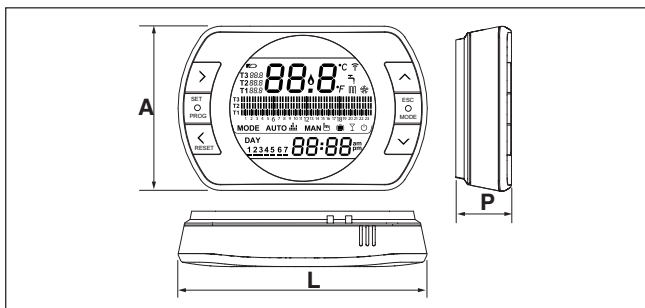

ITALIANO

ENGLISH

FRANÇAIS

ESPAÑOL

POLSKI

ROMÂNĂ

2.5 Montaż w 3 krokach

Przygotowanie

Przed montażem

Należy sprawdzić, czy termostat jest kompatybilny z kotłem (sprawdzić w instrukcji do kotła). Bezprzewodowy programator **Hi, Comfort T100** można zainstalować praktycznie w każdym miejscu, korzystając ze wskazówek znajdujących się na schematach poniżej.

- Unikać miejsc narażonych na przeciągi (A)
- Nie instalować nad źródłami ciepła (B)
- Unikać bezpośredniego działania promieni słonecznych (C)
- Mocować na odpowiedniej wysokości (D)

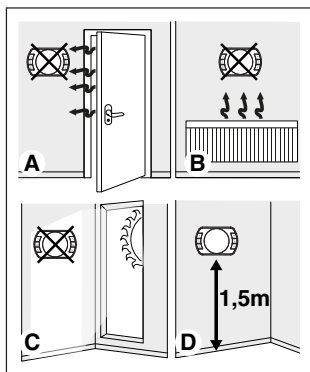

Instalacja bezprzewodowa nie wymaga przewodów, dlatego ta czynność jest bardzo prosta.

Programator **Hi, Comfort T100** można również zainstalować przy użyciu przewodów, jako zamiennik prawie każdego dostępnego na rynku programatora. W takim wypadku należy sprawdzić kom-

patybilność z kotłem (patrz instrukcja montażu). Przed przystąpieniem do montażu należy odłączyć główne źródło zasilania kotła.

Podczas montażu

Niezbędne są następujące narzędzia:

- Śrubokręt krzyżakowy
- Mały śrubokręt płaski
- Obcęgi i szczypce do zdejmowania izolacji z przewodów

Instalacja Hi, Comfort T100

Zdjąć tylną część obudowy programatora **Hi, Comfort T100**;

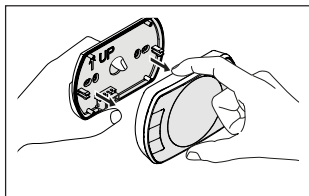

Tylną część obudowy **Hi, Comfort T100** należy zamontować na ścianie za pomocą dostarczonych śrub.

Użycie śrub innych niż DOŁĄCZONE może uniemożliwić prawidłowe zamknięcie części plastikowych. Należy uważać, aby te śruby prawidłowo wszedły do gniazda.

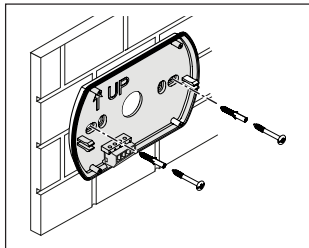

Hi, Comfort T100 może być instalowany na jeden z poniższych sposobów:

Bezprzewodowo

Instalacja bez przewodów.

Zaleca się sprawdzenie maksymalnej odległości w wolnej przestrzeni, podanej w danych technicznych termostatu **Hi, Comfort T100** na stronach 30-31.

Utrata komunikacji na częstotliwości radiowej jest sygnalizowana za pomocą kodu błędu E82. Zbyt duża odległość może także sporadycznie wygenerować alarm E82, powodując nieprawidłowe działanie systemu.

Przewodowo w trybie ON/OFF (styk TA w programatorze **Hi, Comfort T100**)

Dotyczy wymiany starych termostatów lub nowej instalacji - za pomocą przewodów w trybie ON/OFF (włączony/wyłączony). **Hi, Comfort T100** może być podłączony do kotła, zaworu strefowego lub innego urządzenia. Natężenie prądu na styku TA w **Hi, Comfort T100** nie może przekraczać parametrów przekaźnika (patrz "2.3 Dane techniczne" na stronie 263). Kiedy obciążenie elektryczne nie jest zgodne z parametrami technicznymi podanymi w danych technicznych termostatu **Hi, Comfort T100**, zalecane jest użycie dodatkowego przekaźnika oddzielającego.

Należy podłączyć przewody od zacisku TA kotła lub zasilania ewentualnych zaworów strefowych do zacisku TA w **Hi, Comfort T100**.

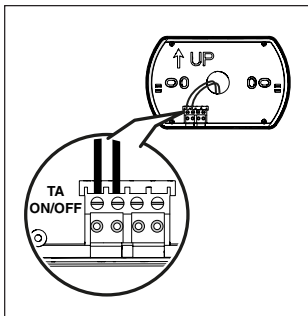

Przewodowo w trybie komunikacji cyfrowej OTBus (styk OTBus w programatorze **Hi, Comfort T100**).

Dotyczy bezpośredniego podłączenia za pomocą dwóch przewodów do kotła wyposażonego w taki sam protokół komunikacji.

Zaleca się sprawdzenie maksymalnej długości przewodów między modemem WiFi Box a zaciskiem OTBus kotła lub **Hi, Comfort T100** a zaciskiem OTBus kotła (patrz 2.3 Dane techniczne" na stronie 13). W celu podłączenia elektrycznego kotła należy się zapoznać z jego instrukcją obsługi.



Podłączenie przewodowe w trybie komunikacji cyfrowej OTBus między programatorem **Hi, Comfort T100** a kotłem jest zalecane w przypadku braku modemu WiFi Box. Przy tym podłączeniu i obecności modemu WiFi Box można zarządzać jedną strefą a sterowanie poprzez aplikację **Hi, Comfort T100** nie jest gwarantowane.

Montaż modemu WiFi Box

Opis modemu WiFi Box

Modem WiFi Box jest urządzeniem komunikującym się z termostatem **Hi, Comfort T100** lub odbiornikiem RF kotła wyłącznie drogą radiową (beprzewodowo).

WYJŚCIA

W modemie WiFi Box znajduje się przełącznik (patrz "2.3 Dane techniczne" na stronie 263) odpowiadający przełącznikom termostatów **Hi, Comfort T100** z nim połączonych. Jest zamknięty (ON), jeśli przynajmniej 1 z programatorów **Hi, Comfort T100** żąda grzania, natomiast jest otwarty (OFF), kiedy wszystkie programatory **Hi, Comfort T100** nie żądają grzania.

Modem WiFi Box można połączyć za pomocą przewodu z podłączeniem OTBus kotła. W tym przypadku modem WiFi Box przekształca się w odbiornik bezprzewodowy sterowania OTBus. Wszystkie informacje dostępne w **Hi, Comfort T100** na kanale OTBus są powielane w odbiorniku, który przesyła je przewodowo do kotła; jest to więc komunikowanie złożonych informacji drogą radiową.

Wyjścia przełącznikowe (ON/OFF) i OTBus są identyfikowane w modemie WiFi Box z wyjściami (outputs) i są dostępne poprzez wtyczkę typu USB.

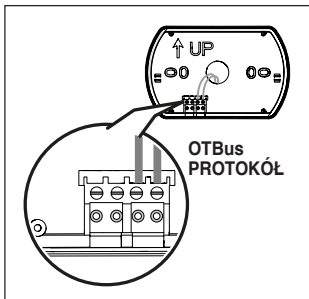

Włożyć 2 baterie typu AA dołączone do wyposażenia, zgodnie z podaną biegowością.

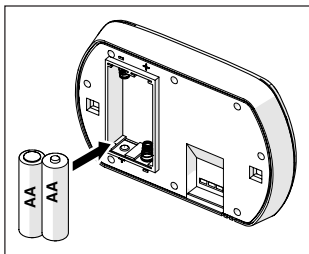

Zamontować **Hi, Comfort T100** do tylnej części obudowy;

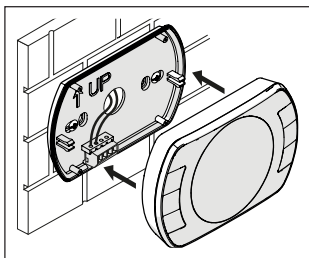

Poniżej podano oznaczenie pozycji i wyróżniono 2 wyjścia na wtyczce USB.

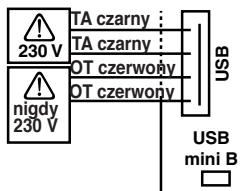

USB Outputs/Boiler:

TA styk bezpotencjałowy

Przełącznik ON/OFF
maks. 2A przy 30VDC
maks. 0,25A przy 230VAC

Styk OTBus

nigdy 230V

Zasilanie:

USB mini B 5V - 1A
WiFi: IEEE 802.11 b/g/n - 2,4 GHz
Częstotliwość radiowa: 868 MHz
Moc pobierana: 0,5 W

Do wyposażenia dołączono 2 przewody USB, jeden do zasilania z zasilacza USB i drugi do połączenia modemu WiFi Box z kotłem.

Przewód łączący z zasilaniem elektrycznym to USB-mini USB.

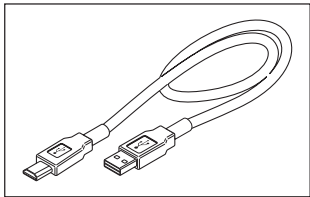

Przewód USB do połączenia z kotłem ma końcówkę z 4 przewodami.

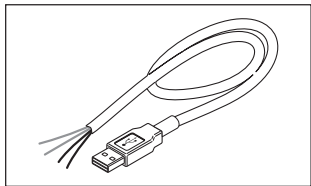

Czarne przewody są przeznaczone do podłączenia w trybie ON/OFF (włączony/wyłączony) i należy je podłączyć do wyjścia "TA - termostat kotła". Czerwone przewody są przeznaczone do podłączenia przez OTBus i należy je podłączyć do zacisków "OTBus" kotła.

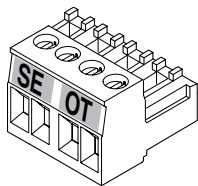

SE = Sonda zewnętrzna

Jeśli w systemie zainstalowano również odbiornik RF kotła, otwiera on wszystkie informacje z modemu WiFi Box na odbiorniku na częstotliwości radiowej, wyposażonym w takie same zaciski (ON/OFF i OTBus) przeznaczone do przewodów o takich samych kolorach: czerwone = OTBus, czarne = ON/OFF

Poniżej przedstawiono odbiornik RF kotła i opisano jego połączenie elektryczne (6 przewodów)

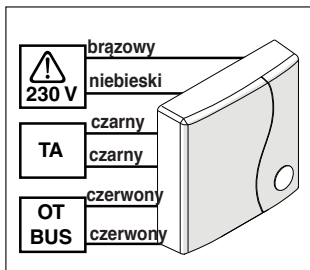

Podłączenie modemu WiFi Box w trybie OT (tylko dla kotłów z kompatybilnym protokołem OTBus)

Podłączyć czerwone przewody przewodu USB do zacisku OTBus w kotle (należy zapoznać się z instrukcją do kotła). Jeśli kocioł nie jest wyposażony w zacisk OTBus, można użyć kostki przyłączeniowej OTBus dołączanej do zestawu standard programatora WiFi **Hi, Comfort T100** (20111876) (tylko dla kotłów bez kostki).

! Tylko jeden z elementów systemu **Hi, Comfort T100** (**Hi, Comfort T100**, modem WiFi Box lub odbiornik RF kotła) może być podłączony przez przewód na zacisku OTBus w kotle).

Podłączenie modemu WiFi Box w trybie ON/OFF

Podłączyć czarne przewody przewodu USB do zacisku termostatu w kotle (należy zapoznać się z instrukcją do kotła).

! W przypadku termostatów **Hi, Comfort T100** przewodowych w trybie ON/OFF lub wyłączników krańcowych zaworów strefowych należy podłączyć je do zacisku termostatu kotła i podłączyć modem WiFi Box z kotłem za pomocą przewodu wyłącznie w trybie OT-Bus (tylko dla kotłów z kompatybilnym protokołem OTBus).

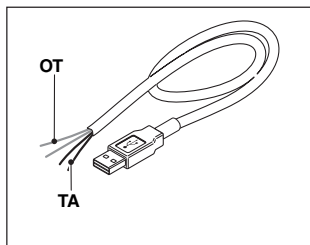
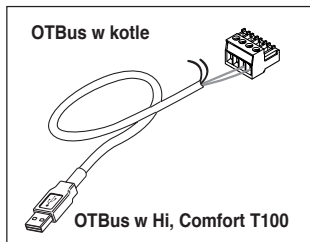

Czarne przewody = TA (ON/OFF)
Czerwone przewody = OTBus protokół komunikacji

Umieścić modem WiFi Box na obudowie kotła, używając magnesu znajdującego się na tylnej obudowie modemu;

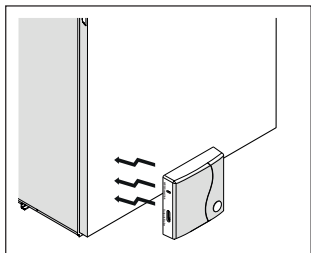

Podłączyć złącze USB uprzednio połączonych przewodu do wyjścia OUTPUTS/BOILER w modemie WiFi Box;

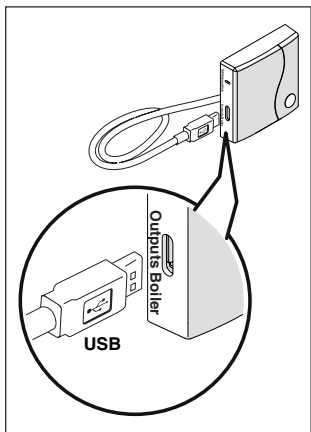

Zasilić WiFi Box przy pomocy odpowiedniego przewodu i zasilacza dołączonych do wyposażenia.

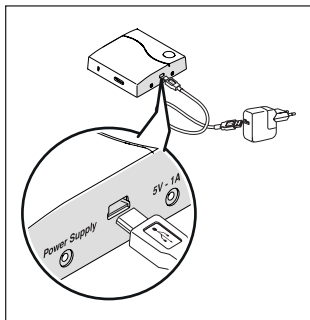

Reset funkcji automatycznej konfiguracji podłączenia OTBus

Urządzenie **Hi, Comfort T100** jest skonfigurowane do pracy w trybie ON/OFF. Jeśli zostanie ono podłączone do magistrali komunikacyjnej OTBus (przewodowo lub radiowo), **Hi, Comfort T100** konfiguruje się automatycznie do trybu pracy "Zdalne sterowanie kotłem". Aby zresetować termostat do początkowego trybu (ON/OFF), należy wyjąć i ponownie włożyć baterie.



Alarm E82 może być spowodowany zmianą trybu pracy, z OTBus na ON/OFF lub odwrotnie.

Instalacja i konfiguracja aplikacji na smartfonie

Pobrać aplikację na smartfon lub tablet;



Utworzyć konto użytkownika;

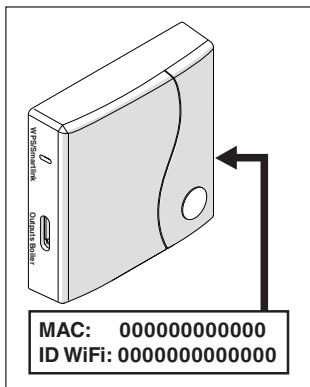

Połączyć (wpisać) ID WiFi modemu WiFi Box z kontem użytkownika.

"Funkcja kodowania" na stronie 302 Programator **Hi, Comfort T100** oraz modem WiFi zakupione w zestawie (kod: 20111876) są wstępnie skomunikowane. W przypadku braku komunikacji należy przeprowadzić procedurę kodowania, która została opisana na stronie 67.

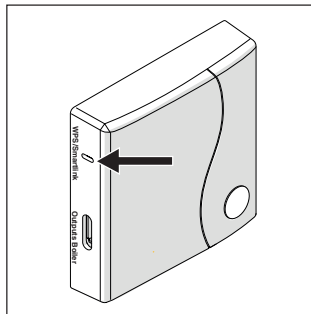

Przypisać hasło własnego modemu domowego do modemu WiFi Box na jeden z poniższych sposobów.



Smartfon lub tablet muszą być podłączone do sieci WiFi, do której zostanie przypisany modem WiFi Box

Smart Link

- Nacisnąć 1 raz przycisk Smart Link na modemie WiFi Box, używając odpowiedniego narzędzia (np. spinacza).
- Zielona i czerwona dioda zaczynają szybko migać.
- Wybrać pole "Konfiguruj WiFi" w rozwijanym menu aplikacji, wprowadzić hasło modemu domowego i nacisnąć przycisk "Połącz".

Przypisywanie jest zakończone, jeśli aplikacja wyświetla powiadomienie "połączenie zakończone pomyślnie".



System, kiedy jest on-line, potrzebuje do 4 minut na automatyczną konfigurację.

WPS (tylko dla modemów wyposażonych w tę funkcję)

- Przeszawić modem domowy w tryb WPS.
- Przycisnąć dłużej (5 s) przycisk WPS na modemie WiFi Box, używając odpowiedniego narzędzia (spinacza), dopóki czerwona i zielona dioda nie zaczną szybko migać.

Przypisywanie jest zakończone, jeśli po kilku sekundach, czerwona dioda modemu WiFi Box zacznie szybko migać.



System, kiedy jest on-line, potrzebuje do 4 minut na automatyczną konfigurację.

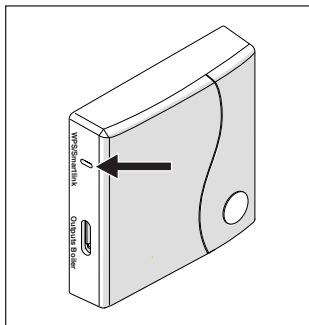

Po zakończeniu procedury ponownie uruchomić router WiFi.

UWAGA

Więcej informacji zamieszczono w instrukcji aplikacji **Hi, Comfort T100**.

3 PROGRAMOWANIE

3.1 Interfejs użytkownika

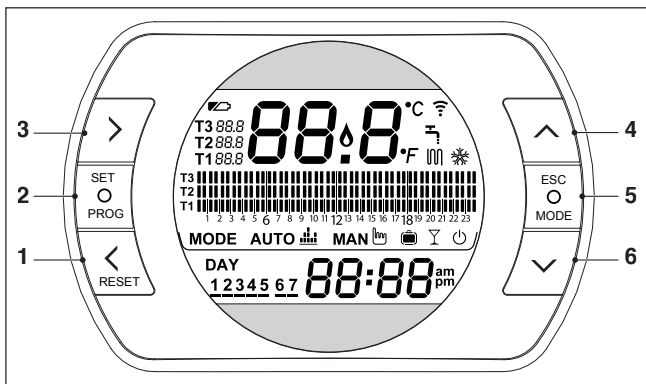

- 1 Przycisk BACK** = umożliwia wybór (przejsięcie do poprzedniego parametru) w menu, zresetowanie alarmu lub aktywowanie funkcji specjalnej ONE HOUR BOOSTER
- 2 Przycisk SET/PROG** = umożliwia wejście do wybranego menu lub parametru i zapamiętanie wybranej wartości parametru
- 3 Przycisk FORWARD** = umożliwia wybór (przejsięcie do następnego parametru) w menu lub aktywowanie zaawansowanego trybu ręcznego
- 4 Przycisk UP** = umożliwia zwiększenie wartości wybranego parametru lub wyświetlenia temperaturę otoczenia dla bieżącego przedziału czasowego
- 5 Przycisk ESC/MODE** = umożliwia wybranie trybu pracy, wyjście z programowania, aktywowanie funkcji kodowania lub funkcji specjalnej AUTOUZUPEŁNIANIA

ESC = wyjście

MODE = wybór trybu:



AUTO



RĘCZNY



WAKACJE



PRZYJĘCIE



LATO (wyłącznie w trybie komunikacji cyfrowej OTBus)



OFF

- 6 Przycisk DOWN** = umożliwia zmniejszenie wartości wybranego parametru lub wyświetlenia temperaturę zadaną dla bieżącego przedziału czasowego

3.2 Sygnalizacje na wyświetlaczu

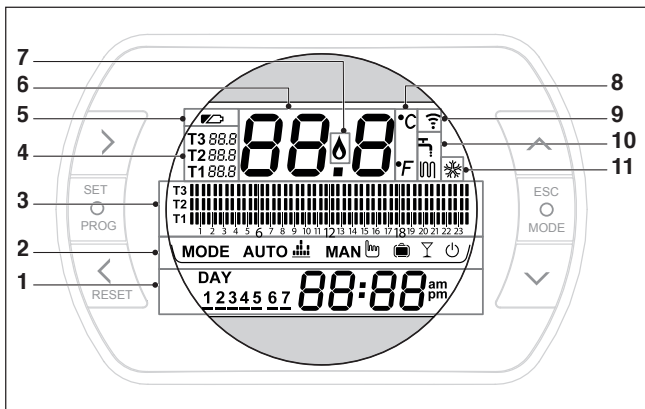

- 1 **Dzień tygodnia i zegar**
- 2 **Tryb pracy**
- 3 **Program czasowy** ogrzewania c.o. lub ciepłej wody użytkowej
- 4 **Zadana temperatura otoczenia** (ogrzewanie c.o.). **Hi, Comfort T100** Jeśli aktywny jest tryb lato/ciepła woda użytkowa, wyświetla się zadana temperatura wody użytkowej (dostępna wyłącznie w trybie komunikacji cyfrowej OTBus, jeśli protokół OTBus ją przewiduje)
- 5 **Stan baterii (symbol pojawia się w przypadku, gdy baterie są wyczerpane i wymagana jest ich wymiana)**
- 6 **Pole temperatury otoczenia** odczytana przez czujnik termostatu **Hi, Comfort T100**
- 7 **Symbol obecności płomienia** (w trybie komunikacji cyfrowej OTBus, jeśli protokół OTBus przewiduje lub jeśli występuje zapotrzebowanie na grzanie w trybie ON/OFF)
- 8 **Jednostka temperatury** (°C / °F)
- 9 **Aktywna komunikacja radiowa** z modemem WiFi Box lub odbiornikiem RF kotła
- 10 **Aktywny tryb ogrzewania c.o. lub ciepłej wody użytkowej**
- 11 **Aktywny tryb chłodzenia**

3.3 Ustawianie daty i godziny

Na ekranie głównym należy dwukrotnie wcisnąć przycisk PROG.

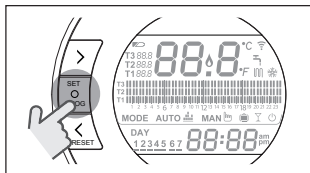

Przyciskiem FORWARD > lub BACK < wybrać żądane pole (godzina, minuty, dzień, miesiąc i rok).

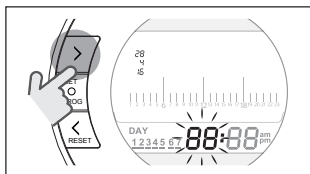

Aby ustawić datę, należy najpierw wybrać dzień, gdy na wyświetlaczu będzie migał napis dAY.

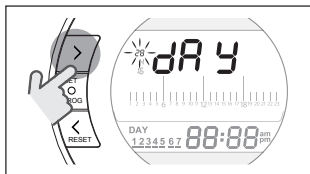

Następnie miesiąc, kiedy na wyświetlaczu pojawi się napis Non.

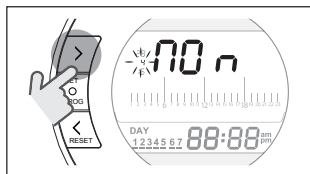

Z kolei kiedy na wyświetlaczu pojawi się napis YeA, należy wybrać rok.

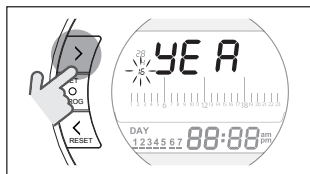

Za pomocą przycisków UP ^ i DOWN v należy dokonać modyfikacji parametrów.

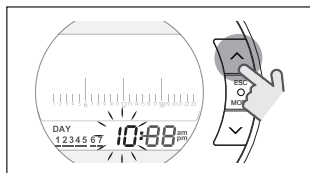

Nacisnąć przycisk SET/PROG, aby zapamiętać ustawienia i wrócić do menu programowania, lub nacisnąć ESC/MODE, aby zapamiętać i wyjść z menu programowania lub też poczekać 30 sekund, aby automatycznie zapamiętać wartość i wrócić do ekranu głównego.

3.4 Ustawianie trybu ogrzewania/ chłodzenia

Hi, Comfort T100 jest domyślnie ustawiony w tryb ogrzewania.

W trybie ogrzewania **Hi, Comfort T100** aktywuje żądanie grzania, kiedy temperatura otoczenia jest **niższa** od temperatury ustawionej.

W trybie chłodzenia **Hi, Comfort T100** aktywuje polecenie włączenia (jeśli układ chłodzenia jest dostępny), kiedy temperatura otoczenia jest **wyższa** od ustawionej temperatury.

Na ekranie głównym należy wcisnąć przycisk SET/PROG, aby wejść do menu użytkownika.

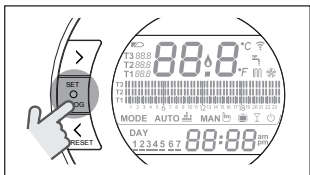

Nacisnąć przycisk FORWARD > lub BACK <, aby wybrać funkcję OGRZEWANIE/CHŁODZENIE.

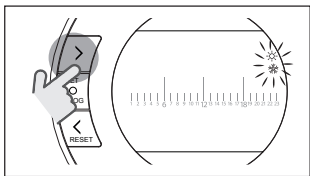

Nacisnąć przycisk SET/PROG, aby przejść do ustawień.

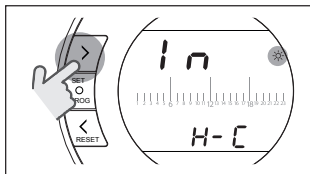

Nacisnąć przycisk UP ^ lub DOWN v, aby wybrać żądany tryb.

IN=ZIMA

Tryb ogrzewania.

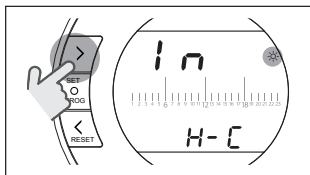

SU=LATO

Tryb chłodzenia.

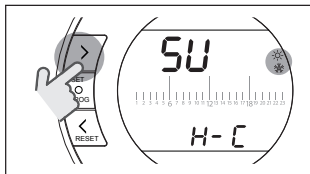

Nacisnąć przycisk SET/PROG, aby zapamiętać ustawienia i wrócić do menu programowania, lub nacisnąć ESC/MODE, aby zapamiętać i wyjść z menu programowania lub też poczekać 30 sekund, aby automatycznie zapamiętać wartość i wrócić do ekranu głównego.



Jeśli przynajmniej jeden termostat **Hi, Comfort T100** jest w trybie chłodzenia, nie jest wysyłane żądanie grzania przez OTBus.

3.5 Ustawianie trybu pracy

Z poziomu ekranu głównego należy nacisnąć przycisk ESC/MODE,

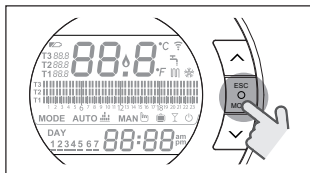

aby wybrać jeden z następujących trybów:

3.5.1 Tryb WYŁĄCZONY

Hi, Comfort T100 W trybie WYŁĄCZONY aktywna jest wyłącznie funkcja antyzamarzaniowa, której minimalną temperaturę wybiera się w menu technicznym PL (par. 01).

UWAGA

Funkcja aktywna wyłącznie w przypadku, gdy kocioł jest zasilany elektrycznie i nie jest zablokowany.

W przypadku połączenia OTBus między WiFi Box i kotłem (łącznie z innymi rodzajami połączenia poprzez OTBus) kocioł pozostaje w trybie OFF, jeśli wszystkie termostaty **Hi, Comfort T100** systemu są w trybie OFF. Kocioł w trybie OFF nie zapewnia grzania ani dostawy ciepłej wody użytkowej.

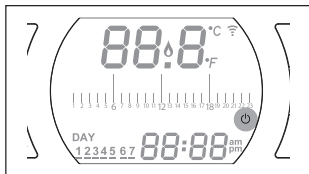

3.5.2 Tryb LATO/WODA UŻYTKOWA

Hi, Comfort T100 w trybie LATO/MODA UŻYTKOWA. W tym trybie kocioł dostarcza ciepłą wodę użytkową na żądanie (natychmiastowo).

Jeśli parametr 24 CLOC jest ustawiony na ON, **Hi, Comfort T100** pracuje według przedziałów czasowych ustawionych w menu użytkownika – program czasowy c.w.u., podgrzewając wodę w zasobniku c.w.u. (tylko kotły z wbudowanym zasobnikiem).

W trybie LATO aktywna jest funkcja antyzamarzaniowa.

W przypadku połączenia OTBus między modemem WiFi Box i kotłem (łącznie z innymi rodzajami połączenia poprzez OTBus) kocioł pozostaje w funkcji LATO, jeśli przynajmniej jeden z termostatów jest w trybie lato, a pozostałe w trybie OFF (wyłączone).

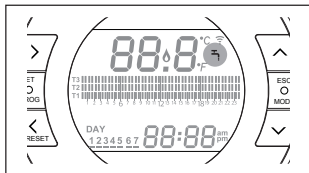

3.5.3 Tryb Zima/ AUTOAUTO

Hi, Comfort T100 w trybie AUTO pracuje według programu czasowego ustawionego w menu użytkownika-program czasowy ogrzewania.

W przypadku połączenia OTBus między WiFi Box i kotłem (łącznie z innymi rodzajami połączenia poprzez OTBus) kocioł pozostaje w trybie AUTO, jeśli przynajmniej jeden z termostatów jest w trybie ogrzewania.



W przypadku instalacji z kilkoma termostatami **Hi, Comfort T100** połączonymi przez OTBus, jeśli jedno z urządzeń jest w trybie chłodzenia, nie jest wysyłane zapotrzebowanie na ciepło do kotła.

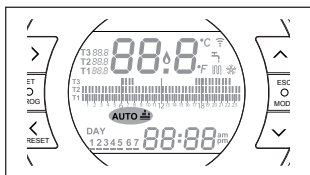

3.5.4 Tryb Zima/RĘCZNY MAN

Hi, Comfort T100 w trybie RĘCZNY będzie realizował zadaną temperaturę otoczenia T3 (komfortową), ignorując program czasowy ogrzewania.

W przypadku połączenia OTBus między modемом WiFi Box i kotłem (łącznie z innymi rodzajami połączenia poprzez OTBus) kocioł pozostaje w trybie RĘCZNYM, jeśli przynajmniej jeden z termostatów jest w trybie ogrzewania.



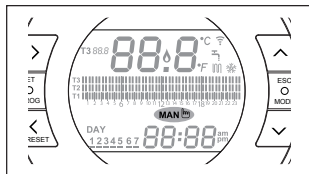

W przypadku instalacji z kilkoma termostatami **Hi, Comfort T100** połączonymi przez OTBus, jeśli jedno z urządzeń jest w trybie **chłodzenia**, nie jest wysyłane zapotrzebowanie na ciepło do kotła.



3.5.5 Tryb Zima/WAKACJE

Hi, Comfort T100 w trybie WAKACJE będzie realizował zadaną temperaturę otoczenia T2 (ekonomiczną), ignorując program czasowy ogrzewania.

Hi, Comfort T100 wraca do trybu AUTO  po upływie liczby dni ustawionej w trybie WAKACJE .

W przypadku połączenia OTBus między modемом WiFi Box i kotłem (łącznie z innymi rodzajami połączenia poprzez OTBus) kocioł pozostaje w trybie Zima/WAKACJE, jeśli przynajmniej jeden z termostatów jest w trybie ogrzewania.



W przypadku instalacji z kilkoma termostatami **Hi, Comfort T100** połączonymi przez OTBus, jeśli jedno z urządzeń jest w trybie **chłodzenia**, nie jest wysyłane zapotrzebowanie na ciepło do kotła.

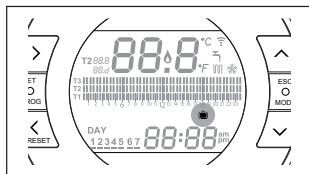

3.5.6 Tryb PRZYJĘCIE

Hi, Comfort T100 w trybie PRZYJĘCIE będzie realizował zadaną temperaturę otoczenia T3 (komfortową), ignorując program czasowy ogrzewania, aż do północy bieżącego dnia, aby później

powrócić automatycznie do trybu AUTO

AUTO 

W przypadku połączenia OTBus między WiFi Box i kotłem (łącznie z innymi rodzajami połączenia poprzez OTBus) kocioł pozostaje w trybie PRZYJĘCIE, jeśli przynajmniej jeden z termostatów jest w trybie ogrzewania.

! W przypadku instalacji z kilkoma termostatami **Hi, Comfort T100** połączonymi przez OTBus, jeśli jedno z urządzeń jest w trybie **chłodzenia**, nie jest wysyłane zapotrzebowanie na ciepło do kotła.

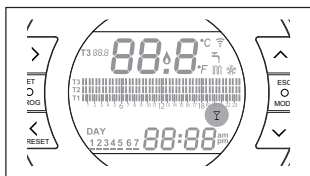

3.6 Ustawianie funkcji specjalnych

3.6.1 Tryb RĘCZNY ZAAWANSOWANY

Istnieje również możliwość skorzystania z trybu ręcznego, który służy do szybkiej zmiany poziomu temperatury z niższej (np. T2) na wyższą (np. T3) lub na odwrót w wybranym przedziale czasowym. Zmiana temperatury jest utrzymywana do końca danego przedziału czasowego, a kolejne przedziały realizowane są według wcześniej ustawionych temperatur. Funkcja ta aktywna jest wyłącznie w trybie AUTO.

Aby włączyć/wyłączyć tę funkcję, na ekranie głównym należy nacisnąć przycisk FORWARD > (jeśli aktywna, wyświetli się także symbol MAN).

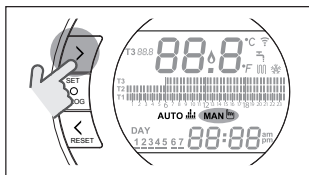

3.6.2 Funkcja ONE HOUR BOOSTER w trybie AUTO

Funkcja ONE HOUR BOOSTER umożliwia zmianę aktualnie zadanej temperatury na temperaturę komfortową T3 na kolejne 60 min.

! Jeśli przedział czasowy ogrzewania dla zadanej temperatury otoczenia T3 (komfort) jest już uruchomiony, aktywowanie funkcji powoduje przedłużenie o kolejną godzinę przedziału czasowego, ale nie dłużej niż do godziny 24.00 bieżącego dnia.

Aby włączyć/wyłączyć funkcję ONE HOUR BOOSTER, na ekranie głównym należy nacisnąć przycisk BACK < (jeśli aktywna, wyświetli się także symbol MAN).

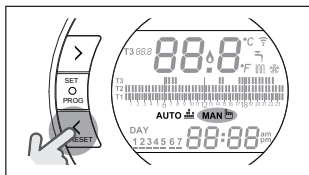

3.6.3 Funkcja AUTOUZUPEŁNIANIA

Hi, Comfort T100 Funkcja AUTOUZUPEŁNIANIA umożliwia przywrócenie prawidłowego ciśnienia w instalacji i jest dostępna wyłącznie dla kotłów wyposażonych w tę funkcję (dostępna wyłącz-

nie w trybie komunikacji cyfrowej OTBus, jeśli protokół OTBus je przewiduje). Jeśli na ekranie głównym wyświetla się szybko migający (0,5 s) alarm rIE w miejscu wyświetlania temperatury otoczenia,

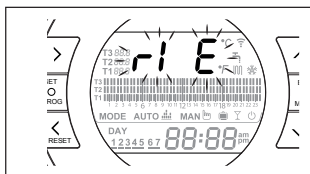

naależy nacisnąć przez 5 sekund przycisk ESC/MODE, aby uruchomić procedurę autouzupelniania (napis rIE przestaje migać). Po zwolnieniu przycisku ESC/MODE napis rIE zaczyna powoli migać (2 s) aż do zakończenia procesu.

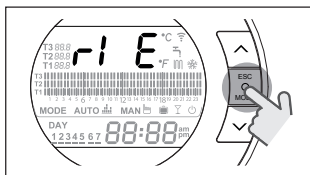

Kiedy ciśnienie w instalacji zostaje przywrócone, **Hi, Comfort T100** automatycznie wraca do normalnego trybu wyświetlania ekranu głównego.

! Jeśli funkcja AUTOUZUPELNIANIA nie zostanie zakończona w ciągu 90 sekund, na ekranie głównym wyświetli się ponownie migający szybko alarm rIE (1 s).

3.6.4 Funkcja BLOKADY PRZYCIŚKÓW

W menu głównym, przytrzymując równocześnie wciśnięte przyciski NAPRZÓD > i UP ^ przez 5 sekund, zostanie wyświetlone żądanie wprowadzenia hasła.

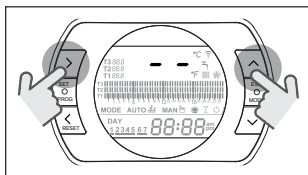

Jeśli hasło nie zostało nigdy ustawione, zostanie wyświetlone "--", ustawić nowe hasło za pomocą przycisków UP ^ i DOWN v, nastąpi powrót do menu głównego z wyłączonymi przyciskami. Zostanie zapisane nowe hasło. Wartość hasła jest zawarta w zakresie od "0" do "99". Wartość domyślna nie jest ustawiona "--".

Jeśli hasło zostało już ustawione, zostanie wyświetlone "00", ustawić hasło za pomocą przycisków UP ^ i DOWN v i potwierdzić za pomocą przycisku SET.

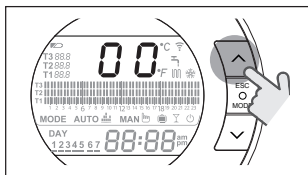

Jeśli wprowadzone hasło jest prawidłowe i funkcja przycisków jest włączona, zostanie wyświetlone na 5 sekund w miejscu temperatury otoczenia napis "LOC" i zostanie wyłączona funkcja wszystkich pojedynczych przycisków.

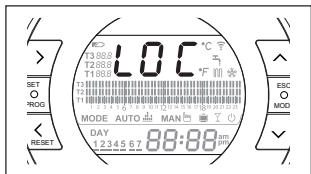

Jeśli wprowadzone hasło nie jest prawidłowe, nastąpi powrót do menu głównego.

Gdy klawiatura jest zablokowana, po naciśnięciu jakiegokolwiek przycisku, zostanie wyświetlony przez 5 sekund przycisk "LOC".

Aby aktywować funkcjonowanie przycisków należy nacisnąć równocześnie przyciski **NAPRZÓD** > i **UP** ^ przez 5 sekund, zostanie wyświetlona prośba o wprowadzenie hasła.

Jeśli wprowadzone hasło jest prawidłowe: zostanie wyświetlony na 5 sekund w miejscu temperatury otoczenia napis "UnL" i zostanie ponownie włączona funkcja przycisków.

Jeśli wprowadzone hasło nie jest prawidłowe: zostanie wyświetlony na 5 sekund w miejscu temperatury otoczenia napis "LOC" i zostanie wyłączona funkcja wszystkich pojedynczych przycisków.

Reset hasła - blokada przycisków

Aby zresetować hasło, należy wcisnąć jednocześnie przycisk **FORWARD** > i **UP** ^ na 5 sekund; zostanie wyświetlona prośba o wprowadzenie hasła i pojawi się „00”.

Wcisnąć równocześnie przyciski **BACK** < i **DOWN** v na 5 sekund; stare hasło zostanie zresetowane i wyświetlony zostanie napis „--”.

Nacisnąć przycisk **SET/PROG**, aby powrócić do ekranu głównego bez wprowadzania hasła (przy odblokowanych

przyciskach) lub ustawić nowe hasło przy użyciu klawiszy **UP** ^ i **DOWN** v i potwierdzić je przyciskiem **SET/PROG**, powracając na stronę główną przy zablokowanych przyciskach **LOC** (jeśli poprzednim stanem było „UnL”) lub przy odblokowanych przyciskach **UnL** (jeśli poprzednim stanem było **LOC**).

Z chwilą włączenia zasilania (**Power ON**) przyciski utrzymują stan, w jakim znajdowały się przed wyłączeniem zasilania (**Power OFF**). Jeśli hasło nie zostanie wprowadzone, po 2 minutach nastąpi powrót do menu głównego.

3.7 Ustawianie programu czasowego ogrzewania/ chłodzenia w trybie AUTO

Na ekranie głównym należy wcisnąć przycisk **SET/PROG**, aby wejść do menu użytkownika.

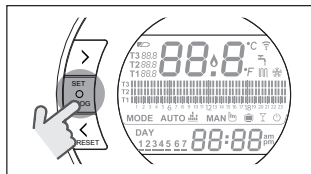

Nacisnąć przycisk **FORWARD** > lub **BACK** <, aby wybrać **PROGRAM CZASOWY OGRZEWANIA/CHŁODZENIA** UN.

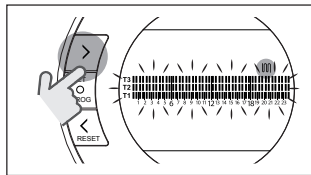

Nacisnąć przycisk **SET/PROG**, aby przejść do ustawień.

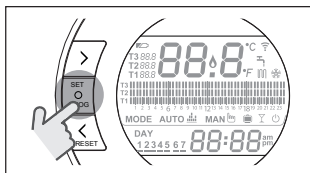

Nacisnąć przycisk FORWARD > lub BACK, < aby wybrać dzień lub przedział tygodniowy do zmiany.

Okres	Wyświetlacz
Poniedziałek - Piątek	
Sobota - Niedziela	
Poniedziałek - Niedziela	
Poniedziałek	
Wtorek	

Środa	
Czwartek	
Piątek	
Sobota	
Niedziela	

Nacisnąć przycisk SET/PROG, aby zatwierdzić dzień lub przedział tygodniowy do zmiany.

Nacisnąć przycisk FORWARD > lub BACK, < aby wybrać segment przedziału czasowego do zmiany.

Nacisnąć przycisk ESC/MODE, aby wybrać poziom zadanej temperatury otoczenia (T1, T2, T3).

Nacisnąć przycisk UP ^, aby skopiować poprzednie ustawienia w kolejnym segmencie przedziału czasowego (przyciskiem DOWN v można wrócić lub

ITALIANO

ENGLISH

FRANÇAIS

ESPAÑOL

POLSKI

ROMÂNĂ

skopiować ustawienia do poprzedniego segmentu przedziału czasowego).

Nacisnąć przycisk SET/PROG, aby zapamiętać ustawienia i wrócić do menu programowania, lub nacisnąć ESC/MODE, aby zapamiętać i wyjść z menu programowania lub też poczekać 30 sekund, aby automatycznie zapamiętać wartość i wrócić do ekranu głównego.

3.8 Ustawianie programu czasowego ciepłej wody użytkowej

Funkcja jest dostępna wyłącznie, jeśli parametr 24 CLOC jest ustawiony na ON (menu techniczne PL).

Przedziały czasowe są ustawiane domyślnie na ON (funkcja ciepłej wody użytkowej aktywna).

Na ekranie głównym należy cisnąć przycisk SET/PROG, aby wejść do menu użytkownika.

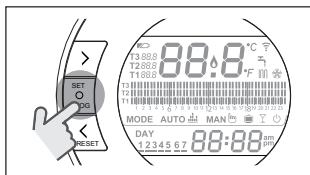

Nacisnąć przycisk FORWARD > lub BACK <, aby wybrać PROGRAM CZASOWY ACS.

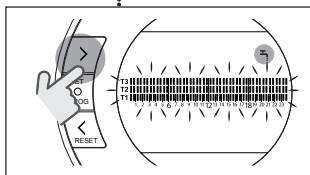

Nacisnąć przycisk SET/PROG, aby przejść do ustawień.

Nacisnąć przycisk FORWARD > lub BACK <, aby wybrać dzień lub przedział tygodniowy do zmiany.

Okres	Wyświetlacz
Poniedziałek - Piątek	
Sobota - Niedziela	
Poniedziałek - Niedziela	
Poniedziałek	
Wtorek	
Środa	
Czwartek	

Okres	Wyświetlacz
Piątek	
Sobota	
Niedziela	

Nacisnąć przycisk SET/PROG, aby zatwierdzić dzień lub przedział tygodniowy do zmiany.

Nacisnąć przycisk FORWARD > lub BACK, < aby wybrać segment przedziału czasowego do zmiany.

Nacisnąć przycisk ESC/MODE, aby aktywować lub dezaktywować funkcję ciepłej wody użytkowej.

Nacisnąć przycisk UP ^, aby skopiować poprzednie ustawienia w kolejnym segmencie przedziału czasowego (przyciskiem DOWN v można wrócić lub skopiować ustawienia w poprzednim segmencie przedziału czasowego).

Nacisnąć przycisk SET/PROG, aby zapamiętać ustawienia i wrócić do menu programowania, lub nacisnąć ESC/MODE, aby zapamiętać i wyjść z menu programowania lub też poczekać 30 sekund, aby automatycznie zapamiętać wartość i wrócić do ekranu głównego.

3.9 Ustawianie zadanych temperatur otoczenia ogrzewania/chłodzenia

Aby zmienić zadane temperatury otoczenia T1/T2/T3, na ekranie głównym home nacisnąć przycisk SET/PROG, aby wejść do menu użytkownika.

Nacisnąć przycisk FORWARD > lub BACK, < aby wybrać parametr TEMPERATURY OGRZEWANIA/CHŁODZENIA.

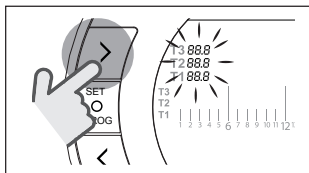

Nacisnąć przycisk SET/PROG, aby przejść do ustawień.

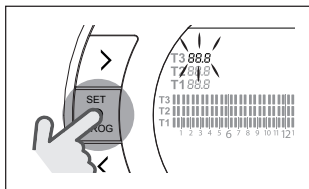

Nacisnąć przycisk FORWARD > lub BACK, < aby wybrać temperaturę do zmiany.

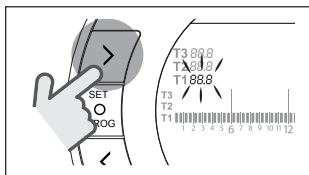

3.9.1 Ustawianie temperatur w trybie RĘCZNYM

Na ekranie głównym nacisnąć przycisk UP \wedge lub DOWN \vee , aby ustawić żądaną temperaturę zadaną otoczenia T3 (komfort).

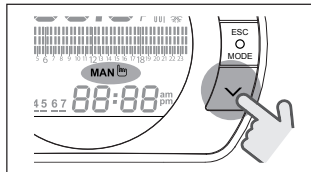

! Ustawiona zadana temperatura otoczenia nie może być niższa/równa temperaturze T2 (ekonomiczna).

Nacisnąć przycisk SET/PROG, aby zapamiętać ustawienia i wrócić do ekranu głównego, lub nacisnąć ESC/MODE, aby zapamiętać i wrócić do ekranu głównego lub też poczekać 5 sekund, aby automatycznie zapamiętać wartość i wrócić do ekranu głównego.

3.9.2 Ustawianie temperatur w trybie AUTOMATYCZNYM

Na ekranie głównym należy nacisnąć przycisk UP \wedge lub DOWN \vee , aby ustawić żądaną temperaturę zadaną otoczenia dla bieżącego przedziału czasowego.

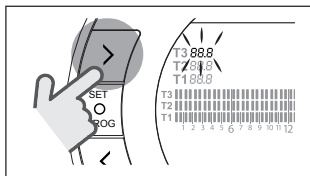
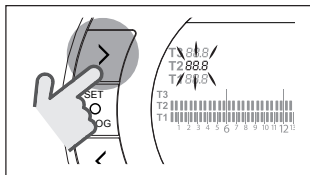
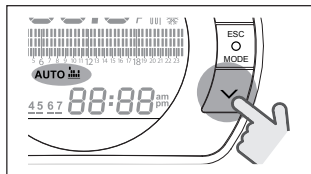

Nacisnąć przycisk UP \wedge lub DOWN \vee , aby zmienić ustawienie zadanej temperatury otoczenia.

! Temperatura T3 (komfort) nie może być wyższa niż 35°C i niższa/równa T2 (ekonomiczna).

! Temperatura T2 (ekonomiczna) nie może być wyższa/równa T3 (komfort) i niższa/równa T1 (antyzamarzaniowa).

! Temperatura T1 (antyzamarzaniowa) nie może być wyższa/równa T2 (ekonomiczna) i niższa niż 1°C.

Nacisnąć przycisk SET/PROG, aby zapamiętać ustawienia i wrócić do menu programowania, lub nacisnąć ESC/MODE, aby zapamiętać i wyjść z menu programowania lub też poczekać 30 sekund, aby automatycznie zapamiętać wartość i wrócić do ekranu głównego.

Zadane temperatury otoczenia mogą być także zmieniane od razu, jeśli **Hi, Comfort T100** jest w trybie działania odpowiadającym zadanej temperaturze otoczenia do zmiany.

Nacisnąć przycisk SET/PROG, aby zapamiętać ustawienia i wrócić do ekranu głównego, lub nacisnąć ESC/MODE, aby zapamiętać i wrócić do ekranu głównego lub też poczekać 5 sekund, aby automatycznie zapamiętać wartość i wrócić do ekranu głównego.

3.9.3 Ustawianie temperatur w trybie WAKACJE

Na ekranie głównym należy nacisnąć przycisk UP \wedge lub DOWN \vee , aby ustawić żadaną temperaturę zadaną otoczenia T2 (Ekonomiczną).

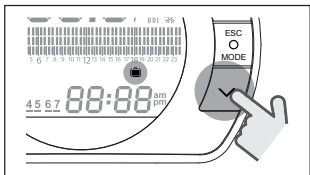

! Ustawiona zadana temperatura otoczenia nie może być wyższa/równa T3 (komfort) i niższa/równa T1 (antyzamrazaniowa).

Nacisnąć przycisk SET/PROG, aby zapamiętać ustawienia i wrócić do ekranu głównego, lub nacisnąć ESC/MODE, aby zapamiętać i wrócić do ekranu głównego lub też poczekać 5 sekund, aby automatycznie zapamiętać wartość i wrócić do ekranu głównego.

3.9.4 Ustawianie temperatur w trybie PARTY

Na ekranie głównym należy nacisnąć przycisk UP \wedge lub DOWN \vee , aby ustawić żadaną temperaturę zadaną otoczenia.

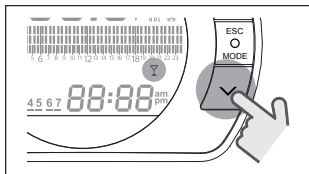

Ustawiona temperatura otoczenia nie może być wyższa/równa żądanej temperaturze zadanej otoczenia T3 (komfort).

! Ustawiona zadana temperatura otoczenia nie może być niższa/równa temperaturze T2 (ekonomiczna).

Nacisnąć przycisk SET/PROG, aby zapamiętać ustawienia i wrócić do ekranu głównego, lub nacisnąć ESC/MODE, aby zapamiętać i wrócić do ekranu głównego lub też poczekać 5 sekund, aby automatycznie zapamiętać wartość i wrócić do ekranu głównego.

3.10 Ustawianie zadanej temperatury ciepłej wody użytkowej

Na ekranie głównym wcisnąć przycisk SET/PROG, aby wejść do menu użytkownika.

Nacisnąć przycisk FORWARD $\>$ lub BACK \leftarrow aby wybrać parametr TEMPERATURY CIEPŁEJ WODY UŻYTKOWEJ.

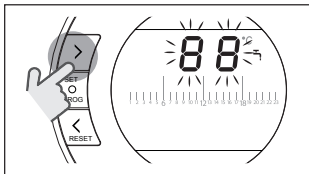

Nacisnąć przycisk SET/PROG, aby przejść do ustawień.

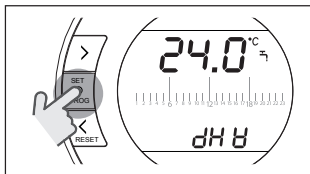

Nacisnąć przycisk UP \wedge lub DOWN \vee , aby zmienić ustawienie zadanej temperatury ciepłej wody użytkowej.

Nacisnąć przycisk SET/PROG, aby zapamiętać ustawienia i wrócić do menu programowania, lub nacisnąć ESC/MODE, aby zapamiętać i wyjść z menu programowania lub też poczekać 30 sekund, aby automatycznie zapamiętać wartość i wrócić do ekranu głównego.

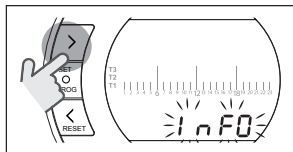

Nacisnąć przycisk SET/PROG, aby przejść do wyświetlania.

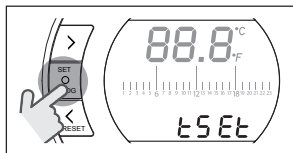

Nacisnąć przycisk UP \wedge lub DOWN \vee , aby wybrać żądany parametr i poczekać na jego wyświetlenie.

3.11 Wyświetlanie informacji o stanie pracy

Hi, Comfort T100 Funkcja (dostępna przy połączeniu w trybie komunikacji cyfrowej OTBus, jeśli protokół OTBus je przewiduje) umożliwia wyświetlenie m. in. wartości temperatur na zasilaniu i powrocie c.o.

Na ekranie głównym wcisnąć przycisk SET/PROG, aby wejść do menu użytkownika.

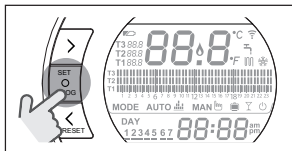

Nacisnąć przycisk FORWARD \triangleright lub BACK \triangleleft , aby wybrać pole InFO.

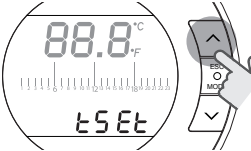
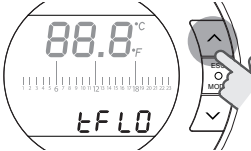
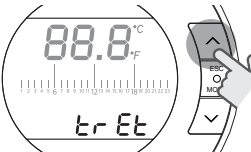
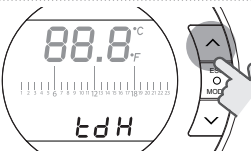
Parametr	Opis
<p data-bbox="256 122 308 144">tSEt</p> 	<p data-bbox="469 122 968 365">Temperatura na zasilaniu ogrzewania obliczona przez Hi, Comfort T100 (wyświetlana wyłącznie, jeśli Hi, Comfort T100 jest w trybie żądania grzania). Wartość obliczona przez Hi, Comfort T100 może się różnić od rzeczywistej temperatury na zasilaniu ogrzewania dostarczanej przez kocioł, jeśli parametr minimalnej temperatury zasilania jest ustawiony na wyższą wartość.</p> <p data-bbox="469 394 609 415">PRZYKŁAD:</p> <p data-bbox="469 422 968 551">Temperatura na zasilaniu ogrzewania obliczona przez Hi, Comfort T100 30°C, parametr minimalnej temperatury zasilania c.o. 40°C, rzeczywista temperatura na zasilaniu ogrzewania dostarczana przez kocioł wyniesie 40°C.</p>
<p data-bbox="256 569 308 591">tFLO</p> 	<p data-bbox="469 569 968 676">Temperatura odczytana przez sondę kotła na zasilaniu c.o. (funkcja dostępna wyłącznie w trybie komunikacji cyfrowej OTBus, jeśli protokół OTBus to przewiduje).</p>
<p data-bbox="262 822 303 843">trEt</p> 	<p data-bbox="469 822 968 929">Temperatura odczytana przez sondę kotła na powrocie c.o. (funkcja dostępna wyłącznie w trybie komunikacji cyfrowej OTBus, jeśli protokół OTBus to przewiduje).</p>
<p data-bbox="262 1075 303 1096">tdH</p> 	<p data-bbox="469 1075 968 1182">Temperatura odczytana przez sondę ciepłej wody użytkowej kotła (funkcja dostępna wyłącznie w trybie komunikacji cyfrowej OTBus, jeśli protokół OTBus to przewiduje).</p>

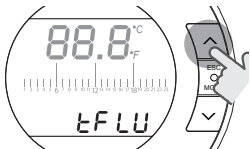
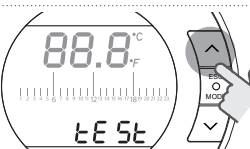
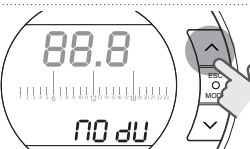
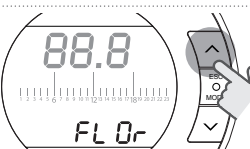
	Parametr	Opis
ITALIANO	<p>tFLU</p> 	Temperatura odczytana przez sondę spalin kotła (funkcja dostępna wyłącznie w trybie komunikacji cyfrowej OTBus, jeśli protokół OTBus to przewiduje).
ENGLISH	<p>tESt</p> 	Temperatura odczytana przez sondę zewnętrzną podłączoną do kotła lub wartość temperatury zewnętrznej pobrana ze strony internetowej przez aplikację (funkcja dostępna wyłącznie w trybie komunikacji cyfrowej OTBus).
FRANÇAIS	<p>MOdU</p> 	Procent prędkości wentylatora kotła (funkcja dostępna wyłącznie w trybie komunikacji cyfrowej OTBus, jeśli protokół OTBus to przewiduje). Wartość 0.0 odpowiada MINIMALNEJ MOCY w obiegu CIEPŁEJ WODY UŻYTKOWEJ, a wartość 100 odpowiada MAKSYMALNEJ MOCY w obiegu CIEPŁEJ WODY UŻYTKOWEJ.
ESPAÑOL	<p>FLOr</p> 	Przepływ wykrywany przez przepływomierz w l/min w zależności od modelu kotła, (funkcja dostępna wyłącznie w trybie komunikacji cyfrowej OTBus, jeśli protokół OTBus to przewiduje).
POLSKI		
ROMÂNĂ		

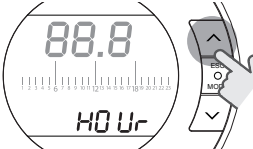
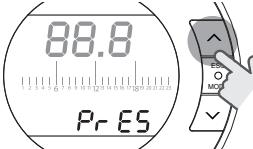
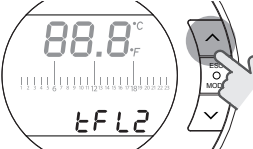
Parametr	Opis
<p style="text-align: center;">HOUR</p> 	<p>Liczba godzin pracy w wysokiej kondensacji (funkcja dostępna wyłącznie w trybie komunikacji cyfrowej OTBus, jeśli protokół OTBus to przewiduje).</p>
<p style="text-align: center;">PrES</p> 	<p>Ciśnienie instalacji (funkcja dostępna wyłącznie w trybie komunikacji cyfrowej OTBus, jeśli protokół OTBus to przewiduje).</p>
<p style="text-align: center;">tFI2</p> 	<p>Temperatura odczytana przez sondę na zasilaniu drugiego obiegu grzewczego (funkcja dostępna wyłącznie w trybie komunikacji cyfrowej OTBus, jeśli protokół OTBus to przewiduje).</p>

Nacisnąć przycisk SET/PROG, aby zapamiętać ustawienia i wrócić do menu programowania, lub nacisnąć ESC/MODE, aby zapamiętać i wyjść z menu programowania lub też poczekać 180 sekund, aby automatycznie zapamiętać wartość i wrócić do ekranu głównego.

3.12 Menu techniczne - programowanie zaawansowane

Na ekranie głównym wcisnąć przycisk SET/PROG, aby wejść do menu użytkownika.

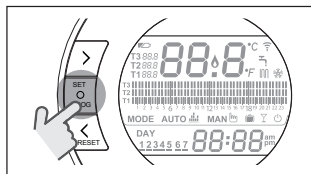

Nacisnąć przycisk FORWARD > lub BACK <, aby wybrać menu techniczne PL.

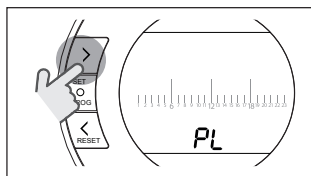

Nacisnąć przycisk SET/PROG, aby przejść do ustawień.

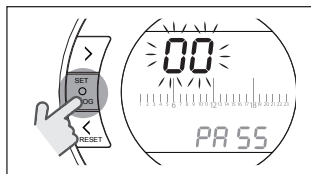

Nacisnąć przycisk UP ^ lub DOWN v, aby wprowadzić hasło instalatora (hasło = 18).

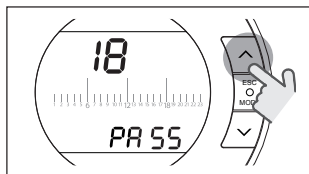

Nacisnąć przycisk SET/PROG, aby przejść do ustawień.

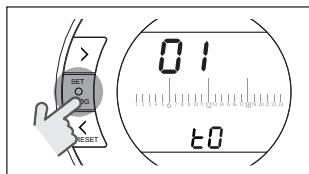

Nacisnąć przycisk FORWARD > lub BACK <, aby wybrać żądany parametr. Nacisnąć przycisk SET/PROG, aby przejść do ustawienia wybranego parametru. Dla parametrów 08 i 19 należy użyć przycisku FORWARD > lub BACK <, aby wybrać oba podparametry. Nacisnąć przycisk UP ^ lub DOWN v, aby zmienić wybrany parametr. Nacisnąć przycisk SET/PROG, aby zapamiętać ustawienia i wrócić do menu technicznego, lub nacisnąć ESC/MODE, aby zapamiętać i wyjść z menu technicznego lub też poczekać 120 sekund, aby automatycznie zapamiętać wartość i wrócić do ekranu głównego.

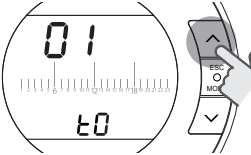
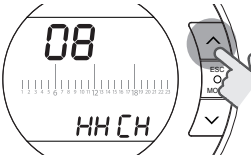
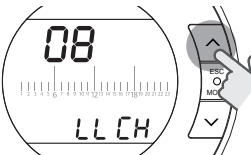
Parametr	Opis
<p data-bbox="251 125 313 147">01 t0</p> 	<p data-bbox="471 125 968 204">Minimalna temperatura antyzamarzania. Wartość ustawiana w zakresie od 1 do 10°C.</p> <p data-bbox="471 211 813 232">Ustawiona domyślnie na 3°C.</p> <p data-bbox="471 239 968 428">Tylko podczas trybu GRZANIA, w trybach pracy LATO/CIEPŁA WODA UŻYTKOWA i OFF, kiedy sonda Hi, Comfort T100 wykrywa temperaturę niższą niż ustawiona w parametrze, generowane jest żądanie grzania, z uwzględnieniem histerez ustawionych w parametrach H On i HOFF.</p>
<p data-bbox="225 442 339 464">08 HHCH</p> 	<p data-bbox="471 442 968 549">Maksymalna zadana temperatura ogrzewania strefy (funkcja dostępna wyłącznie w trybie komunikacji cyfrowej OTBus, jeśli protokół OTBus to przewiduje).</p> <p data-bbox="471 556 968 635">Wartość może być ustawiana od 80°C do LLCH +5°C dla ogrzewania wysokotemperaturowego.</p> <p data-bbox="471 642 968 714">Wartość może być ustawiana od 45°C do LLCH +5°C dla ogrzewania niskotemperaturowego.</p>
<p data-bbox="231 731 334 752">08 LLCH</p> 	<p data-bbox="471 731 968 838">Minimalna temperatura zasilania c.o. (funkcja dostępna wyłącznie w trybie komunikacji cyfrowej OTBus, jeśli protokół OTBus to przewiduje).</p> <p data-bbox="471 845 968 895">Wartość ustawiana w zakresie od 10°C przy HHCH -5°C.</p>

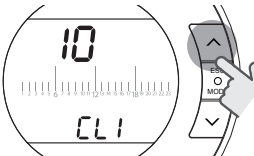
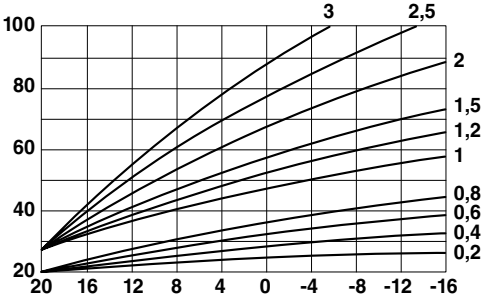
Parametr	Opis
<p data-bbox="194 125 270 148">10 CLI</p> 	<p data-bbox="422 125 926 287">Krzywa regulacji pogodowej. Odczyt temperatury zewnętrznej z sondy zewnętrznej lub wartość pobrana ze strony internetowej APP (funkcja dostępna wyłącznie w trybie komunikacji cyfrowej OTBus, jeśli protokół OTBus to przewiduje).</p> <p data-bbox="422 291 926 339">Krzywa ustawiona fabrycznie na wartość 1,2°.</p> <p data-bbox="422 344 926 392">Wartość ustawiana w zakresie od 0,2 do 3°C.</p> <p data-bbox="422 396 926 445">Ten parametr wpływa na obliczanie zadanej temperatury na zasilania c.o.</p>
 <p data-bbox="167 891 826 913">T Zasil Ogrz = T Zasil Krzywa + (CLI * InFL * ΔT Amb)</p>	<p data-bbox="60 948 911 999">T Zasil c.o. = Temperatura na zasilaniu obliczona z krzywej termoregulacji ustawionej w parametrze CLI</p> <p data-bbox="60 1003 267 1026">CLI = krzywa c.o.</p> <p data-bbox="60 1031 341 1053">InFL = wpływ otoczenia</p> <p data-bbox="60 1058 870 1109">ΔT Amb = (ustawiona temperatura otoczenia) – (bieżąca temperatura otoczenia)</p>

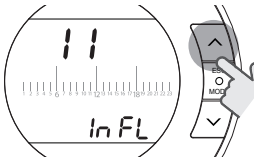
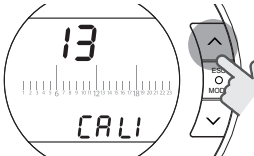
Parametr	Opis
<p data-bbox="236 122 329 147">11 InFL</p> 	<p data-bbox="469 122 968 261">Wpływ temp. odczytanej z sondy na obliczanie temperatury na zasilania c.o. (funkcja dostępna wyłącznie w trybie komunikacji cyfrowej OTBus, jeśli protokół OTBus to przewiduje).</p> <p data-bbox="469 261 968 315">Parametr ustawiony fabrycznie na wartość 10.</p> <p data-bbox="469 315 968 368">Wartość ustawiana w zakresie od 0 do 20°C.</p>
<p data-bbox="223 382 857 411">T Zasil c.o. = T Zasil Krzywa + (CLI * InFL * ΔT Amb)</p>	
<p data-bbox="108 439 958 494">T Zasil c.o. = Temperatura na zasilaniu obliczona z krzywej termoregulacji ustawionej w parametrze CLI</p> <p data-bbox="108 494 509 522">CLI = krzywa regulacji pogodowej</p> <p data-bbox="108 522 389 551">InFL = wpływ otoczenia</p> <p data-bbox="108 551 919 605">ΔT Amb = (ustawiona temperatura otoczenia) – (bieżąca temperatura otoczenia)</p> <p data-bbox="108 615 971 743">! W przypadku ustawienia parametru InFL=0 (brak sondy zewnętrznej i brak odczytu temp. zewnętrznej ze strony internetowej), temperatura na zasilaniu c.o. (dla strefy sterowanej z Hi, Comfort T100) będzie taka sama jak ustawiona w parametrze LLC.</p> <p data-bbox="108 753 971 882">! Przy ustawieniu parametru InFL >0, przy sondzie zewnętrznej niepodłączonej do kotła i sondzie zewnętrznej web nieaktywnej w aplikacji, temperatura wody na zasilaniu instalacji c.o. (dla strefy sterowanej przez Hi, Comfort T100) będzie równa wynikowi następującego rachunku:</p> <p data-bbox="168 882 619 911">T zasilania c.o.= LLC + (InFL * ΔT Amb)</p>	
<p data-bbox="236 946 329 971">13 CALI</p> 	<p data-bbox="469 946 968 1001">Korekta temperatury odczytanej przez sondę.</p> <p data-bbox="469 1001 907 1029">Wartość ustawiana z histerezą +7°C.</p>

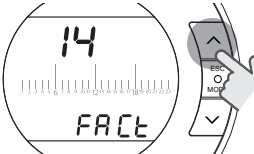
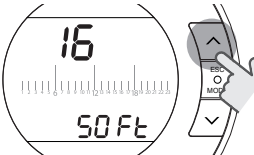
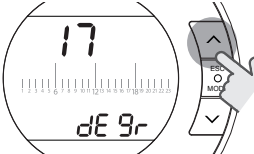
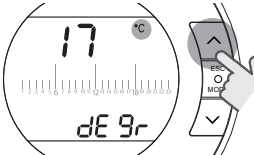
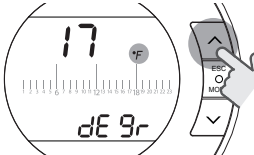
Parametr	Opis
<p>14 FACT</p> 	<p>Przywracanie ustawień fabrycznych. Wartość ustawiana w zakresie od 0 do 1. Po ustawieniu wartości 1 w tym parametrze zostaną przywrócone ustawienia fabryczne, oprócz godziny, daty i temperatury ciepłej wody użytkowej.</p>
<p>16 SOFT</p> 	<p>Wersja oprogramowania Hi, Comfort T100. Parametr jest tylko wyświetlany.</p>
<p>17 dEgr</p> 	<p>Ustawianie jednostki temperatury. Wartość ustawiana w °C lub w °F. Ustawiona domyślnie w °C (stopnie Celsjusza). Ten parametr umożliwia ustawienie i wyświetlenie temperatur w skali stopniowej Celsjusza lub Fahrenheita.</p>
	

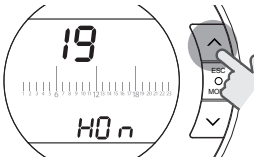
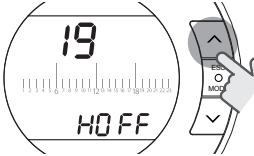
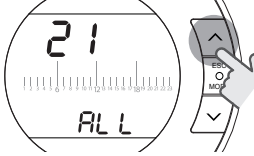
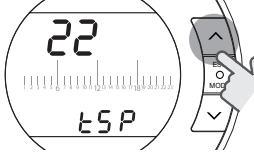
Parametr	Opis
<p data-bbox="236 122 329 147">19 HOn</p> 	<p data-bbox="471 122 968 175">Ustawianie histerezy włączania ogrzewania lub chłodzenia.</p> <p data-bbox="471 175 968 228">Wartość ustawiana w zakresie od 0 do 2°C. Ustawiona domyślnie na 0,4°C.</p> <p data-bbox="471 228 968 451">Hi, Comfort T100 przetworzy polecenie włączenia grzania, jeśli temperatura spadnie poniżej ustawionej temperatury pokojowej (żądana zadana temperatura – H On), lub chłodzenia, jeśli temperatura wzrośnie powyżej docelowej ustawionej temperatury pokojowej (żądana zadana temperatura + H On).</p>
<p data-bbox="231 465 334 489">19 HOFF</p> 	<p data-bbox="471 465 968 518">Ustawianie histerezy wyłączenia ogrzewania lub chłodzenia.</p> <p data-bbox="471 518 968 571">Wartość ustawiana w zakresie od 0 do 2°C. Ustawiona domyślnie na 0,1°C.</p> <p data-bbox="471 571 968 793">Hi, Comfort T100 przetworzy polecenie wyłączenia grzania, jeśli temperatura wzrośnie powyżej ustawionej temperatury pokojowej (żądana zadana temperatura + HOFF), lub chłodzenia jeśli temperatura spadnie poniżej ustawionej temperatury pokojowej (żądana zadana temperatura - HOFF).</p>
<p data-bbox="239 808 326 832">21 ALL</p> 	<p data-bbox="471 808 968 968">Wyświetlanie historii alarmów (funkcja dostępna wyłącznie w trybie komunikacji cyfrowej OTBus, jeśli protokół OTBus to przewiduje). Wyświetlanie ostatnich 9 alarmów wygenerowanych przez kocioł i zapamiętanych przez Hi, Comfort T100.</p>
<p data-bbox="242 1065 323 1089">22 tSP</p> 	<p data-bbox="471 1065 968 1196">Ustawianie parametrów kotła (funkcja dostępna wyłącznie w trybie komunikacji cyfrowej OTBus, jeśli protokół OTBus to przewiduje). Parametr zastrzeżony dla Autoryzowanego Serwisu Riello.</p>

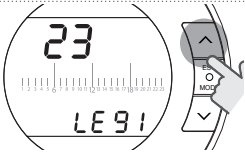
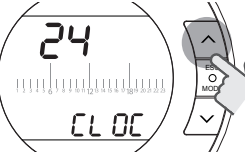
Parametr	Opis
<p data-bbox="184 119 280 144">23 LEgl</p> 	<p data-bbox="422 119 925 311">Aktywacja funkcji zapobiegania powstawaniu bakterii Legionella dla kotłów z wbudowanym zasobnikiem c.w.u. (funkcja dostępna wyłącznie w trybie komunikacji cyfrowej OTBus, jeśli protokół OTBus to przewiduje). Hi, Comfort T100 Funkcja fabrycznie ustawiona na OFF.</p> <p data-bbox="422 315 925 506">Wartość ustawiana na ON lub OFF. Ustawiając ten parametr na ON, co 20 cykli żądania ciepłej wody użytkowej zostanie wyświetlone żądanie przywrócenia kotła z zadaną temperaturą zasilania ciepłej wody użytkowej 60°C o godzinie 1.00 kolejnego dnia.</p> <p data-bbox="422 511 925 644">Jeśli w ciągu tygodnia nie osiągnięto 20 cykli, zostanie wyświetlone żądanie przywrócenia podgrzewacza z zadaną temperaturą ciepłej wody użytkowej 60°C, siódmego dnia o godzinie 1.00 w nocy.</p>
<p data-bbox="177 654 288 678">24 CLOC</p> 	<p data-bbox="422 654 925 816">Aktywacja programatora czasowego ciepłej wody użytkowej dla kotłów z wbudowanym zasobnikiem c.w.u. (funkcja dostępna wyłącznie w trybie komunikacji cyfrowej OTBus, jeśli protokół OTBus to przewiduje). Parametr fabrycznie ustawiony na OFF.</p> <p data-bbox="422 821 925 988">Wartość ustawiana na ON lub OFF. Po ustawieniu parametru na ON można zaprogramować przedziały czasowe ciepłej wody użytkowej, jak wyjaśniono w punkcie "3.8 Ustawianie programu czasowego ciepłej wody użytkowej" na stronie 284.</p>

Parametr	Opis
<p data-bbox="236 119 329 144">26 tSFt</p> 	<p data-bbox="471 119 973 506">Parametr zostanie wyświetlony wyłącznie, jeśli parametr SEnS jest ustawiony na OFF (funkcja dostępna wyłącznie w trybie komunikacji cyfrowej OTBus, jeśli protokół OTBus to przewiduje). Parametr ustawiony domyślnie na 10°C. Wartość ustawiana w zakresie od 1 do 20°C. Wyłącznie w trybie pracy AUTO AUTO , w przedziałach czasowych, w których ustawiona jest temperatura T2 (ekonomiczna) lub T1 (antyamarzaniowa), temperatura na zasilaniu c.o. obliczona przez Hi, Comfort T100 (tSEt) zostanie zmniejszona o wartość ustawioną w tym parametrze.</p>
<p data-bbox="236 519 329 544">27 SEnS</p> 	<p data-bbox="471 519 973 1333">Aktywacja/dezaktywacja czujnika w celu włączenia regulacji pogodowej (termoregulacja na podstawie odczytu temp. z sondy zewnętrznej). Parametr ustawiony na ON. Wartość ustawiana na ON lub OFF. Tylko w trybie AUTO AUTO , MAN  i PARTY . W przypadku ustawionego parametru na OFF, żądanie grzania/chłodzenia jest zarządzane w następujący sposób: W trybie ON/OFF polecenie grzania/chłodzenia jest zawsze aktywne (przełącznik zamknięty), w przedziale czasowym, w którym ustawiona jest temperatura komfortowa T3.</p> <p data-bbox="471 905 973 1276">W trybie OTBus polecenie grzania jest zawsze aktywne (wyłącznie z sondą zewnętrzną połączoną z kotłem lub sondą podłączoną do kotła lub odczytem temp. zewnętrznej ze strony internetowej) i zadana temperatura ogrzewania jest obliczana tylko ze wskazania sondy zewnętrznej. Tylko w trybie AUTO AUTO , w przedziałach czasowych, w których ustawiona jest T2 (ekonomiczna) lub T1 (antyamarzaniowa), temperatura na zasilaniu c.o. obliczona przez Hi, Comfort T100 (tSEt) zostanie zmniejszona o wartość ustawioną w parametrze 26 (tSFt).</p> <p data-bbox="471 1283 973 1333">Ta funkcja przewiduje użycie samego Hi, Comfort T100.</p>

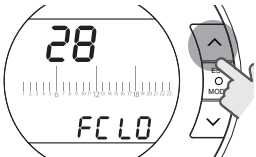
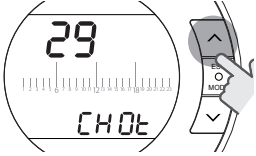
Parametr	Opis
<p>28 FCLO</p> 	<p>Wybór formatu wyświetlania godziny. Parametr ustawiony domyślnie na 24H. Wartość ustawiana na 12H lub 24H. Po ustawieniu tego parametru na 12H czas będzie wyświetlany w formacie 12-godzinny</p>
<p>29 CHOT</p> 	<p>Aktywacja/dezaktywacja żądania grzania poprzez OTBus (funkcja dostępna wyłącznie w trybie komunikacji cyfrowej OTBus, jeśli protokół OTBus to przewiduje). Parametr fabrycznie ustawiony na ON. Wartość ustawiana na ON, OF0 i OFF. Zgłoszenie zapotrzebowania na ogrzewanie lub chłodzenie jest zgodne z zasadami podanymi w tabeli. W odbiornikach strefowych RF i na termostacie styk ON/OFF działa zgodnie z normalnymi zasadami.</p>

CH Request	Par. 29	Hi,ComfortT100		Wifi box		RF boiler receiver		RF zone receiver	
		OT	Relay	OT	Relay	OT	Relay	OT	Relay
ON	OFF	off	on	off	off	off	off	-	(*)
ON	OF0	off	on	off	on	off	on	-	ON
ON	ON	on	on	on	on	on	on	-	ON

Cool Request	Par. 29	Hi,ComfortT100		Wifi box		RF boiler receiver		RF zone receiver	
		OT	Relay	OT	Relay	OT	Relay	OT	Relay
ON	OFF	off	on	off	off	off	off	-	(*)
ON	OF0	off	on	off	on	off	on	-	ON
ON	ON	off	on	off	on	off	on	-	ON

off= zgłoszenie w toku nie zostało spełnione
on= zgłoszenie w toku spełnione

(*) = nieobsługiwane; aby zapewnić działanie zaworu strefowego zarządzanego przez przekaźnik, należy zastosować Hi, Comfort T100 podłączony do zaworu strefowego.

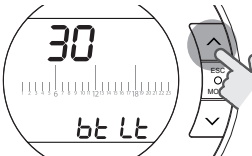
Parametr	Opis
<p data-bbox="246 125 323 149">30 btl</p> 	<p data-bbox="474 125 973 228">Włączanie/wyłączanie podświetlenia. Wartość może być ustawiona na ON/OFF. Ustawienie wartości na ON aktywuje podświetlenie.</p> <p data-bbox="474 235 973 528">Ze strony głównej włączyć podświetlenie za pomocą przycisków UP  i DOWN . Podświetlenie charakteryzuje się limitem czasu wynoszącym 5 sekund od ostatniego naciśnięcia dowolnego klawisza. Ustawienie wartości na OFF dezaktywuje podświetlenie, tzn. podświetlenie nie włącza się przy każdej interwencji, wydłużając tym samym żywotność baterii. Nacisnąć przycisk SET/PROG lub ESC/MODE, aby powrócić do strony głównej.</p>
<p data-bbox="229 542 339 566">31 HHbO</p> 	<p data-bbox="474 542 973 678">Maksymalna zadana temperatura ogrzewania kotła (dostępna z połączeniem OTBus między WiFi Box i kotłem lub Odbiornikiem RF i kotłem lub Hi, Comfort T100 i kotłem, jeśli przewiduje to protokół OTBus).</p> <p data-bbox="474 685 973 813">Wartość ustawiana w zakresie od 80 do 40°C (dla strefy wysokiej temperatury) lub od 45°C do 20°C (dla strefy niskiej temperatury). Parametr zastrzeżony dla Upoważnionej Pomocy Technicznej.</p>
<p data-bbox="229 828 339 852">32 CHdE</p> 	<p data-bbox="474 828 973 1021">Opóźnienie żądania ogrzewania jest wykonywane na kanale RF wyłącznie w kierunku wifi box i odbiornika kotła i może używane w instalacjach z zaworami strefowymi bez mikrowyłącznika krańcowego w celu opóźnienia włączenia kotła, gdy zawory są całkowicie otwarte.</p> <p data-bbox="474 1028 973 1106">Następuje natychmiastowe żądanie ciepła aktywowane przez termostat programowalny z przekaźnikiem lokalnym.</p> <p data-bbox="474 1113 973 1220">Jeśli parametr jest ustawiony na 0, opóźnienie nie jest aktywne, jeśli różne od 0, opóźnienie jest zdefiniowane przez ustawioną wartość parametru.</p> <p data-bbox="474 1228 973 1299">Parametr może być ustawiony na wartości od 0 do 255 sek. w odstępach 5 sek., wartość domyślna wynosi 0</p>
<p data-bbox="240 1313 329 1338">00 EHt</p>	<p data-bbox="474 1313 973 1363">Nacisnąć przycisk SET/PROG lub ESC/MODE, aby wrócić do ekranu głównego.</p>

3.13 Konfiguracja odbiornika RF

Odbiornik RF może być skonfigurowany jako odbiornik RF kotła lub jako odbiornik RF zaworu strefowego.

Odbiornik jest fabrycznie ustawiony jako odbiornik RF kotła.

W celu konfiguracji odbiornika RF należy:

- Włączyć zasilanie odbiornika
- Nacisnąć jeden raz przycisk B podczas dwóch sekund, w których czerwona i zielona dioda LED świeci światłem stałym.

Tryb funkcjonowania odbiornika RF przełącza się z odbiornika RF kotła i Odbiornika RF zaworu strefowego i vice versa.

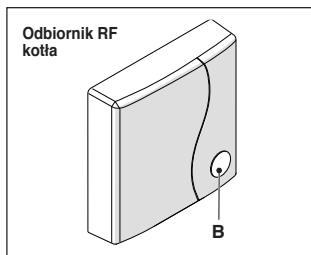

Inna konfiguracja jest wyświetlana z innym miganiem zielonej diody LED.

Skonfigurowany jako odbiornik RF kotła		
	ZIELONA dioda LED	CZERWONA dioda LED
Relay Off	0.5 sek. on 0.5 sec. off	-
Relay On	0.2 sek. on 0.2 sec. off	-

Skonfigurowany jako odbiornik strefowy		
	ZIELONA dioda LED	CZERWONA dioda LED
Relay Off	2 sek. on 2 sec. off	-
Relay On	1 sek. on 1 sec. off	-

UWAGA

Jeśli odbiornik jest skonfigurowany jako odbiornik RF kotła, w celu wyświetlenia migania zielonej diody należy nie mieć połączenia Opentherm z kotłem.

3.14 Funkcja kodowania

Kodowanie programatora Hi, Comfort T100 z modemem WiFi Box

Hi, Comfort T100 i modem WiFi Box znajdujące się w pakiecie Hi, Comfort T100 WiFi są już skomunikowane.

W przypadku instalowania dodatkowego urządzenia Hi, Comfort T100 należy wykonać poniższą procedurę.

Upewnić się, że Hi, Comfort T100 i modem WiFi Box są podłączone do zasilania i nie występuje żaden alarm.

Nacisnąć przez 5 sekund przezroczysty przycisk z diodą LED (A), dopóki zielona i czerwona dioda nie zaczną migać jednocześnie z częstotliwością 1 s (po zakończeniu kodowania miganie wraca do zwykłej prędkości).

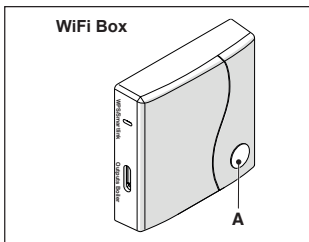

Na ekranie głównym urządzenia **Hi, Comfort T100** nacisnąć przez 5 sekund przycisk ESC/MODE, aby zamiennie wyświetlać poniższe informacje.

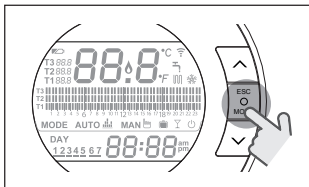

PRZYKŁAD URZĄDZENIA Hi, Comfort T100 PODCZAS KODOWANIA

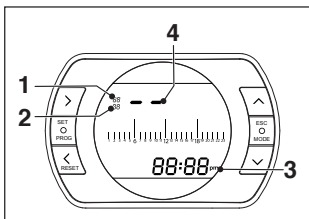

- 1 kanał częstotliwości radiowej,
- 2 numer odbiornika (modem WiFi Box)
- 3 adres częstotliwości radiowej

- 4 numer termostatu nadany przez WiFi Box (w przypadku kilku połączonych termostatów) – identyfikacja strefy.

PRZYKŁAD SKOMUNIKOWANEGO URZĄDZENIA Hi, Comfort T100

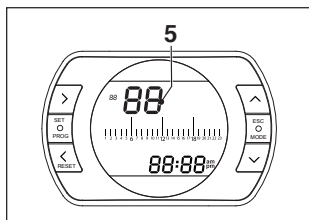

- 5 numer nadajnika (**Hi, Comfort T100**)

Aby zakończyć proces kodowania należy nacisnąć przycisk SET/PROG lub poczekać aż **Hi, Comfort T100** wróci do ekranu głównego.

! Procedura może trwać do maksymalnie 2 minut, po czym **Hi, Comfort T100** automatycznie wraca do ekranu głównego.

Jeśli procedura nie zakończy się powodzeniem, należy się skontaktować z Autoryzowanym Serwisem **Riello**.

UWAGA

W przypadku wymiany WiFi Box konieczne jest powtórzenie parowania między WiFi Box i Hi, Comfort T100.

Kodowanie odbiornika RF kotła z modemem WiFi Box

W przypadku instalowania odbiornika RF kotła należy wykonać następującą procedurę. Nacisnąć przez 5 sekund przezro-

czysty przycisk z diodą LED (A) na modemie WiFi Box, dopóki zielona i czerwona dioda nie zaczną migać jednocześnie z częstotliwością 1 s. Ponownie nacisnąć przycisk na 5 sekund aż do wyłączenia zielonej i czerwonej diody LED i ich ponownego powolnego migania (2 s).

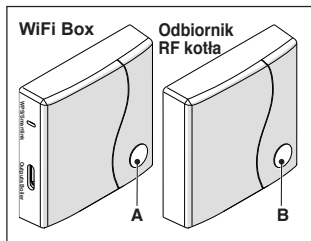

Podejść do odbiornika RF kotła i nacisnąć na 5 s przezroczysty przycisk LED (B) odbiornika RF kotła.

Zielona i czerwona dioda urządzenia WiFi Box zaczną jednocześnie z częstotliwością 0,5 s, aby zasygnalizować zrealizowanie połączenia. Ponownie nacisnąć przycisk na modemie WiFi Box, aby zatwierdzić. Odbiornik RF kotła konfiguruje się automatycznie do normalnego trybu pracy.

! Sygnalizacje świetlne na odbiornikach RF kotła mogą się różnić od podanych na liście sygnalizacji LED "4 Alarmy i STAN pracy" na stronie 307

! Procedura może trwać do maksymalnie 2 minut, po czym **Hi, Comfort T100** automatycznie wraca do ekranu głównego.

Jeśli procedura nie zakończy się powodzeniem, należy się skontaktować z Autoryzowanym Serwisem **Riello**.

UWAGA

IW przypadku wymiany WiFi Box konieczne jest powtórzenie parowania między odbiornikiem RF kotła i WiFi box.

Kodowanie odbiornika RF z programatorem Hi, Comfort T100

Termostat programowalny **Hi, Comfort T100** może być połączony z odbiornikiem bezprzewodowo w celu odtwarzania funkcji przełącznika termostatu w odległej strefie (np. zawory strefowe).

Wykonać następującą procedurę kodowania:

nacisnąć na 5 sekund przezroczysty przycisk z diodą LED (B) odbiornika RF kotła, dopóki zielona i czerwona dioda nie zaczną migać jednocześnie z częstotliwością 1 s (po zakończeniu kodowania miganie wraca do zwykłej prędkości).

! Sygnalizacje świetlne na odbiornikach RF kotła mogą się różnić od podanych na liście sygnalizacji LED "4 Alarmy i STAN pracy" na stronie 307

Na ekranie głównym programatora **Hi, Comfort T100** nacisnąć na 5 sekund przycisk ESC/MODE, aby zamiennie wyświetlać następujące informacje:

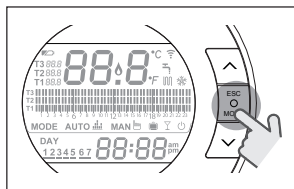

PRZYKŁAD URZĄDZENIA HI, COMFORT T100 PODCZAS KODOWANIA

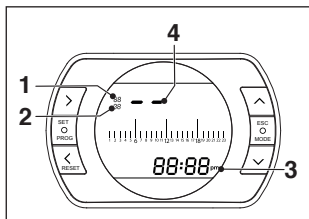

- 1 kanał (zazwyczaj 11)
- 2 adres (zazwyczaj 00)
- 3 ID termostatu (jednoznaczny i podany również w aplikacji/serwerze)
- 4 numer termostatu nadany przez WiFi Box (w przypadku kilku połączonych termostatów) – identyfikacja strefy.

PRZYKŁAD SKOMUNIKOWANEGO URZĄDZENIA Hi, Comfort T100

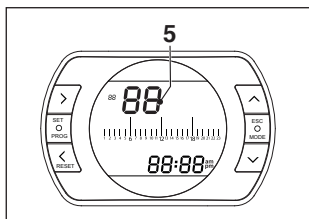

- 5 numer nadajnika (Hi, Comfort T100)

Weryfikacja numeru przypisanego do termostatu w przypadku kilku stref (kilka termostatów połączonych z WiFi Box)

Przełączyć termostat w tryb przypisywania częstotliwości radiowej, wciskając przycisk MODE na 5 sekund.

Nacisnąć jeden raz przycisk FORWARD >: cyfra, która pojawia się w pod adresem (2) oznacza numer przypisany do termostatu (lub identyfikację strefy obsługiwanej przez termostat). Nacisnąć PROG, aby wyjść.

Aby zakończyć łączenie, nacisnąć przycisk SET/PROG lub poczekać aż **Hi, Comfort T100** wróci do ekranu głównego.



Procedura może trwać do maksymalnie 2 minut, po czym **Hi, Comfort T100** automatycznie wraca do ekranu głównego.

Jeśli procedura nie zakończy się powodzeniem, należy się skontaktować z Autoryzowanym Serwisem **Riello**.

UWAGA

W przypadku wymiany WiFi Box konieczne jest powtórzenie parowania między odbiornikiem RF strefy i Hi, Comfort T100.

3.15 Reset modemu WiFi Box

Aby przeprowadzić pełny reset modemu WiFi Box poprzez usunięcie całej listy sparowanych urządzeń (termostatów i odbiorników), należy:

- wcisnąć na 5 sekund przezroczysty przycisk LED (A) na modemie WiFi, aż zielona i czerwona diody LED będą migać powoli i równo (1 sekunda).
- nacisnąć przycisk Smart Link na urządzeniu WiFi Box przy użyciu odpowiedniego narzędzia

Aby potwierdzić tę operację, przezroczysta dioda LED pozostaje wyłączona przez 1 sekundę.

Po zakończeniu tej operacji należy wykonać ponowne sparowanie między:

- WiFi Box i termostatami
- Termostatami i odbiornikami RF strefy.

ITALIANO

ENGLISH

FRANÇAIS

ESPAÑOL

POLSKI

ROMÂNĂ

4 ALARMY I STAN PRACY

4.1 Lista sygnalizacji LED modemu WiFi Box i odbiornika RF kotła **

LED zielona	LED czerwona	Stan
F05		Przełącznik = zamknięty (tylko dla podłączenia ON/OFF)
F1		Przełącznik = otwarty (tylko dla podłączenia ON/OFF)
ON		OTBus podłączenie = OK (dla podłączenia OTBus)
ON	F01	Alarm kotła (tylko dla podłączenia OTBus)
F05 F1 ON (OT-Bus)	ON	Błąd sieci lub RF
F05	F05	Tryb WPS aktywny – należy poczekać na sygnał WPS z routera*
	F05	Sygnał WPS zaakceptowany*
F05	F05	Tryb Smartlink aktywny*
F1	F1	Tryb kodowania RF aktywny

* Tylko dla modemu Wifi Box

** Sygnalizacje świetlne na odbiornikach RF kotła mogą się różnić od opisanych w tabeli.

LED

- ON = świecąca stale
- F05 = migająca szybko (0,5 s)
- F1 = migająca wolno (1 s)

Funkcje przezroczystego przycisku LED modemu WiFi Box i odbiornika RF kotła

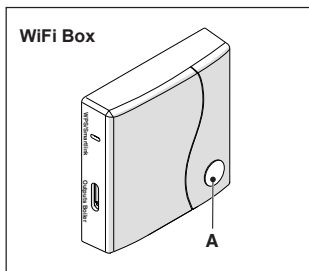

Hi, Comfort T100 W przypadku alarmu kotła (funkcja dostępna wyłącznie w trybie komunikacji cyfrowej OTBus), naciskając przezroczysty przycisk (A), można zresetować alarm (w przypadku alarmu A99, reset należy wykonać na kotle).



Reset wykonany z odbiornika RF kotła może być inny niż podany.

Przy podłączeniu ON/OFF, naciskając przezroczysty przycisk (A), można aktywować lub dezaktywować przełącznik.

ITALIANO

ENGLISH

FRANÇAIS

ESPAÑOL

POLSKI

ROMÂNĂ

4.2 Alarmy Hi, Comfort T100 i kotła

Alarmy są wyświetlane na przemian z temperaturą pokojową odczytaną przez **Hi, Comfort T100**.

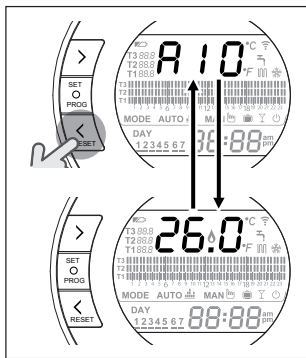

W przypadku alarmu kotła (funkcja dostępna wyłącznie w trybie komunikacji cyfrowej OTBus, jeśli protokół OTBus to przewiduje), można zresetować alarm, naciskając przez sekundę przycisk BACK/RESET < (w przypadku alarmu A99, reset należy wykonać na kotle).

! Alarmy urządzenia **Hi, Comfort T100** (r1E, E82, E83) i chwilowe alarmy kotła mogą się resetować automatycznie po usunięciu usterki.

Alarm	Opis	Rozwiązanie
r1E	<p>Funkcja autouzupelniania.</p>	<ul style="list-style-type: none"> - Patrz "3.6.3 Funkcja AUTO-UZUPEŁNIANIA" na stronie 280 - Sprawdź ciśnienie w instalacji. - Jeśli usunięcie alarmu nie będzie możliwe, skontaktować się z Autoryzowanym Serwisem Riello.
Err	<p>Czujnik temperatury pokojowej Hi, Comfort T100 uszkodzony. Naprawa nie jest możliwa.</p>	<ul style="list-style-type: none"> - Wymienić Hi, Comfort T100. - Skontaktować się z Autoryzowanym Serwisem Riello.

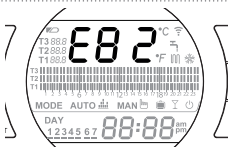

Brak komunikacji między **Hi, Comfort T100** a modemem WiFi Box.

RESET:

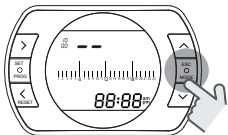

E82

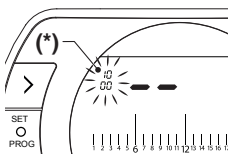

(*) nie modyfikować za pomocą przycisków UP \wedge i DOWN \vee .

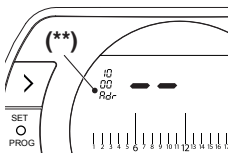



(**) jeśli pojawi się numer 1 zamiast „Adr” wcisnąć przycisk FORWARD \triangleright aż do pojawienia się „Adr”.

- Sprawdzić odległość między **Hi, Comfort T100** a modemem WiFi Box (patrz "2.3 Dane techniczne" na stronie 263).
- Wyjąć i włożyć baterie.
- Sprawdzić, czy modem WiFi Box jest podłączony do zasilania.
- Sprawdzić połączenie między **Hi, Comfort T100** a modemem WiFi Box (patrz "3.14 Funkcja kodowania" na stronie 302).
- Skontaktować się z Autoryzowanym Serwisem **Riello**.

Aby przeprowadzić RESET:

- Na stronie początkowej chronotermostatu Hi, Comfort T100 wcisnąć przycisk ESC/MODE na 5 sekund aż do pojawienia się na wyświetlaczu dwóch myślników.
- Wcisnąć drugi raz przycisk ESC/MODE na 5 sekund aż do wyświetlenia się napisu „Adr” (**).
- Nacisnąć 2 razy przycisk SET/PROG, aby potwierdzić wykonane wcześniej czynności.
- Wyjąć obie baterie na kilka sekund, a następnie ponownie je włożyć.

E83	 <p>Brak komunikacji OTBus między modemem WiFi Box i kotłem lub między Hi, Comfort T100 i kotłem.</p>	<ul style="list-style-type: none"> - Sprawdzić połączenie elektryczne OTBus i maksymalną odległość między modemem WiFi Box i zaciskiem OTBus kotła lub między Hi, Comfort T100 i zaciskiem OTBus kotła (patrz "2.3 Dane techniczne" na stronie 263). - Skontaktować się z Autoryzowanym Serwisem Riello.
E84	 <p>Błąd sterownika Hi, Comfort T100. Naprawa nie jest możliwa.</p>	<ul style="list-style-type: none"> - Wymienić Hi, Comfort T100. - Skontaktować się z Autoryzowanym Serwisem Riello.
A01....99	Alarm kotła.	<ul style="list-style-type: none"> - Zapoznać się z instrukcją obsługi kotła.
A43	 <p>Cykl odpowietrzania w kotle w toku</p>	<ul style="list-style-type: none"> - Zaczekać, aż cykl odpowietrzania kotła zostanie zakończony
A99	 <p>Zbyt duża liczba liczenia resetów kotła wykonanych zdalnie.</p>	<ul style="list-style-type: none"> - Zresetować kocioł.



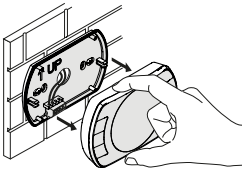

Aby wymienić baterie, należy wyjąć **Hi, Comfort T100** z tylnej obudowy .

- Wyjąć baterie.
- Sprawdzić, czy styki nie są zaśniedziałe.
- Wymienić baterie.

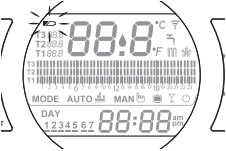

Baterie bliskie wyczerpania

! W pierwszej kolejności należy wymienić baterie. Przy aktywnym sygnale wyczerpujących się baterii prawidłowe działanie urządzenia **Hi, Comfort T100** i ewentualna komunikacja radiowa nie są gwarantowane.

Alarm	Opis
A01-A10	Palnik nie włączył się/nie został wykryty po n liczbie prób
A02-A20	Interwencja termostatu granicznej temperatury
A03-A30	Usterka typu Termostat spalin i/lub Termostat bezpieczeństwa i/lub Presostat powietrza i/lub Wentylator
A04-A40	Zbyt niskie ciśnienie w obiegu c.o.
A06-A60	Alarm sondy NTC w obiegu ciepłej wody użytkowej
A07-A70	Alarm sondy NTC ogrzewania i/lub sondy NTC zasilania i/lub zbyt duża różnica między sondą NTC zasilania i powrotu
A08-A80	Alarm sondy NTC na powrocie i/lub nadmierna różnica między sondami spalania
A09-A90	Alarm sondy NTC spalin lub zabrudzony wymiennik i niespójne spalanie
A77	Interwencja zewnętrznego termostatu granicznego niskiej temperatury
A99	Zbyt duża liczba resetów zdalnych

Z parametru ALL menu programowania zaawansowanego można sprawdzić historię alarmów.

Szczegóły dotyczące kodów błędów kotła należy sprawdzić w instrukcji do kotła.

Stimate client,

Vă mulțumim că ați ales termostatul **Hi, Comfort T100**. Acest dispozitiv de comandă a instalației de încălzire (și de răcire) și a centralei se instalează ușor și, dacă este utilizat corespunzător, asigură un confort sporit și o economie mai mare de energie.

Acest termostat este conceput pentru a rezista la o sarcină electrică de 2A la 30V CC sau 0,25A la 230V CA (specifică releului intern de comutare a conexiunii "termostat ambient" a centralei).

 Dacă instalarea este efectuată de terți, acest manual trebuie predat utilizatorului final.

 Aceste instrucțiuni trebuie păstrate de către utilizator.

CONFORMITATE

Panoul de comandă de la distanță **Hi, Comfort T100** este conform cu:

- Directiva 2014/30/UE privind compatibilitate electromagnetică
- Directiva 2014/35/UE privind Tensiunea Joasă



La sfârșitul ciclului de viață, produsul nu trebuie să fie eliminat ca un deșeu solid municipal, ci trebuie să fie încredințat unui punct de colectare diferențiată a deșeurilor.

În anumite părți ale broșurii se utilizează simbolurile:



ATENȚIE = pentru acțiunile care necesită o grijă specială și o pregătire corespunzătoare.



INTERZIS = pentru acțiuni care NU TREBUIE efectuate în niciun caz.

CUPRINS

1 GENERALITĂȚI	314
1.1 Avertizări generale	314
1.2 La ce folosește aparatul Hi, Comfort T100?	315
1.3 Mod de utilizare	316
1.4 Explicarea termenilor tehnici	316
1.5 Declarație Clasă de control Hi, Comfort T100 potrivit regulamentului ErP.	318
2 INSTALARE	320
2.1 Conținutul ambalajului	320
2.2 Scheme practice de instalare	324
2.2.1 Schema	324
2.3 Date tehnice	325
2.4 Dimensiuni	327
2.5 Instalarea în 3 faze	328
3 PUNEREA ÎN FUNCȚIUNE	336
3.1 Interfață utilizator	336
3.2 Indicații pe afișaj	337
3.3 Reglare oră și data	338
3.4 Setare mod de încălzire/răcire	339
3.5 Setare modalitate de funcționare	340
3.6 Setare funcții speciale	342
3.7 Setarea programului intervalului orar de încălzire/răcire pentru modalitatea de funcționare automată	344
3.8 Setare program interval orar pentru apă caldă menajeră	345
3.9 Setare temperaturi de lucru de încălzire/răcire ale mediului ambiant	347
3.10 Setare temperatură de lucru apă caldă menajeră	349
3.11 Vizualizare InFO de funcționare	350
3.12 Meniu tehnic - programare avansată	354
3.13 Configurare receptor FR	364
3.14 Funcție împerechere	364
3.15 Resetare WiFi box	367
4 ALARME ȘI STĂRI DE FUNCȚIONARE	368
4.1 Listă semnalizări LED-uri WiFi Box și receptor RF centrală **	368
4.2 Alarمة Hi, Comfort T100 și centrală	369

1 GENERALITĂȚI

1.1 Avertizări generale

Vă rugăm să citiți acest manual înainte de a începe instalarea sau utilizarea produsului.

 Pericol de electrocutare. Acest aparat trebuie instalat de un personal calificat și conform normelor în vigoare cu privire la instalațiile electrice. Întrerupeți întotdeauna alimentarea electrică înainte de a începe instalarea.

 Atenționare valabilă pentru instalator:

– Produsul este furnizat deja cu majoritatea setărilor din fabrică; dacă se efectuează activarea fără conexiune Wi-Fi, este necesară cel puțin setarea orei și a zilei pe termostat (care este anulată de câte ori sunt scoase bateriile, în cazul neefectuării actualizărilor de pe Web). Celelalte caracteristici, cum ar fi împerecherea între receptor și transmițător (în cazul pachetului Wi-Fi), modalitatea de utilizare, temperaturile etc. sunt preconfigurate.

 Aceste instrucțiuni trebuie să fie citite împreună cu cele din manualul centralei, cu privire la controlul termostatului de ambient/comanda de la distanță a centralei. Se recomandă instalarea dispozitivului de către personal calificat.

 Aparatul **Hi, Comfort T100** trebuie instalat în camera cu cel mai mare acces pentru controlarea temperaturii mediului ambiant (în general, sufrageria).

 Pentru a permite facilitarea citirii ecranului, aparatul **Hi, Comfort T100** trebuie poziționat conform prevederilor normative la 1,5 metri de pământ.

 **Hi, Comfort T100** este alimentat cu 2 baterii de tip AA.

 Este obligatoriu ca aparatul **Hi, Comfort T100** să fie ținut departe de surse de căldură sau curenți de aer: acestea pot afecta corectitudinea măsurătorilor senzorialului de ambient încorporat.

 Nu deschideți aparatul **Hi, Comfort T100** decât pentru înlocuirea bateriilor: funcționarea acestuia nu necesită întreținere.

 Nu exercitați o presiune mare pe sticla afișajului cu cristale lichide: în caz contrar, puteți deteriora sticla și pot apărea probleme de vizualizare.

 Pentru curățarea ecranului, folosiți doar o cârpă uscată: în caz de infiltrații există riscul deteriorării cristalelor lichide.

 Cu dispozitivul WiFi Box cablat în ON/OFF la centrală sau la alt aparat, în cazul în care toate termostatele sunt defecte sau cu bateriile descărcate, acesta trece în starea OFF (după 12 min) dacă era în ON, sau rămâne în OFF (nicio cerere de

căldură încălzire/răcire). Din aplicație este posibilă forțarea manuală a aprinderii sau stingerii releului dispozitivului WiFi Box.



Cu dispozitivul WiFi Box conectat în modul OTBus prin cablu la centrală, în cazul în care sunt defecte toate termostatele sau au bateriile descărcate, dispozitivul rămâne în ultima stare de funcționare. Cu ajutorul aplicației pentru aparate de tip smartphone este posibilă forțarea aprinderii sau stingerii centralei în modul de încălzire.



Cu termostatul **Hi, Comfort T100** conectat în modalitatea ON/OFF prin cablu la centrală, în cazul în care este defect sau are bateriile descărcate, releul acestuia rămâne în ultima stare de funcționare.



Dacă lipsește alimentarea la WiFi Box cablat în ON/OFF, acesta rămâne în ultima stare de funcționare, dar nu-și va menține starea în OFF.



Cu dispozitivul WiFi Box conectat în modul OTBus prin cablu la centrală, în cazul lipsei alimentării, dispozitivul WiFi Box rămâne în ultima stare de funcționare.

1.2 La ce folosește aparatul Hi, Comfort T100?

Hi, Comfort T100 oferă posibilitatea de a controla temperatura casei și funcționarea centralei fără să fiți nevoiți să o accesați direct. De exemplu, din lipsă de spațiu, centrala poate fi instalată în afara casei (cum ar fi pe terasă, în balcon, în zone externe etc.). Termostatul **Hi, Comfort T100** se instalează de obicei în camera cea mai mare a casei, unde vă va fi mai ușor să efectuați operațiunile de comandă și reglare.

În cazul instalării pe centrale nedotate cu bus de comunicație, **Hi, Comfort T100** asigură doar posibilitatea de a controla temperatura casei, fără a asigura comanda de la distanță a centralei (fără gestionarea temperaturii apei calde menajere și fără gestionarea parametrilor/alarmelor centralei).

Pentru ambele tipuri de instalări, sistemul **Hi, Comfort T100** oferă posibilitatea de a regla temperatura casei în diferite zone în cazul în care există vane de zonă și fiecare este racordată la un singur **Hi, Comfort T100** suplimentar (gestionare multizonă).

În cazul în care **Hi, Comfort T100** este instalat împreună cu dispozitivul WiFi Box și în casă există o conexiune Wi-Fi la internet, sistemul **Hi, Comfort T100** permite efectuarea de la distanță, de pe smartphone, a aceluiași comenzi disponibile pe **Hi, Comfort T100**.

1.3 Mod de utilizare

Hi, Comfort T100 permite un control mai rafinat al încălzirii mediului, deoarece veți putea decide cum și când să intre în funcțiune centrala, pentru a încălzi camerele. În plus, permite reglarea temperaturii apei menajere, fără să fie necesar să accesați tabloul de bord al centralei (în cazul conectării la centrală prin OTBus, bus de comunicație). Scopul acestui manual este acela de a explica fiecare dintre aceste modalități de utilizare și funcțiile corelate.

1.4 Explicarea termenilor tehnici

Apă de încălzire: este apa care curge prin radiatoare după ce a fost încălzită de centrală.

Apă caldă menajeră: este apa încălzită de centrală și furnizată prin robinetele instalației sanitare.

Cod anomalie: este un cod care apare pe afișaj și care semnalează eventualele defecțiuni ale centralei sau ale dispozitivului **Hi, Comfort T100**.

Configurare inițială: este configurarea panoului de comandă în momentul primei porniri sau după o operațiune de resetare.

Afișaj: este ecranul cu cristale lichide pe care se pot vizualiza simbolurile ce corespund diverselor funcții.

Funcție antiîngheț: este funcția datorită căreia, în cazul unor temperaturi foarte scăzute, este posibilă evitarea congelării apei care curge prin țevi, provocând daune instalației de încălzire. Această funcție se activează când temperatura mediului ambiant coboară sub 5 °C (**poate fi**

modificată de serviciul tehnic competent).

NOTĂ

Funcția este activă doar dacă centrala este în stare de funcționare corectă (centrală alimentată și nu blocată).

Revenirea la parametrii din fabrică: este operația care permite restabilirea configurației inițiale a panoului de comandă, reinițializând toate programările anterioare ale utilizatorului, cu excepția ceasului sistemului.

Vară: este starea în care instalația de încălzire nu este activă (de exemplu, vara). Centrala poate furniza doar apă caldă menajeră. Sistemul **Hi, Comfort T100**, dacă este conectat și configurat corect (modalitatea cooling), comandă și instalația de răcire, pornind reul în modul ON/OFF, invers față de modalitatea de iarnă: reul menține comanda către serviciul conectat (de ex. vane de zonă), până când temperatura mediului ambiant nu coboară sub un anumit nivel. Modalitatea de răcire presupune o instalație și un generator adecvate scopului.

Iarnă: este starea în care **Hi, Comfort T100** poate furniza apă menajeră și apă caldă pentru încălzire.

Temperatură nivel antiîngheț T1: este temperatura care se folosește când mediul ambiant nu este locuit.

Temperatură nivel economy T2: este temperatura care se folosește când mediul ambiant nu este utilizat în timpul zilei sau al nopții, sau când sunteți în vacanță.

Temperatură nivel confort T3: este temperatura care permite încălzirea ideală a camerelor în timpul zilei.

Temperatură ambient: este temperatura măsurată în camera unde este montat dispozitivul **Hi, Comfort T100** (a se vedea "NOTA 1" la pagina 317).

Temperatura de lucru a mediului ambient: este temperatura dorită în mediul ambient.

Temperatură externă: este temperatura măsurată în exteriorul locuinței prin intermediul senzorului extern conectat la centrală sau măsurată prin alte modalități (a se vedea "NOTA 2" la pagina 317).

Curbă climatică: este raportul dintre temperatura exterioară și temperatura apei de încălzire. În cazul în care este disponibilă valoarea temperaturii exterioare (prin intermediul unui senzor extern sau în alt mod), temperatura apei de încălzire se reglează automat în funcție de temperatura exterioară, pentru a menține o temperatură constantă a locuinței. Curba climatică trebuie aleasă de instalator în funcție de localizarea geografică și tipul de instalație.

Conectare prin bus de comunicație OTBus: este modalitatea de comunicare între **Hi, Comfort T100** și centrală, în care se efectuează un schimb de date complexe între cele două aparate electronice. Această conexiune **proprietary** este diferită de modalitatea simplă ON/OFF (contact deschis/închis) și este reglementată de fabricantul centralei în combinație cu **Hi, Comfort T100**. Verificați preventiv compatibilitatea centralei cu conexiunea OTBus.

Conectare prin modul ON/OFF (TA –

termostatul de ambient al centralei): este modalitatea simplă de comunicare între **Hi, Comfort T100** și centrală (sau orice alt element adecvat pentru primirea unei astfel de comenzi), unde se efectuează o comandă de pornire/oprire prin contactul TA (termostat ambient) al centralei prin intermediul releului termostatului **Hi, Comfort T100** (sau al releului dispozitivului WiFi Box/receptor). Conectarea ON/OFF este indicată și când se efectuează o comandă către alte componente ale instalației, cum ar fi supapele zonale sau alte elemente asemănătoare.

Contactul ON/OFF al termostatului **Hi, Comfort T100** își păstrează mereu aceleași caracteristici tehnice (releu **Hi, Comfort T100**, releu WiFi Box, releu receptor RF centrală), iar acestea trebuie respectate și în cazul conectării prin cablu între releu și elementele comandate de acesta. **NOTĂ:** Nu depășiți niciodată sarcina electrică maximă.

NOTA 1

Temperatura de ambianță presupune un interval de vizualizare cuprins între -7°C și +50°C.

NOTA 2

Temperatura exterioară presupune un interval de vizualizare cuprins între -40°C și +60°C.

În cazul temperaturilor care nu se încadrează în interval, sunt afișate trei liniițe " - - - ".

1.5 Declarație Clasă de control Hi, Comfort T100 potrivit regulamentului ErP

Referitor la regulamentul delegat (UE) N. 811/2013, datele menționate în tabel pot fi utilizate pentru completarea fișei produsului și a etichetării instalațiilor de încălzire a mediului ambiant, a instalațiilor de încălzire mixte, a sistemelor de instalații de încălzire, pentru dispozitive de control al temperaturii și dispozitive solare.

Fabricant / Marcă	Model
RIELLO SpA / Hi, Comfort T100	Hi, Comfort T100

Configurări posibile cu **Hi, Comfort T100**, clase relative de configurare și contribuție energetică la sistem.

Caracteristică centrală	Configurare Hi, Comfort T100	Clasă și contribuție
Centrală cu temperatură la punct fix (comandă ON/OFF)	Conectare ON/OFF a Hi, Comfort T100	I = 1%
Centrală cu temperatură la punct variabil (control prin bus de comunicație)	Conectare prin bus de comunicație la Hi, Comfort T100 . Calcularea temperaturii de tur către centrală, doar în funcție de temperatura mediului ambiant	V = 3%
Centrală cu temperatură la punct variabil (control prin intermediul protocolului bus de comunicație)	Conectare prin bus de comunicație la Hi, Comfort T100 . Calcularea temperaturii de tur către centrală în funcție de temperatura de interior și de exterior (cea din urmă fiind măsurată de un senzor extern sau prin Web)	VI = 4%
Centrală cu temperatură la punct variabil (control prin intermediul protocolului bus de comunicație)	Conectare prin bus de comunicație la Hi, Comfort T100 . Calcularea temperaturii de tur către centrală, în funcție de cel puțin 3 indici de temperatură de ambient. Sunt necesari cel puțin 3 (senzori) Hi, Comfort T100 și cel puțin 3 vane de zonă (de acționare)	VIII = 5%

Definirea claselor

Clasa I – Termostat de ambient cu funcție de pornire/oprire: un termostat de ambient care controlează pornirea și oprirea unei instalații de încălzire. Parametrii cu privire la performanțe, inclusiv diferențialul de comutare și precizia reglării temperaturii de ambient, sunt determinați de construcția mecanică a termostatului.

Clasa V – Termostat de ambient cu senzor modulator, destinat utilizării cu instalații de încălzire cu funcție de modulare: un termostat electronic de ambient care variază temperatura debitului de apă, instalația de încălzire depinzând de deviația măsurată a temperaturii camerei față de punctul de analiză al termostatului. Reglajul este obținut prin modularea ieșirii din instalația de încălzire.





Clasa VI – Centrală de termoreglare și senzor de cameră, destinat utilizării cu instalații de încălzire modulante: reglajul temperaturii debitului la ieșirea din instalația de încălzire care variază temperatura debitului în funcție de temperatura exterioară și curba de compensare atmosferică aleasă. Un senzor de temperatură ambientală controlează temperatura camerei și ajustează defazajul curbei de compensare pentru a îmbunătăți confortul camerei. Reglajul este obținut prin modularea ieșirii din instalația de încălzire.

Clasa VIII – Controlul temperaturii ambientale cu mai mulți senzori, destinat utilizării cu instalații de încălzire cu funcție de modulare: un reglaj electronic dotat cu 3 senzori de mediu sau mai mulți, care variază temperatura debitului de apă, instalația de încălzire depinzând de deviația măsurată agregată a temperaturii camerei față de punctul de analiză al termostatului. Reglajul este obținut prin modularea ieșirii instalației de încălzire.

2 INSTALARE

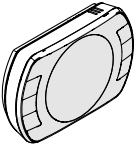
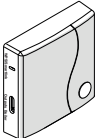
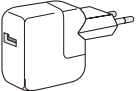
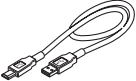
2.1 Conținutul ambalajului



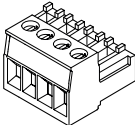

În interiorul cutiei **Hi, Comfort T100** WiFi se găsesc următoarele componente:

Cantitate	Componentă	Descriere
1		Hi, Comfort T100 = comandă de la distanță a centralei cu funcție de cronotermostat de ambient (*) sau cronotermostat de ambient (**). (*) dacă este activă o conexiune OTBus într-una dintre următoarele configurații: între WiFi Box și centrală, între receptor RF (opțional) și centrală, între Hi, Comfort T100 și centrală, (**) dacă este activă conectarea TA între WiFi Box și centrală
1		WiFi Box = dispozitivul de comunicare cu cronotermostatul Hi, Comfort T100 . ARE capacitatea de a comunica cu receptor RF centrală (opțional) în radiofrecvență, cu centrala prin intermediul firului furnizat și cu ruterul de acasă prin Wi-Fi. Parte posterioară magnetică pentru a putea fi aplicat pe învelișul metalic al centralei.
1		Alimentator USB
1		Cablu USB A - USB Mini B = cablu de alimentare WiFi Box
1		Cablu USB A = cablu de conectare WiFi Box – Centrală
2		Baterii 1,5V AA
2		Ghid rapid
1		Manual de instalare / utilizare

Cantitate	Componentă	Descriere
2		Șuruburi cu dibluri
1		Conector OTBus (doar pentru centrale nedotate) pentru conectare OTBus între WiFi Box și centrală sau între receptor RF centrală (opțional) și centrală sau între Hi, Comfort T100 și centrală. Poate fi utilizat și pentru conectarea senzorului extern (opțional).

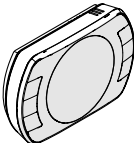

 În cazul instalării unor termostate **Hi, Comfort T100** suplimentare sau a unui Receptor RF centrală este necesar să efectuați procedura de împerechere cu WiFi Box (a se vedea "3.14 Funcție împerechere" la pagina 364).

În interiorul cutiei **Hi, Comfort T100** veți găsi următoarele componente:

Cantitate	Componentă	Descriere
1		Hi, Comfort T100 = comandă de la distanță a centralei cu funcție de cronotermostat de ambient (*) sau cronotermostat de ambient (**). (*) dacă este activă o conexiune OTBus într-una dintre următoarele configurații: între WiFi Box (opțional) și centrală, între receptor RF (opțional) și centrală, între Hi, Comfort T100 și centrală, (**) dacă este activă conectarea TA între WiFi Box (opțional) și centrală
2		Baterii 1,5V AA
1		Ghid rapid
1		Manual de instalare / utilizare
2		Șuruburi cu dibluri

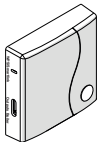
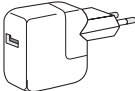
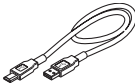
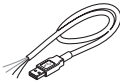

 În cazul instalării unor termostate **Hi, Comfort T100** suplimentare sau a unui Receptor RF centrală este necesar să efectuați procedura de împerechere cu WiFi Box (a se vedea "3.14 Funcție împerechere" la pagina 364).

În interiorul cutiei kit WiFi Box se găsesc următoarele componente:

Cantitate	Componentă	Descriere
1		WiFi Box
1		Alimentator USB
1		Cablu USB A - USB Mini B = cablu de alimentare WiFi Box
1		Cablu USB A = cablu de conectare WiFi Box – Centrală
1		Ghid rapid
1		Manual de instalare / utilizare

 În cazul instalării unor termostate **Hi, Comfort T100** suplimentare sau a unui Receptor RF centrală este necesar să efectuați procedura de împerechere cu WiFi Box (a se vedea "3.14 Funcție împerechere" la pagina 364).

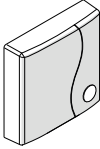
În interiorul cutiei kit Receptor RF centrală se găsesc următoarele componente:

Receptor RF centrală		
Cantitate	Componentă	Descriere
1		Receptor RF centrală
1		Ghid rapid









În cazul instalării unor termostate **Hi, Comfort T100** suplimentare sau a unui Receptor RF centrală este necesar să efectuați procedura de împerechere cu WiFi Box (a se vedea "3.14 Funcție împerechere" la pagina 364).

În acest manual, descrierile legate de „Kit (Termostat + Wi-Fi Box)”, „Wi-Fi Box”, „Receptor RF” sunt legate de modelele de mai jos:

Descriere	Șablon
Kit (Termostat + Wi-Fi Box)	Hi, Comfort T100 Wi-Fi
Wi-Fi Box	Hi, Comfort G100-W
Receptor RF	Hi, Comfort G100-R

2.2 Scheme practice de instalare

Legendă	
	Comunicare în radiofrecvență (868 MHz)
	Comunicare prin Wi-Fi (2,4 GHz)
	Modem/ruter Wi-Fi
	Conexiune internet
	Smartphone/Tabletă (Android/IOS)
L	Fază

Legendă	
N	Neutru
TA	Conectare termostat ambient, contact liber ON/OFF (max 0,25A@230V)
OT	Conectare prin protocol OTBus, contact prin protocol de comunicație proprietar
	Supapă zonală fără microîntrerupător de capăt de cursă
	Supapă zonală cu microîntrerupător de capăt de cursă

2.2.1 Schema

Cronotermostat ON/OFF pe încălzire (TA) cu comandă de la distanță prin Wi-Fi. Zonă individuală de încălzire în modul ON/OFF.

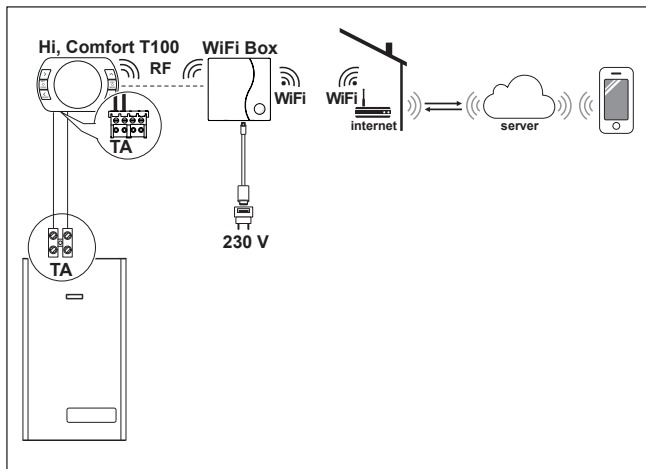

Cronotermostat modulant/comandă de la distanță prin Wi-Fi.

Zonă individuală de încălzire cu termoreglare modulantă.

OT: control complet centrală; încălzire, apă sanitară, alarme, parametri.

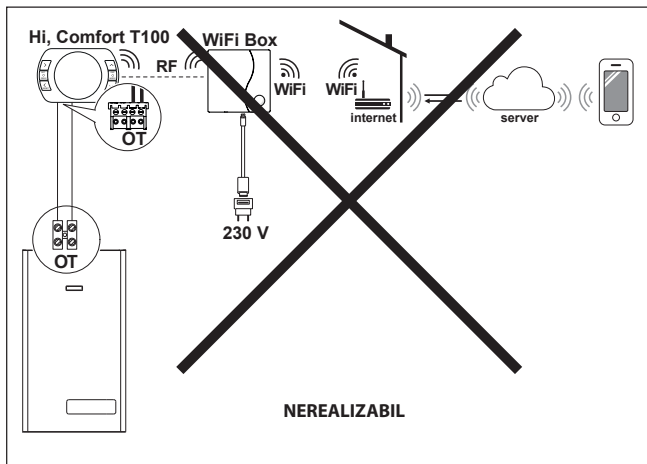

2.3 Date tehnice

Descriere		Termostat Hi, Comfort T100		U.M.
Alimentare cu baterii		2 x 1,5 - tip AA		V
Durată baterie		18 luni în cazul unei utilizări normale		
Putere electrică ieșire releu (TA) contact liber	la 30 Vcc/Vdc	min	1	mA
		max	2	A
	la 230 Vca/Vca	max	0,25	A
Bandă de radiofrecvență (RF)		868		MhZ
Setarea temperaturii ambientale		1 - 35 rezoluție 0,2		°C
Afișarea temperaturii ambientale		-9,9 - 50 rezoluție 0,2		°C
Temperaturi setate din fabrică T3 = Comfort		21		°C

ITALIANO

ENGLISH

FRANÇAIS

ESPAÑOL

POLSKI

ROMÂNĂ

Descriere		Termostat Hi, Comfort T100	U.M.
T2 = Economy		16	°C
T1 = Antiîngheț		5	°C
Lungime maximă cabluri între WiFi Box și conector OTBus centrală sau Hi, Comfort T100 și conector OTBus centrală.		30	m
Distanța maximă în câmp deschis între WiFi Box și Hi, Comfort T100 sau între WiFi Box și Receptorul RF Centrală (conectare RF)		40	m
Dimensiuni (L x l x A)		135 x 89 x 28	mm
Distanță găuri pentru legătură la perete	doză electrică tip 503	83,5	mm
	doză electrică tip DIN	60,3	mm

Descriere		WiFi Box		U.M.
Alimentare prin transformator	input	100-240 / 0,1		Vca / A
	output	5 - 1		Vcc-Vdc / A
Putere electrică ieșire releu (TA) contact liber	la 30 Vcc/Vdc	min.	1	mA
		max	2	A
	la 230 Vca/Vca	max	0,25	A
Bandă de radiofrecvență (RF)		868		MhZ
Bandă WiFi	EEE 802.11 b/g/n			
	2,4			GHz
Trafic de date lunar (30 zile)		16,95		MB
Consum maxim		0,5		W
Lungime maximă cabluri WiFi Box - cuplare centrală pe cabluri		30		m
Temperatura ambientală minimă de funcționare		-15		°C
Procent semnal Wi-Fi necesar pentru garantarea funcționării corecte a sistemului Hi, Comfort T100		40		%

Descriere		Receptor RF centrală		U.M.
Alimentare prin transformator	input	100-240 / 0,1		Vca / A
	output	5 - 1		Vcc-Vdc / A
Putere electrică ieșire releu (TA) contact liber	la 30 Vcc/Vdc	min.	1	mA
		max	2	A
	la 230 Vca/Vca	max	0,25	A
Consum maxim		1,2		W
Lungime maximă cabluri WiFi Box - cuplare centrală pe cabluri		30		m
Temperatura ambientală minimă de funcționare		-15		°C

2.4 Dimensiuni

		U.M.
L - Lățime	135	mm
Î - Înălțime	89	mm
A - Adâncime	28	mm

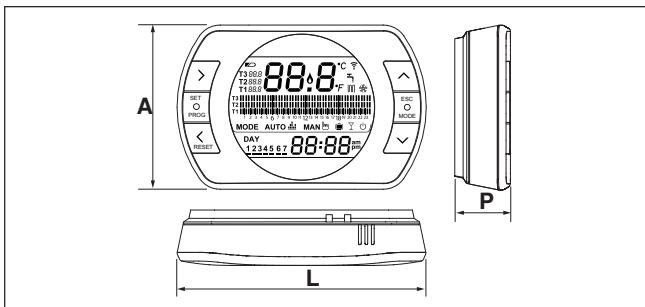

2.5 Instalarea în 3 faze

Pregătire

Înainte de instalare

Verificați ca termostatul să fie compatibil cu centrala (consultați manualul de instalare a centralei).

Termostatul **Hi, Comfort T100** wireless poate fi montat oriunde, dar este totuși indicat să găsiți locul cel mai potrivit.

- A se evita curenții de aer (A)
- A nu se instala deasupra surselor de căldură (B)
- A se evita lumina directă a soarelui (C)
- A se poziționa la înălțimea potrivită (D)

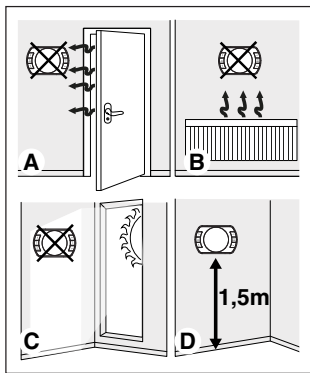

Instalarea wireless nu necesită nicio cablare, de aceea procedura de instalare este extrem de simplă.

Termostatul **Hi, Comfort T100** poate fi montat și cu fir, în locul unui termostat existent, după verificarea compatibilității. Înainte de a începe instalarea modulului de comandă a centralei (WiFi Box), întrepeți alimentarea centralei.

În timpul instalării

Sunt necesare următoarele unelte:

- Șurubelniță în cruce
- Șurubelniță mică lată
- Clește și clește dezizolant

Instalare Hi, Comfort T100

Desfaceți **Hi, Comfort T100** de pe suport;

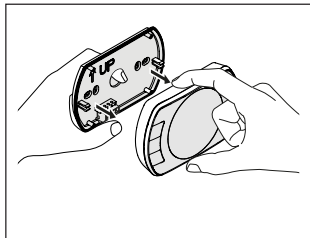

Fixați suportul termostatalui **Hi, Comfort T100** de perete sau doza electrică, folosind șuruburile din dotare.

Utilizarea unor șuruburi în afara celor DIN DOTARE poate afecta închiderea corectă a părților din plastic. Capul șurubului trebuie să fie introdus corect în lăcașul respectiv.

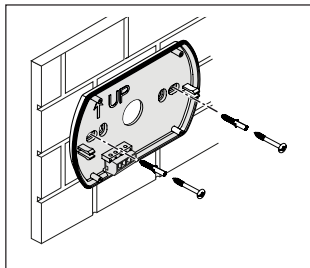

Hi, Comfort T100 poate fi instalat în una dintre următoarele modalități:

Wireless

Instalare fără fire.

Se recomandă verificarea distanței maxime în câmp deschis, menționată în datele tehnice ale termostatului **Hi, Comfort T100**

Pierderea comunicărilor prin frecvență radio se semnalizează prin alarma E82. O distanță prea mare ar putea provoca uneori aprinderea alarmei E82, care ar împiedica funcționarea corectă a sistemului.

Cu fir în modalitatea ON/OFF (contact TA pe suport **Hi, Comfort T100**)

Înlocuirea termostatelor vechi sau noi instalare cu fir în modalitatea ON/OFF (pornit/oprit). **Hi, Comfort T100** poate fi cuplat la o centrală, la o vană de zonă sau la un alt dispozitiv. Sarcina electrică de pe contactul TA al aparatului **Hi, Comfort T100** nu trebuie să depășească specificațiile releului (a se vedea "2.3 Date tehnice" la pagina 325). În cazul în care sarcina electrică nu este compatibilă cu caracteristicile tehnice indicate în datele tehnice ale termostatului **Hi, Comfort T100**, se recomandă utilizarea unui releu suplimentar.

Cuplați firele conectorului TA al centralei sau alimentarea eventualelor s vană de zonă la conectorul TA al dispozitivului **Hi, Comfort T100**.

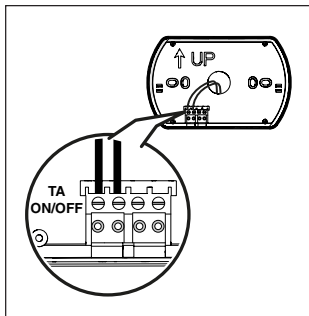

Cu fir în modalitate OTBus (contact OTBus pe suport **Hi, Comfort T100**).

Cuplare directă prin două fire la centrală dotată cu același protocol de comunicație.

Se recomandă verificarea lungimii maxime a firelor între WiFi Box și conectorul OTBus centrală sau **Hi, Comfort T100** și conectorul OTBus centrală (a se vedea "Date tehnice" de la pagina 13). Pentru cuplarea electrică la centrală, se recomandă consultarea manualului acesteia.



Cuplarea cu fir în modalitatea OTBus între **Hi, Comfort T100** și centrală se recomandă dacă nu există dispozitivul WiFi Box. Cu cuplarea de mai sus și prezența dispozitivului WiFi Box se va putea controla o singură zonă, iar funcționarea prin aplicația de pe smartphone nu este garantată.

Instalarea dispozitivului WiFi Box

Descrierea dispozitivului WiFi Box

Dispozitivul WiFi Box este un obiect care comunică cu termostatul **Hi, Comfort T100** sau cu Receptorul RF al centralei doar prin frecvențe radio (wireless).

OUTPUTS

Dispozitivul WiFi Box conține un relee (a se vedea "2.3 Date tehnice" la pagina 325) care repetă semnalul releelor termostatelor **Hi, Comfort T100** împreună cu acesta. Este închis (ON) dacă cel puțin 1 dintre releele **Hi, Comfort T100** este închis și este deschis (OFF) când toate releele **Hi, Comfort T100** sunt deschise (OFF).

Dispozitivul WiFi Box are în interior posibilitatea de a fi cuplat cu fir la conexiunea OTBus a centralei. În acest caz, WiFi Box se transformă în receptor wireless al unei comenzi OTBus. Toate informațiile de pe **Hi, Comfort T100** prin canalul OTBus sunt repetate către receptor care, la rândul său, le transmite prin cablu către centrală. Deci este vorba despre o comunicare prin frecvențe radio a unor informații complexe.

Mufele releu și OTBus corespund ieșirilor OUTPUTS de pe WiFi Box și sunt disponibile prin fișă de tip USB.

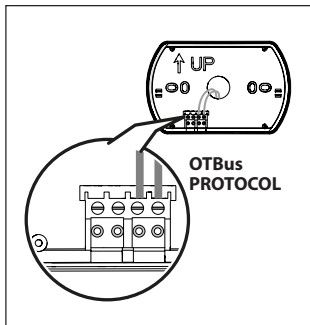

Introduceți cele 2 baterii de tip AA din dotare, respectând poziția celor doi poli.

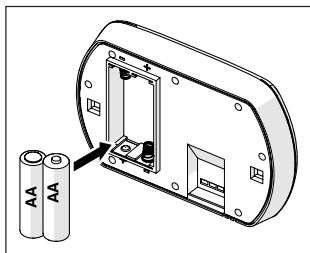

A se monta **Hi, Comfort T100** pe suport;

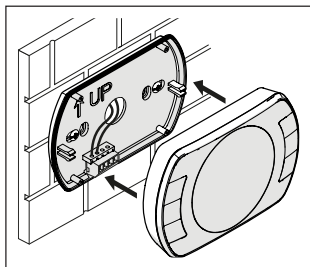

A se vedea mai jos indicarea poziției și distingerea celor două ieșiri pe fișa de tip USB.

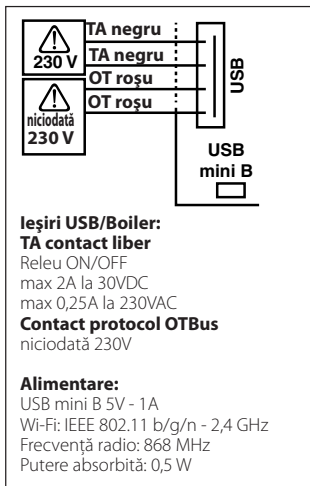

Sunt furnizate 2 cabluri USB, unul pentru alimentarea de la încărcătorul USB și celălalt pentru cuplarea dispozitivului WiFi Box la centrală.

Cablul pentru cuplarea la alimentarea electrică este un cablu USB cu fișă mini-USB.

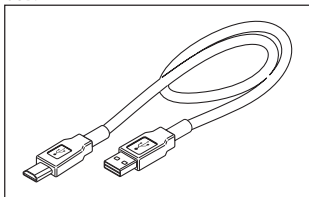

Cablul USB pentru cuplarea la centrală are un capăt cu 4 borne.

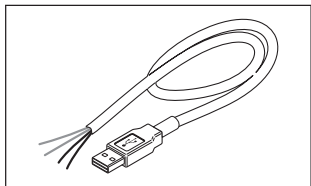

Bornele negre localizează conexiunea în modul ON/OFF (pornit/oprit) și trebuie cuplate la ieșirea "termostat ambient al centralei".

Bornele roșii localizează conexiunea prin OTBus și trebuie cuplate la ieșirea "OT-Bus" a centralei.

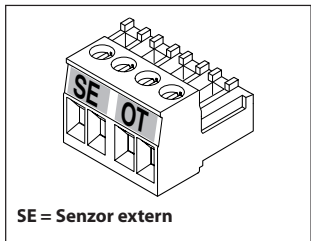

În cazul în care este instalat în sistem un Receptor RF centrală, acesta nu face altceva decât să repete ceea ce se întâmplă în WiFi Box către un receptor în radiofrecvență dotat cu aceleași mufe (ON/OFF și OTBus) care utilizează aceleași culori ale cablurilor: Roșii = OTBus, Negre = ON/OFF

Mai jos este indicată schema legăturilor electrice ale receptorului RF (6 fire)

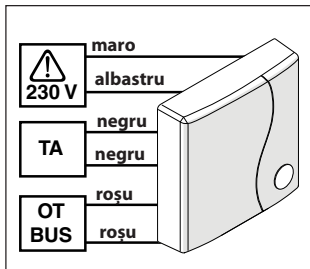

Conectare WiFi Box prin OTBus (doar pentru centralele dotate cu un protocol OTBus compatibil)

Cuplați firele roșii ale cablului USB la conectorul OTBus al centralei (se recomandă verificarea manualului de instalare a centralei). În cazul în care centrala nu este dotată cu un conector OTBus, puteți folosi conectorul OTBus din dotare, aflat în cutia aparatului **Hi, Comfort T100** WiFi (doar pentru centrale nedotate).

! Doar unul dintre componentele sistemului **Hi, Comfort T100** (**Hi, Comfort T100**, WiFi Box sau Receptor RF centrală trebuie cuplat prin cablu la mufa OTBus a centralei).

Conectare WiFi Box în ON/OFF

Cuplați firele negre ale cablului USB la conectorul Termostat Ambient al centralei (se recomandă verificarea manualului de instalare a centralei).

! În cazul în care există termostate **Hi, Comfort T100** cablate în ON/OFF sau comutatoare pentru vane de zonă, se recomandă conectarea acestora la conectorul Termostat Ambient al centralei și cuplarea dispozitivului WiFi Box prin cablu la

centrală exclusiv prin OTBus (doar pentru centrale dotate cu un protocol OTBus compatibil).

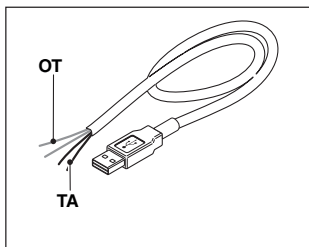
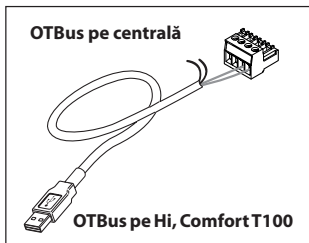

Fire negre = TA (ON/OFF)

Fire roșii = OTBus protocol de comunicație

Fixați dispozitivul WiFi Box pe suprafața centralei cu ajutorul magnetului de pe spate;

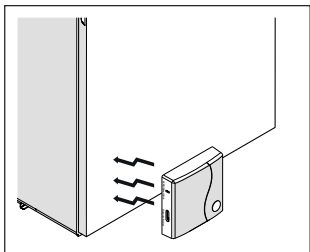

Cuplați conectorul USB al cablului conectat anterior în mufa OUTPUTS/BOILER a dispozitivului WiFi Box;

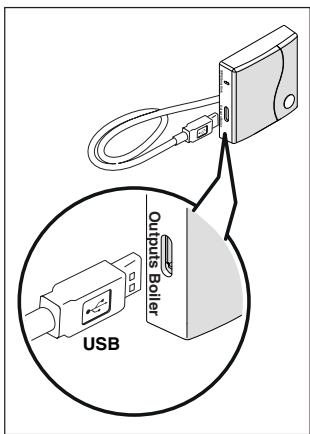

Alimentați dispozitivul WiFi Box cu ajutorul cablului specific și al încărcătorului furnizate.

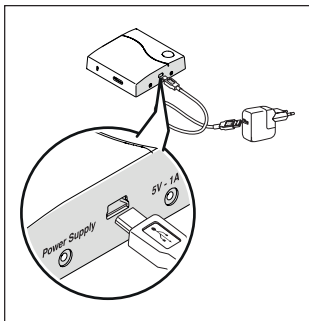

Resetarea funcției de autoconfigurare a conexiunii OTBus

Hi, Comfort T100 este configurat pentru funcționarea în ON/OFF.

În cazul în care acesta este cuplat la un bus de comunicație OTBus (cu fir sau wireless-radiofrecvență), **Hi, Comfort T100** se configurează automat în modalitatea de funcționare "Comandă de la distanță a centralei".

Pentru a readuce termostatul la modalitatea inițială (ON/OFF), este necesar să scoateți bateriile și să le introduceți la loc.



Alarma E82 poate porni în urma schimbării modalității de utilizare, de la OTBus la ON/OFF sau invers.

Instalarea și configurarea aplicației pentru smartphone

Descărcați aplicația pe smartphone sau tabletă;



Creați un cont utilizator;

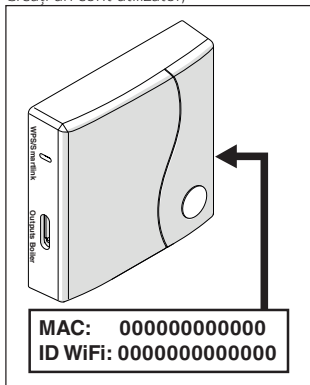

Împerecheați ID Wi Fail WiFi Bo xla contul utilizatorului.i

Dacă este necesar, asociați în radiofrecvență (RF) la WiFi Box alte termostate și/ sau receptoare RF centrală, țineți apăsat timp de 5 secunde butonul transparent de pe WiFi Box până când LED-urile încep să clipească simultan și treceți în același mod partea echivalentă pe care doriți s-o asociați (a se vedea "3.14 Funcție împerechere" la pagina 364). La terminarea împerecherii, sistemul revine automat la normal.

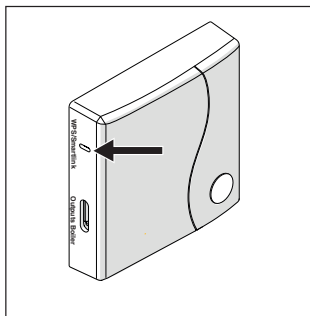

Corelați parola modemului de acasă cu dispozitivul WiFi Box, alegând una dintre următoarele modalități:



Smartphonul sau tableta trebuie să fie conectate la o rețea WiFi când se face asocierea cu WiFi Box.

Smart Link

- Apăsați o dată tasta Smart Link de pe WiFi Box cu un instrument potrivit.
- Ledurile verde și roșu încep să clipească rapid.
- Selecționați câmpul "Configurează WiFi" din meniul vertical al aplicației, introduceți parola modemului

de acasă și apăsați tasta "Conectea-ză-te".

Asocierea este încheiată dacă aplicația afișează mesajul "conectare efectuată cu succes".



După ce se conectează online, du-rează până la 4 minute ca sistemul să se autoconfigureze.

WPS (doar pentru modemuri dotate cu această funcție)

- Treceți modemul de acasă în mo-dul WPS.
- Țineți apăsată (5 sec) tasta WPS de pe WiFi Box cu un instrument adecvat, până când ledurile roșii și verzi ale acestuia încep să clipească rapid.

Asocierea este efectuată dacă, după câ-teva secunde, ledul roșu al dispozitivului WiFi Box clipește rapid.



După ce se conectează online, du-rează până la 4 minute ca sistemul să se autoconfigureze.

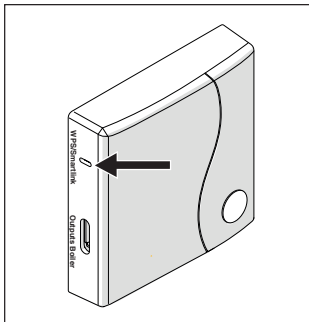

Reporniți ruterul Wi-Fi la sfârșitul opera-țiunii.

NOTĂ

Pentru mai multe informații, vă ru-găm să consultați manualul aplicației **Hi, Comfort T100**.

3 PUNEREA ÎN FUNCȚIUNE

3.1 Interfață utilizator

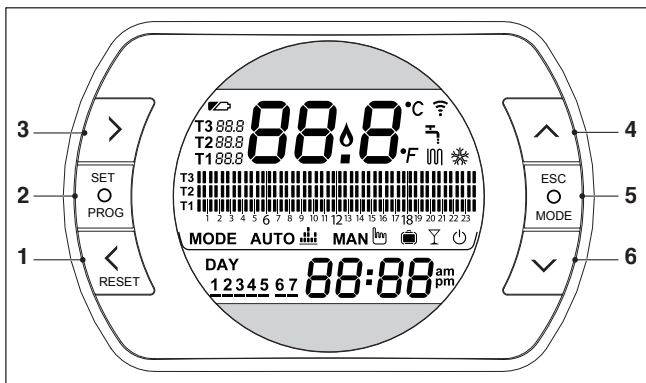

- Tasta BACK** = permite selecționarea câmpului dorit, resetarea unei alarme sau activarea funcției speciale ONE HOUR BOOSTER
- Tasta SET/PROG** = permite accesarea meniului sau a câmpului selecționat și memorizarea
- Tasta FORWARD** = permite selecționarea câmpului dorit sau activarea funcției speciale ANTICIPARE
- Tasto UP** = mărește valoarea câmpului selecționat sau afișează temperatura ambientală corespunzătoare intervalului orar în curs
- Tasto ESC/MODE** = permite selecționarea modalității de funcționare, ieșirea din programare, activarea funcției de împerechere sau activarea funcției speciale ÎNCĂRCARE SEMIAUTOMATĂ

ESC = ieșire

MODE = selecționează modul:

	AUTO
	MANUAL
	VACANȚĂ
	PARTY
	VARĂ (dacă e disponibil OTBus)
	OFF

- Tasta DOWN** = micșorează valoarea câmpului selecționat sau afișează temperatura ambientală corespunzătoare intervalului orar în curs

3.2 Indicații pe afișaj

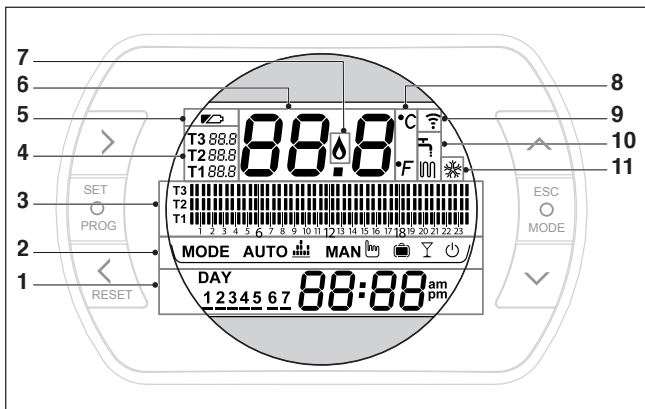

- 1 Câmp zi și oră**
- 2 Câmp mod de funcționare**
- 3 Câmp programare interval orar** încălzire sau apă menajeră
- 4 Câmp temperatură de lucru (setpoint) de ambianță** dorită referitoare la programul de încălzire. Dacă este setat modul vară/apă menajeră, se afișează temperatura de lucru a apei menajere (disponibil prin conectare OTBus între WiFi Box și centrală, între Receptor RF și centrală sau **Hi, Comfort T100** și centrală, dacă este prevăzut de protocolul OTBus)
- 5 Câmp baterii descărcate**
- 6 Câmp temperatură ambient** detectată de termostat **Hi, Comfort T100**
- 7 Câmp prezență flacăra** (disponibil prin conectare OTBus între WiFi Box și centrală, Receptor RF și centrală sau **Hi, Comfort T100** și centrală, dacă este prevăzut de protocolul OTBus) sau comandă încălzire dacă sistemul **Hi, Comfort T100** este în ON/OFF.
- 8 Câmp unitate de măsură** (°C / °F)
- 9 Câmp modalitate încălzire sau apă menajeră activă**
- 10 Câmp comunicare radio** activ cu WiFi Box sau cu receptor RF centrală
- 11 Câmp modalitate răcire activă**

3.3 Reglare oră și data

Din ecranul HOME, apăsați de două ori tasta SET/PROGRAM.

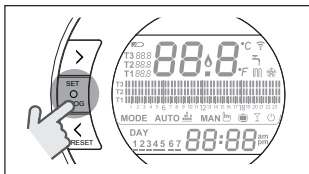

Selecționați cu tasta FORWARD > sau BACK < câmpul dorit (oră, minute, zi, lună și an).

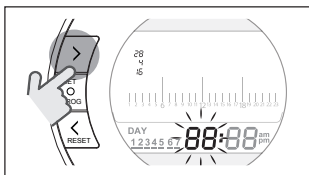

Atunci când este selectată ziua, numărul corespunzător clipește și este afișat scriul DAY.

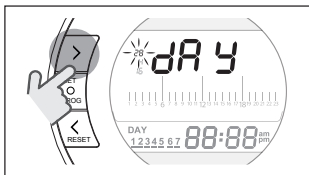

Atunci când este selectată luna, numărul corespunzător clipește pe ecran și este afișat scriul Non.

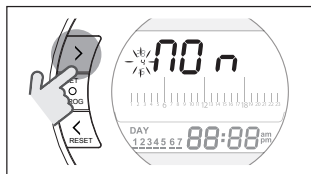

Atunci când este selectat anul, numărul corespunzător clipește pe ecran și este afișat scriul YEA.

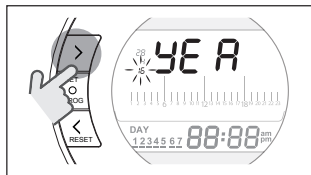

Cu tastele UP ^ sau DOWN v modifi-cați valoarea.

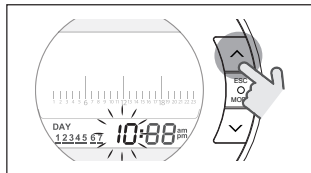

Apăsați tasta SET/PROGRAM pentru memorizare și revenirea la meniul de programare, apăsați ESC/MODE pentru memorizare și ieșirea din meniul de programare sau așteptați 30 secunde pentru a memoriza valoarea automat și pentru a reveni la ecranul HOME.

3.4 Setare mod de încălzire/ răcire

Hi, Comfort T100 este setat implicit pe modul de încălzire.

În modul de încălzire, **Hi, Comfort T100** activează o cerere de căldură când temperatura ambiantă este **inferioară** temperaturii setate.

În modul de răcire, **Hi, Comfort T100** activează o cerere de pornire (dacă există un sistem de răcire) când temperatura ambiantă este **superioară** temperaturii setate.

Din ecranul HOME, apăsați tasta SET/PROGRAM pentru a intra în meniul utilizatorului.

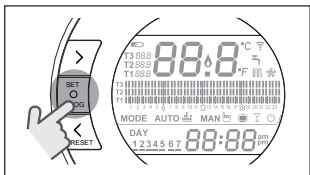

Apăsați tasta FORWARD > sau BACK < pentru a selecționa câmpul ÎNCĂLZIRE/RĂCIRE.

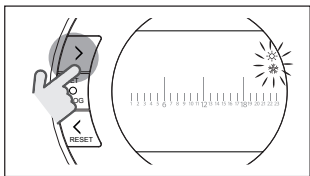

Apăsați tasta SET/PROGRAM pentru a începe efectuarea setării.

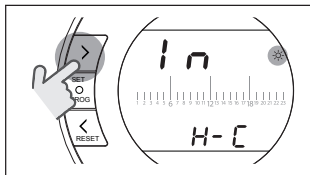

Apăsați tasta UP ^ sau DOWN v pentru a selecționa modul dorit.

IN=IARNĂ

Mod încălzire.

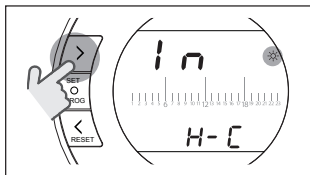

SU=VARĂ

Mod răcire.

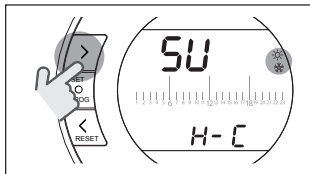

Apăsați tasta SET/PROG pentru memorizare și revenirea la meniul de programare, apăsați ESC/MODE pentru memorizare și ieșirea din meniul de programare sau așteptați 30 secunde pentru a memoriza valoarea automat și pentru a reveni la ecranul HOME.



Dacă cel puțin un termostat **Hi, Comfort T100** este în

ITALIANO

ENGLISH

FRANÇAIS

ESPAÑOL

POLSKI

ROMÂNĂ

modalitatea de răcire, nu va fi respectată comanda de încălzire prin OTBus.

3.5 Setare modalitate de funcționare

Din ecranul HOME, apăsați succesiv tasta ESC/MODE

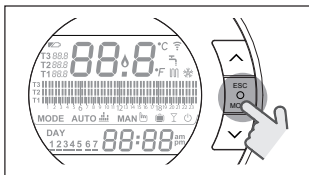

pentru a selecționa una dintre următoarele modalități:

3.5.1 Modalitate OPRIT

Hi, Comfort T100 în modul OPRIT garantează doar temperatura minimă a mediului ambiant, setată la parametrul 01 din meniul tehnic PL.

NOTĂ

Doar dacă centrala este în stare de funcționare corectă (centrală alimentată și nu blocată).

În cazul unei conexiuni OTBus între WiFi Box și centrală (inclusiv alte tipuri de conexiuni prin OTBus) centrala rămâne în starea OFF dacă toate termostatele **Hi, Comfort T100** din sistem sunt în starea OFF. Când centrala este în starea OFF înseamnă că nu produce căldură și **apă caldă menajeră**.

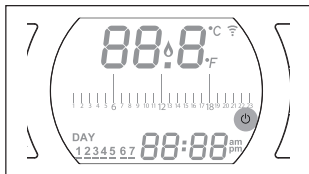

3.5.2 Modalitate VARĂ/APĂ MENAJERĂ

Hi, Comfort T100 în modalitatea VARĂ/APĂ MENAJERĂ. În această modalitate, centrala furnizează apă caldă menajeră la cerere (în regim instantaneu).

Dacă parametrul 24 CLOC este setat la ON, **Hi, Comfort T100** va respecta intervalele orare setate în meniul utilizator-program interval orar ACS, preîncălzind apa din boilerul cu acumulare (doar pentru centrale cu boiler integrat).

Va fi totuși garantată temperatura minimă de siguranță a mediului ambiant, setată la parametrul 01 din meniul tehnic PL.

În cazul unei conexiuni OTBus între WiFi Box și centrală (inclusiv alte tipuri de conexiuni prin OTBus) centrala rămâne pe modalitatea VARĂ dacă cel puțin unul dintre termostate este în modul vară, iar celelalte în modul OFF (oprit).



3.5.3 Modalitate Iarnă/AUTOMAT AUTO

Hi, Comfort T100 în modalitatea Iarnă/AUTOMAT va respecta programul setat în meniul utilizator-program interval orar încălzire.

În cazul unei conexiuni OTBus între WiFi Box și centrală (inclusiv alte tipuri de co-

nextiuni prin OTBus) centrala rămâne pe modalitatea Iarnă/AUTOMAT dacă cel puțin unul dintre termostate este în modalitatea de încălzire.

! În cazul unei instalări cu mai multe termostate **Hi, Comfort T100** conectate prin OTBus, dacă unul dintre dispozitive este în modalitatea **răcire**, nu va fi respectată comanda de încălzire.

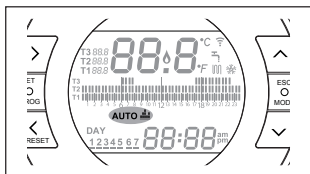

3.5.4 Modalitate Iarnă/MANUAL

Hi, Comfort T100 În modalitatea Iarnă/MANUAL Cronotermostatul

Hi, Comfort T100 va regla temperatura de lucru a mediului ambiant T3 (Comfort), ignorând orarul de încălzire.

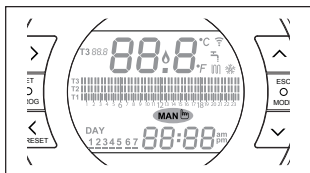

În cazul unei conexiuni OTBus între WiFi Box și centrală (inclusiv alte tipuri de conexiuni prin OTBus) centrala rămâne pe modalitatea Iarnă/MANUAL dacă cel puțin unul dintre termostate este în modalitatea de încălzire.

! În cazul unei instalări cu mai multe termostate **Hi, Comfort T100** conectate prin OTBus, dacă unul dintre dispozitive este în modalitatea **răcire**, nu va fi respectată comanda de încălzire.



3.5.5 Modalitate Iarnă/VACANȚĂ

Hi, Comfort T100 în modalitatea VACANȚĂ va regla temperatura de lucru a mediului ambiant T2 (Economy), ignorând orarul de încălzire pentru zilele setate cu ajutorul tastei FORWARD > sau BACK <.

Hi, Comfort T100 revine la modalitatea AUTO  după trecerea intervalului setat în modul de VACANȚĂ .

În cazul unei conexiuni OTBus între WiFi Box și centrală (inclusiv alte tipuri de conexiuni prin OTBus) centrala rămâne pe modalitatea Iarnă/VACANȚĂ dacă cel puțin unul dintre termostate este în modalitatea de încălzire.

! În cazul unei instalări cu mai multe termostate **Hi, Comfort T100** conectate prin OTBus, dacă unul dintre dispozitive este în modalitatea **răcire**, nu va fi respectată comanda de încălzire.

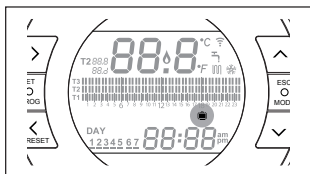

3.5.6 Modalitate Iarnă/PARTY

Hi, Comfort T100 în modalitatea PARTY va regla temperatura de lucru a mediului ambiant T3 (Comfort), ignorând orarul de încălzire până la miezul nopții din ziua curentă, apoi va reveni automat în modalitatea AUTO .

În cazul unei conexiuni OTBus între WiFi Box și centrală (inclusiv alte tipuri de conexiuni prin OTBus) centrala rămâne pe modalitatea Iarnă/PARTY dacă cel puțin unul dintre termostate este în modalitatea de încălzire.



În cazul unei instalări cu mai multe termostate **Hi, Comfort T100** conectate prin OTBus, dacă unul dintre dispozitive este în modalitatea **răcire**, nu va fi respectată comanda de încălzire.

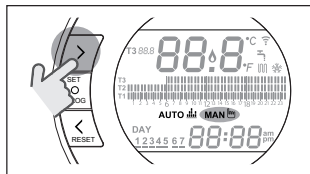

3.6.2 Opțiunea ONE HOUR BOOSTER pentru modul de funcționare AUTOMAT

Funcția ONE HOUR BOOSTER permite activarea timp de 60 de minute a intervalului de încălzire/răcire și a temperaturii ambiante relative T3 (Comfort), în cazul în care aceasta nu este în curs de desfășurare.



Dacă intervalul orar de încălzire referitor la temperatura de lucru T3 (Comfort) este în curs de desfășurare, prin activarea opțiunii se prelungeste intervalul cu o oră, nu mai târziu de ora 24.00 a zilei curente.

Pentru activarea/dezactivarea opțiunii ONE HOUR BOOSTER, din ecranul HOME, apăsați tasta BACK < (dacă este activată, va fi afișată și pictograma MAN).

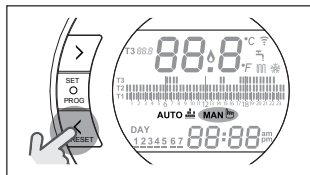

3.6.3 Funcția UMLERE SEMIAUTOMATĂ

Funcția UMLERE SEMIAUTOMATĂ permite restabilirea presiunii corecte și este disponibilă doar la centralele dotate cu o astfel de opțiune (dacă este disponi-

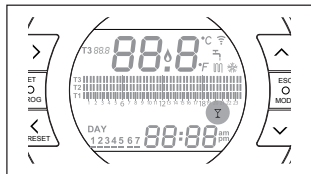

3.6 Setare funcții speciale

3.6.1 Opțiunea ANTICIPARE pentru modul de funcționare AUTOMAT

Opțiunea ANTICIPARE permite anticiparea pornirii intervalului succesiv de încălzire/răcire și a temperaturii relative de lucru dorite a mediului ambiant sau anularea intervalului de încălzire, dacă acesta este în curs de desfășurare.

Pentru activarea/dezactivarea opțiunii ANTICIPARE, din ecranul HOME, apăsați tasta FORWARD > (dacă este activată, va fi afișată și pictograma MAN)

bilă conexiunea OTBus între WiFi Box și centrală, Receptor RF și centrală sau **Hi, Comfort T100** și centrală, dacă este prevăzut de protocolul OTBus).

Dacă pe ecranul HOME este afișată intermitent alarma rIE intermitent rapid (0,5 sec) în interiorul câmpului temperatură ambientală,

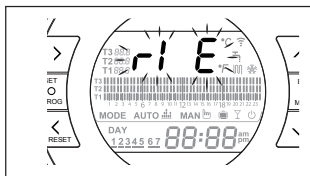

țineți apăsată tasta ESC/MODE timp de 5 secunde pentru a porni procedura de umplere semiautomată (mesajul rIE rămâne afișat fără intermitențe). La eliberarea tastei ESC/MODE scrisul rIE începe să clipească lent (2 sec) până la terminarea funcției.

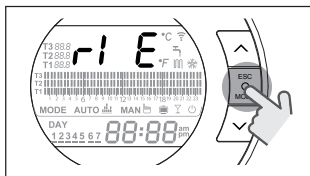

După ce se restabilește presiunea instalației, **Hi, Comfort T100** revine automat la afișarea normală a ecranului HOME.

! Dacă în 90 sec nu este activată funcția REUMPLERE AUTOMATĂ, pe ecranul HOME este afișată din nou alarma rIE care clipește rapid (1 sec)

3.6.4 Funcția BLOCARE TASTE

În meniul principal, dacă țineți apăsată simultan tastele FORWARD > și UP ^ timp de 5 secunde, vi se cere introducerea parolei.

rea parolei.

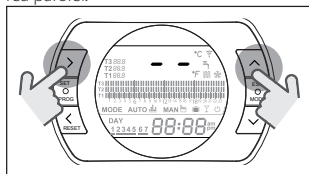

Dacă nu a fost setată nicio parolă, se va afișa „-“. Setati noua parolă cu tastele UP ^ și DOWN v și confirmați-o cu tasta SET. Se revine la meniul principal cu tastele dezactivate.

Parola nouă va fi salvată. Valoarea parolei e cuprinsă între „0” și „99”. Valoarea implicită neresetată e „-”.

Dacă parola a fost setată, se va afișa „00”. Introduceți parola cu tastele UP ^ și DOWN v și confirmați-o cu tasta SET.

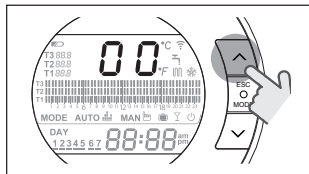

Dacă parola introdusă e corectă și funcționarea tastelor e activată, va fi afișat timp de 5 secunde în locul temperaturii mediului scrisul „LOC” și dezactivată funcționarea tastelor individuale.

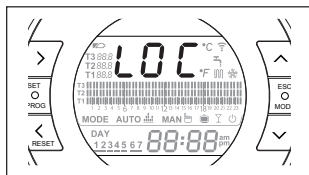

Dacă parola introdusă nu e corectă, se revine la meniul principal.

Când tastatura e blocată, dacă apăsați orice tastă, va fi afișat timp de 5 secunde scrisul „LOC”.

Pentru a reactiva funcționarea tastelor, e necesar să apăsați simultan tastele FORWARD > și UP ^ timp de 5 secunde. Vi se va cere introducerea parolei.

Dacă parola introdusă e corectă: va fi afișat timp de 5 secunde, în locul temperaturii mediului, scrisul „UnL” și reactivată funcționarea tastelor.

Dacă parola introdusă nu e corectă: va fi afișat timp de 5 secunde, în locul temperaturii mediului, scrisul „LOC” și funcționarea tastelor individuale rămâne dezactivată.

Resetare parolă - blocare taste

Pentru resetarea parolei, apăsați simultan tastele FORWARD > și UP ^ timp de 5 secunde; se va cere introducerea parolei și va apărea afișat „00”.

Apăsați simultan tastele BACK < și DOWN v timp de 5 secunde; va fi resetată parola veche și va apărea afișat „-”.

Apăsați SET/PROG pentru a reveni la ecranul principal fără a introduce parola (cu tastele deblocate) sau setați o nouă parolă cu tastele UP ^ și DOWN v și confirmați-o cu tasta SET/PROG, revenind la ecranul principal cu tastele dezactivate LOC (dacă starea anterioară era „UnL”) sau cu tastele activate UnL (dacă starea anterioară era LOC).

La Power ON, tastele își păstrează starea în care se aflau înainte de Power OFF.

Dacă parola nu este introdusă în 2 minute, se revine la meniul principal.

3.7 Setarea programului intervalului orar de încălzire/răcire pentru modalitatea de funcționare automată

Din ecranul HOME, apăsați tasta SET/PROGRAM pentru a intra în meniul utilizatorului.

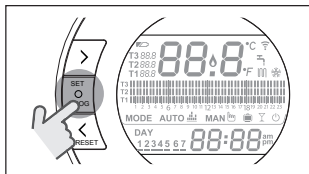

Apăsați tasta FORWARD > sau BACK < pentru a selecționa câmpul PROGRAM INTERVAL ORAR ÎNCĂLZIRE/RĂCIRE

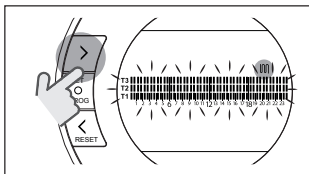

Apăsați tasta SET/PROGRAM pentru a începe efectuarea setării.

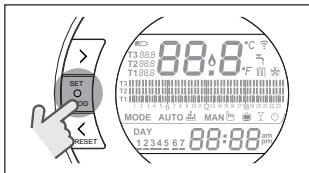

Apăsați tasta FORWARD > sau BACK < pentru a selecționa ziua sau perioada săptămânii pe care doriți să o modificați.

Perioadă	Vizualizare
Luni Vineri	

Perioadă	Vizualizare
Sâmbătă Duminică	
Luni Duminică	
Luni	
Marți	
Miercuri	
Joi	
Vineri	

Sâmbătă	
Duminică	

ITALIANO

ENGLISH

FRANÇAIS

ESPAÑOL

POLSKI

ROMÂNĂ

Apăsați tasta SET/PROGRAM pentru a confirma ziua sau perioada săptămânii pe care doriți să o modificați.

Apăsați tasta FORWARD > sau BACK < pentru a selecționa segmentul cu intervalul orar pe care doriți să-l modificați.

Apăsați tasta ESC/MODE pentru a selecționa nivelul temperaturii de lucru dorite (T1, T2, T3).

Apăsați tasta UP ^ pentru a copia setarea anterioară în segmentul următor (tasta DOWN v poate fi folosită pentru a vă întoarce sau pentru a copia setarea în segmentul cu intervalul orar anterior).

Apăsați tasta SET/PROG pentru memorizare și revenirea la meniul de programare, apăsați ESC/MODE pentru memorizare și ieșirea din meniul de programare sau așteptați 30 secunde pentru a memoriza valoarea automat și pentru a reveni la ecranul HOME.

3.8 Setare program interval orar pentru apă caldă menajeră

Funcția este disponibilă doar dacă parametrul 24 CLOC este setat la ON. Intervalele de timp sunt setate implicit la ON (cu funcția apă menajeră activă).

Din ecranul HOME, apăsați tasta SET/PROGRAM pentru a intra în meniul utilizatorului.

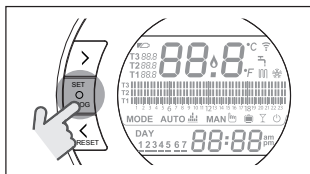

Apăsați tasta FORWARD > sau BACK < pentru a selecționa câmpul PROGRAM INTERVAL ORAR ACS.

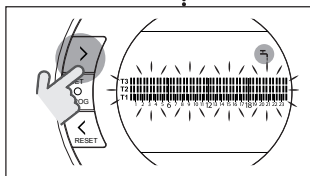

Apăsați tasta SET/PROGRAM pentru a începe efectuarea setării.

Apăsați tasta FORWARD > sau BACK < pentru a selecționa ziua sau perioada săptămânii pe care doriți să o modificați.

Perioadă	Vizualizare
Luni Vineri	
Sâmbătă Duminică	

Luni Duminică	
Luni	
Marti	
Miercuri	
Joi	
Vineri	
Sâmbătă	

Perioadă	Vizualizare
Duminică	

Apăsați tasta SET/PROGRAM pentru a confirma ziua sau perioada săptămânii pe care doriți să o modificați.

Apăsați tasta FORWARD > sau BACK < pentru a selecționa segmentul cu intervalul orar pe care doriți să-l modificați.

Apăsați funcția ESC/MODE pentru a activa sau a dezactiva funcția apă menajeră.

Apăsați tasta UP ^ pentru a copia setarea anterioară în segmentul următor (tasta DOWN v poate fi folosită pentru a vă întoarce sau pentru a copia setarea în segmentul cu intervalul orar anterior).

Apăsați tasta SET/PROG pentru memorizare și revenirea la meniul de programare, apăsați ESC/MODE pentru memorizare și ieșirea din meniul de programare sau așteptați 30 secunde pentru a memoriza valoarea automat și pentru a reveni la ecranul HOME.

3.9 Setare temperaturi de lucru de încălzire/răcire ale mediului ambiant

Pentru a modifica temperaturile de lucru T1/T2/T3 ale mediului ambiant, din ecranul HOME apăsați tasta SET/PROGRAM pentru a intra în meniul utilizatorului.

Apăsați tasta FORWARD > sau BACK < pentru a selecționa câmpul TEMPERATURI ÎNCĂLZIRE/RĂCIRE.

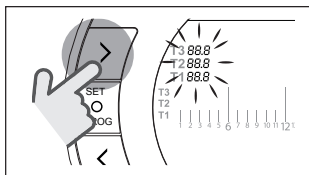

Apăsați tasta SET/PROGRAM pentru a începe efectuarea setării.

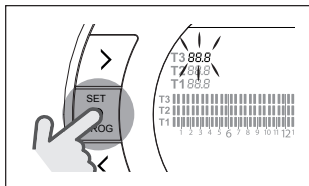

Apăsați tasta FORWARD > sau BACK < pentru a selecționa temperatura pe care doriți să o modificați.

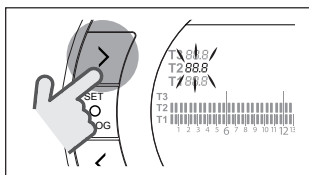
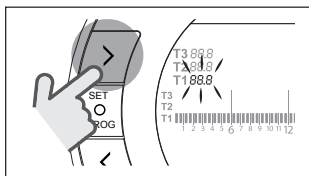

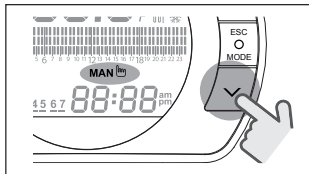
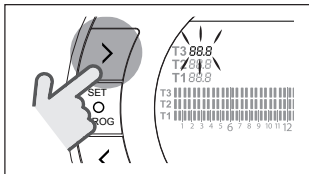

Apăsați tasta UP \wedge sau DOWN \vee pentru a modifica temperatura de lucru a mediului ambiant selecționată.

! Temperatura T3 (Comfort) nu poate depăși 35°C și nu poate fi inferioară/egală cu T2 (Economy).

! Temperatura T2 (Economy) nu poate fi superioară/egală cu T3 (Comfort) și inferioară/egală cu T1 (Antiîngheț).

! Temperatura T1 (Antiîngheț) nu poate fi superioară/egală cu T2 (Economy) și mai mică de 1°C.

Apăsați tasta SET/PROG pentru memorizare și revenirea la meniul de programare, apăsați ESC/MODE pentru memorizare și ieșirea din meniul de programare sau așteptați 30 secunde pentru a memoriza valoarea automat și pentru a reveni la ecranul HOME.

Temperaturile de lucru ale mediului ambiant se pot modifica și instantaneu dacă **Hi, Comfort T100** se află în modalitatea de funcționare corespunzătoare temperaturii de lucru pe care doriți să o modificați.

3.9.1 Setare temperaturi în modul MANUAL

Din ecranul HOME, apăsați tasta UP \wedge sau DOWN \vee pentru a seta temperatura de lucru dorită T3 (Comfort).

! Temperatura de lucru setată nu poate fi mai mică/egală cu temperatura T2 (Economy).

Apăsați tasta SET/PROG pentru memorizare și revenirea la ecranul HOME, apăsați ESC/MODE pentru memorizare și revenirea la ecranul HOME sau așteptați 5 secunde pentru a memoriza valoarea automat și pentru a reveni la ecranul HOME.

3.9.2 Setare temperaturi în modul AUTOMAT

Din ecranul HOME, apăsați tasta UP \wedge sau DOWN \vee pentru a seta temperatura de lucru dorită a mediului ambiant pentru intervalul orar curent.

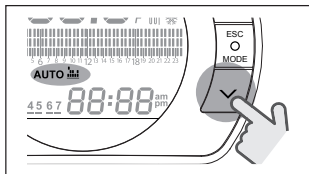

Apăsați tasta SET/PROG pentru memorizare și revenirea la ecranul HOME, apăsați ESC/MODE pentru memorizare și revenirea la ecranul HOME sau așteptați 5 secunde pentru a memoriza valoarea automat și pentru a reveni la ecranul HOME.

3.9.3 Setare temperaturi în modul VACANȚĂ

Din ecranul HOME, apăsați tasta UP \wedge sau DOWN \vee pentru a seta temperatura de lucru dorită T2 (Economy).

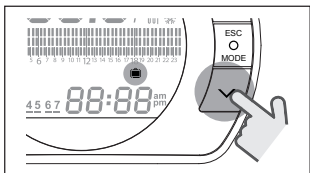

! Temperatura de lucru setată nu poate fi superioară/egală cu T3 (Comfort) și inferioară/egală cu T1 (Antiîngheț).

Apăsați tasta SET/PROG pentru memorizare și revenirea la ecranul HOME, apăsați ESC/MODE pentru memorizare și revenirea la ecranul HOME sau așteptați 5 secunde pentru a memoriza valoarea automat și pentru a reveni la ecranul HOME.

3.9.4 Setare temperaturi în modul PARTY

Din ecranul HOME, apăsați tasta UP \wedge sau DOWN \vee pentru a seta temperatura de lucru dorită a mediului ambiant.

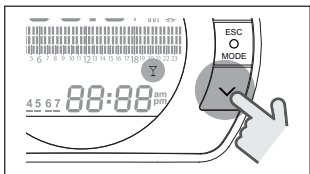

Temperatura ambientală setată nu va putea fi inferioară/egală cu temperatura de lucru dorită T3 (Comfort).

! Temperatura de lucru setată nu poate fi mai mică/egală cu temperatura T2 (Economy).

Apăsați tasta SET/PROG pentru memorizare și revenirea la ecranul HOME, apăsați ESC/MODE pentru memorizare și revenirea la ecranul HOME sau așteptați 5 secunde pentru a memoriza valoarea automat și pentru a reveni la ecranul HOME.

3.10 Setare temperatură de lucru apă caldă menajeră

Din ecranul HOME, apăsați tasta SET/PROGRAM pentru a intra în meniul utilizatorului.

Apăsați tasta FORWARD \rangle sau BACK \langle pentru a selecționa câmpul TEMPERATURA APĂ MENAJERĂ.

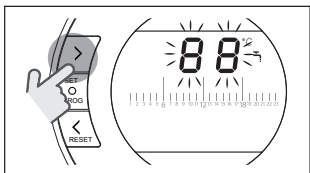

Apăsați tasta SET/PROGRAM pentru a începe efectuarea setării.

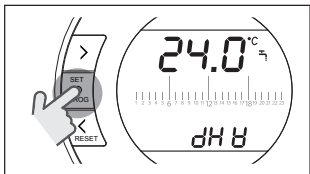

Apăsați tasta UP \wedge sau DOWN \vee pentru a modifica temperatura de lucru a apei menajere.

Apăsați tasta SET/PROG pentru memorizare și revenirea la meniul de programare, apăsați ESC/MODE pentru memorizare

și ieșirea din meniul de programare sau așteptați 30 secunde pentru a memoriza valoarea automat și pentru a reveni la ecranul HOME.

3.11 Vizualizare InFO de funcționare

Funcția respectivă (disponibilă prin conectare OTBus între WiFi Box și centrală sau Receptor RF și centrală sau **Hi, Comfort T100** și centrală, dacă este prevăzut de protocolul OTBus) permite vizualizarea valorilor senzorilor centralei și a anumitor stări de funcționare ale acesteia.

Din ecranul HOME, apăsați tasta SET/PROGRAM pentru a intra în meniul utilizatorului.

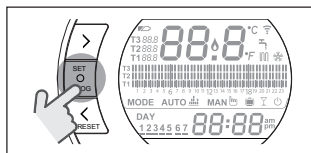

Apăsați tasta FORWARD > sau BACK < pentru a selecționa câmpul InFO.

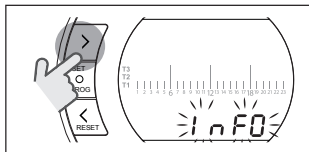

Apăsați tasta SET/PROGRAM pentru a activa afișarea.

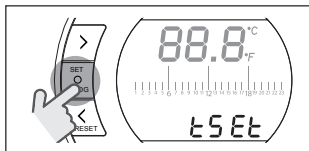

Apăsați tasta UP ^ sau DOWN v pentru a selecționa parametrul dorit și așteptați afișarea acestuia.

Parametru	Descriere
<p>tSet</p>	<p>Setpoint de tur încălzire calculat de Hi, Comfort T100 (este afișat doar dacă termostatul Hi, Comfort T100 este în starea de comandă de încălzire). Valoarea calculată de termostatul Hi, Comfort T100 ar putea fi diferită de setpoint-ul real de tur încălzire furnizat de centrală dacă parametrul minim de setpoint încălzire al centralei este mai mare decât acesta.</p> <p>DE EXEMPLU: Setpoint de tur încălzire calculat de Hi, Comfort T100 la 30°C, parametru minim de setpoint încălzire centrală 40°C, setpoint-ul real de tur încălzire furnizat de centrală va fi 40°C.</p>

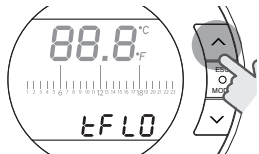
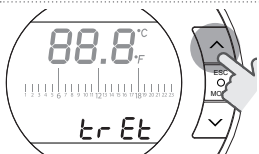
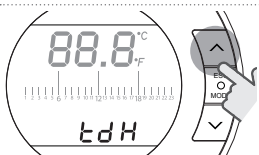
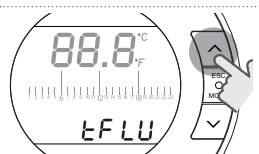
Parametru	Descriere
<p style="text-align: center;">tFLO</p> 	<p>Temperatura citită de senzorul de tur încălzire al centralei (disponibilă prin conectare OTBus între WiFi Box și centrală, Receptor RF și centrală sau Hi, Comfort T100 și centrală, dacă este prevăzut de protocolul OTBus).</p>
<p style="text-align: center;">trEt</p> 	<p>Temperatura citită de senzorul de retur încălzire al centralei (disponibilă prin conectare OTBus între WiFi Box și centrală, Receptor RF și centrală sau Hi, Comfort T100 și centrală, dacă este prevăzut de protocolul OTBus).</p>
<p style="text-align: center;">tdH</p> 	<p>Temperatura citită de senzorul de apă menajeră al centralei (disponibilă prin conectare OTBus între WiFi Box și centrală, Receptor RF și centrală sau Hi, Comfort T100 și centrală, dacă este prevăzut de protocolul OTBus).</p>
<p style="text-align: center;">tFLU</p> 	<p>Temperatura citită de senzorul de fum al centralei (disponibilă prin conectare OTBus între WiFi Box și centrală, Receptor RF și centrală sau Hi, Comfort T100 și centrală, dacă este prevăzut de protocolul OTBus).</p>

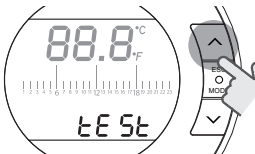
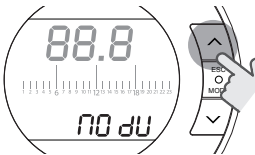
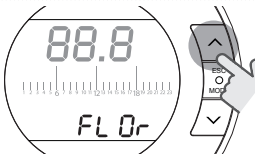
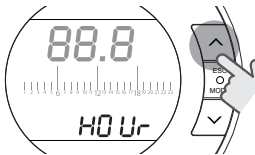
	Parametru	Descriere
ITALIANO	<p>tESt</p> 	<p>Temperatura citită de senzorul extern conectat la centrală sau valoarea temperaturii externe transmisă de aplicație (disponibilă prin conectare OTBus între WiFi Box și centrală, Receptor RF și centrală sau Hi, Comfort T100 și centrală, dacă este prevăzut de protocolul OTBus).</p>
ENGLISH	<p>MOdU</p> 	<p>Procentul vitezei ventilatorului centralei (disponibil prin conectare OTBus între WiFi Box și centrală, Receptor RF și centrală sau Hi, Comfort T100 și centrală, dacă este prevăzut de protocolul OTBus). Valoarea 0.0 corespunde PUTERII MINIME SANITARE, iar valoarea 100 corespunde PUTERII MAXIME SANITARE.</p>
FRANÇAIS	<p>FLOr</p> 	<p>Debitul măsurat de fluxostat în litri/minut, dacă este disponibil un fluxostat (disponibil prin conectare OTBus între WiFi Box și centrală, Receptor RF și centrală sau Hi, Comfort T100 și centrală, dacă este prevăzut de protocolul OTBus).</p>
ESPAÑOL	<p>HOUr</p> 	<p>Număr de ore de funcționare în regim de condens mărit (disponibil prin conectare OTBus între WiFi Box și centrală, Receptor RF și centrală sau Hi, Comfort T100 și centrală, dacă este prevăzut de protocolul OTBus).</p>
POLSKI		
ROMÂNĂ		

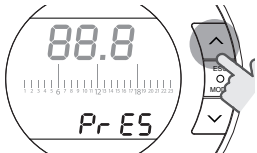
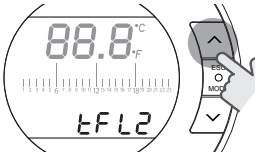
Parametru	Descriere
<p>PrES</p> 	<p>Presiune instalație (disponibilă prin conectare OTBus între WiFi Box și centrală, Receptor RF și centrală sau Hi, Comfort T100 și centrală, dacă este prevăzut de protocolul OTBus).</p>
<p>tFl2</p> 	<p>Temperatura citită de pe senzorul de tur al celui de-al doilea circuit de încălzire (disponibilă prin conectare OTBus între WiFi Box și centrală, Receptor RF și centrală sau Hi, Comfort T100 și centrală, dacă este prevăzut de protocolul OTBus).</p>

Apăsați tasta SET/PROG pentru memorizare și revenirea la meniul de programare, apăsați ESC/MODE pentru memorizare și ieșirea din meniul de programare sau așteptați 180 secunde pentru a memoriza valoarea automat și pentru a reveni la ecranul HOME.

3.12 Meniu tehnic - programare avansată

Din ecranul HOME, apăsați tasta SET/PROGRAM pentru a intra în meniul utilizatorului.

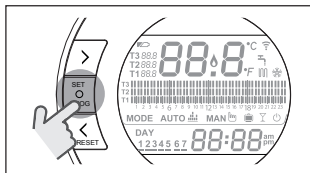

Apăsați tasta FORWARD > sau BACK < pentru a selecționa câmpul PL.

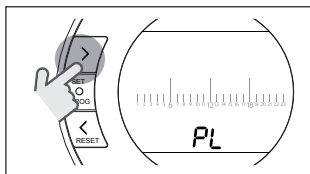

Apăsați tasta SET/PROGRAM pentru a începe efectuarea setării.

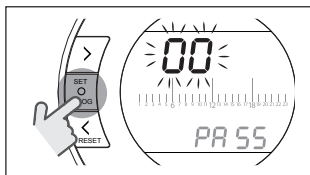

Apăsați tasta UP ^ sau DOWN v pentru a introduce parola instalator (parola = 18).

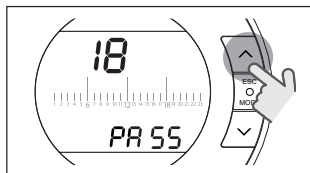

Apăsați tasta SET/PROGRAM pentru a începe efectuarea setării.

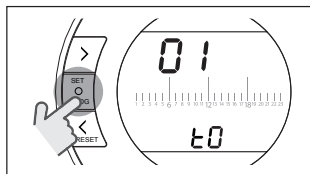

Apăsați tasta FORWARD > sau BACK < pentru a selecționa parametrul dorit. Apăsați tasta SET/PROGRAM pentru a începe setarea parametrului selecționat. Pentru parametrii 08 și 19 este necesar să utilizați tasta FORWARD > sau BACK < pentru a selecționa cei doi sub-parametrii.

Apăsați tasta UP ^ sau DOWN v pentru a modifica parametrul selecționat.

Apăsați tasta SET/PROG pentru memorizare și revenirea la meniul tehnic, apăsați ESC/MODE pentru memorizare și ieșirea din meniul tehnic sau așteptați 120 secunde pentru a memoriza valoarea automat și pentru a reveni la ecranul HOME.

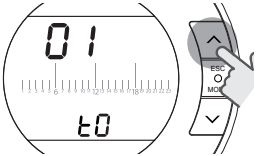
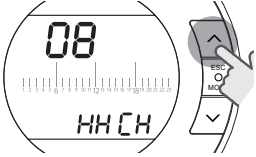
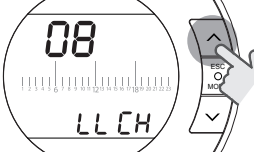
Parametru	Descriere
<p>01 t0</p> 	<p>Temperatura minimă de siguranță. Valoarea poate fi setată de la 1 la 10°C. Setarea implicită este de 3°C. Doar în regim de ÎNCĂLZIRE, în modurile de funcționare VARĂ/APĂ MENAJERĂ și OFF, dacă senzorul de ambient al termostatului Hi, Comfort T100 detectează o temperatură mai mică decât cea setată la parametrul respectiv, este generată o cerere de căldură în funcție de histerezisul setat la parametrul H On și H Off.</p>
<p>08 HHCH</p> 	<p>Temperatura maximă de lucru (setpoint) la încălzire a zonei (disponibilă prin conectare OTBus între WiFi Box și centrală, Receptor RF și centrală sau Hi, Comfort T100 și centrală, dacă este prevăzut de protocolul OTBus). Valoare ce poate fi setată de la 80°C la LLCH +5°C pentru încălzire temperatură ridicată. Valoare ce poate fi setată de la 45°C la LLCH +5°C pentru încălzire temperatură scăzută.</p>
<p>08 LLCH</p> 	<p>Temperatura minimă de lucru (setpoint) la încălzire (disponibilă prin conectare OTBus între WiFi Box și centrală, Receptor RF și centrală sau Hi, Comfort T100 și centrală, dacă este prevăzut de protocolul OTBus). Valoarea poate fi setată între 10°C și HHCH -5°C.</p>

Parametru

10 CLI

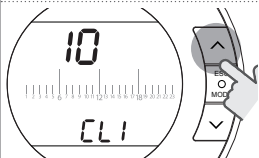

Descriere

Curbă de termoreglare cu senzor extern conectat la centrală sau senzor extern al aplicației Web (disponibilă prin conectare OTBus între WiFi Box și centrală, Receptor RF și centrală sau **Hi, Comfort T100** și centrală, dacă este prevăzut de protocolul OTBus).
Setarea implicită este de 1,2°.
Valoarea poate fi setată de la 0,2 la 3°C.
Parametrul respectiv influențează măsurarea temperaturii de lucru pe tur încălzire.

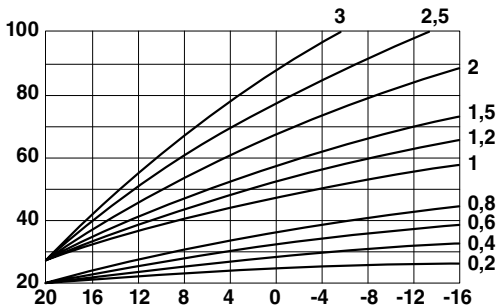

$$T \text{ Tur încălz} = T \text{ Tur Curbă} + (CLI * InFL * \Delta T \text{ Amb})$$

T Tur Curbă = Temperatura de tur calculată în funcție de curba de termoreglare setată la parametrul CLI

CLI = curbă de termoreglare



InFL = influență ambient

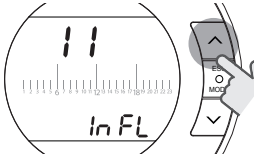
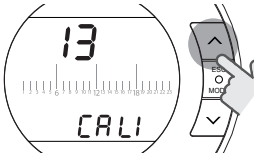

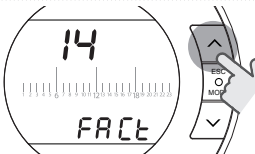
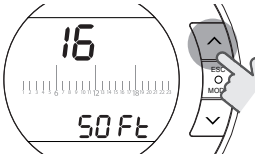
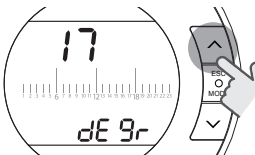
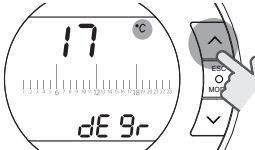
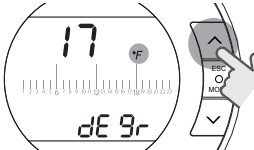

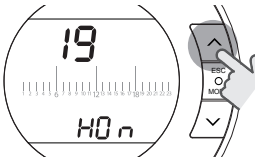
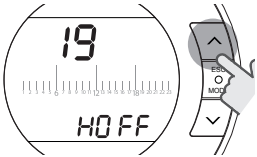
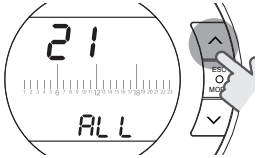
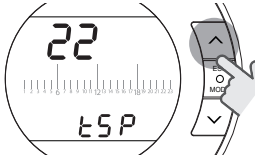

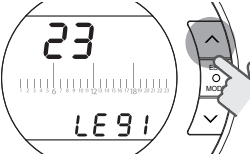
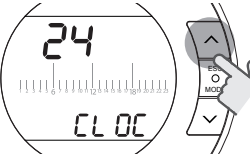
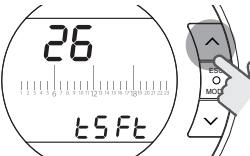
ΔT Amb = (temperatură ambientală setată) – (temperatură ambientală actuală)

Parametru	Descriere
<p style="text-align: center;">11 InFL</p> 	<p>Influența senzorului de ambient asupra calculării temperaturii de lucru (setpoint) la încălzire (disponibilă prin conectare OTBus între WiFi Box și centrală, Receptor RF și centrală sau Hi, Comfort T100 și centrală, dacă este prevăzut de protocolul OTBus). Setarea implicită este la 10. Valoarea poate fi setată de la 0 la 20°C.</p>
<p style="text-align: center;">T Tur încălz = T Tur Curbă + (CLI * InFL * ΔT Amb)</p> <p>T Tur Curbă = Temperatura de tur calculată în funcție de curba de termoreglare setată la parametrul CLI CLI = curbă de termoreglare InFL = influență ambient ΔT Amb = (temperatură ambientală setată) – (temperatură ambientală actuală)</p> <p>⚠ Dacă se setează parametrul InFL=0, cu senzorul de exterior neconectat la centrală sau cu senzorul de exterior Web al aplicației neactivat, temperatura de tur la încălzire (pentru zona comandată de Hi, Comfort T100.) va fi echivalentă cu cea setată la parametrul LLCH.</p> <p>⚠ Setând parametrul InFL >0, cu sondă externă necuplată la centrală și sondă externă Web neactivată din aplicație, temperatura de tur la încălzire (pentru zona comandată de Hi, Comfort T100.) va fi echivalentă cu rezultatul următorului calcul: T tur încălz= LLCH + (InFL * ΔT Amb)</p>	
<p style="text-align: center;">13 CALI</p> 	<p>Corectarea temperaturii măsurate de senzorul ambiental al termostatului Hi, Comfort T100. Valoarea poate fi setată cu un histeresis de +/-7°C.</p>

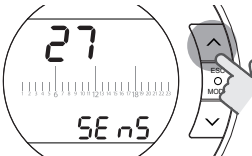
Parametru	Descriere
<p>14 FACT</p> 	<p>Revenirea la parametrii din fabrică. Valoarea poate fi setată de la 0 la 1. D acă acest parametru este setat la 1, sunt re- stabilite valorile implicite ale termostatului Hi, Comfort T100, cu excepția orei, a zilei și a temperaturii apei calde menajere.</p>
<p>16 SOFt</p> 	<p>Versiune software Hi, Comfort T100. Parametrul poate fi doar vizualizat.</p>
<p>17 dEgr</p> 	<p>Setare unitate de măsură. Valoarea poate fi setată în °C sau °F. Setarea implicită este în °C (grade Celsius). Acest parametru permite setarea și afișarea tempera- turilor în grade pe scara Celsius sau Fahrenheit.</p>
	

Parametru	Descriere
<p>19 HOn</p> 	<p>Setare histerezis de pornire pentru comanda de încălzire sau răcire. Valoarea poate fi setată de la 0 la 2°C. Setarea implicită este 0,4°C.</p> <p>Hi, Comfort T100 va procesa o comandă de pornire sub valoarea "țintă" a temperaturii ambientale setate (setpoint ambient dorit - H On) dacă este activat modul încălzire sau peste valoarea "țintă" a temperaturii ambientale setate (setpoint ambient dorit + H On) dacă este activat modul răcire.</p>
<p>19 HOFF</p> 	<p>Setare histerezis de oprire pentru comanda de încălzire sau răcire. Valoarea poate fi setată de la 0 la 2°C. Setarea implicită este 0,1°C.</p> <p>Hi, Comfort T100 va procesa o comandă de oprire peste valoarea "țintă" a temperaturii ambientale setate (setpoint ambient dorit + HOFF) dacă este activat modul încălzire sau sub valoarea "țintă" a temperaturii ambientale setate (setpoint ambient dorit - HOFF) dacă este activat modul răcire.</p>
<p>21 ALL</p> 	<p>Afișare istoric alarme (disponibil prin conectare OTBus între WiFi Box și centrală, Receptor RF și centrală sau Hi, Comfort T100 și centrală, dacă este prevăzut de protocolul OTBus). Afișează ultimele 9 alarme provocate de centrală și memorizate de termostatul Hi, Comfort T100.</p>
<p>22 tSP</p> 	<p>Setare parametri centrală (disponibilă prin conectare OTBus între WiFi Box și centrală sau Receptor RF și centrală sau Hi, Comfort T100 și centrală, dacă este prevăzut de protocolul OTBus). Parametru rezervat Asistenței Tehnice Autorizate.</p>

Parametru	Descriere
<p data-bbox="187 125 273 148">23 LEgI</p> 	<p data-bbox="422 125 927 262">Activarea funcției antibacteriene pentru centrale cu boiler (disponibilă prin conectare OTBus între WiFi Box și centrală, Receptor RF și centrală sau Hi, Comfort T100 și centrală, dacă este prevăzut de protocolul OTBus). Setat implicit la OFF. Valoarea poate fi setată la ON sau la OFF. Dacă setați acest parametru la ON, după 20 de cicluri de apă menajeră, se efectuează o comandă de dezinfectare boiler cu o temperatură de lucru pe tur a apei menajere de 60°C, la ora 1.00 a.m. din ziua următoare.</p> <p data-bbox="422 434 927 544">Dacă nu s-a ajuns la 20 de cicluri în curs de o săptămână, se va efectua o comandă de dezinfectare boiler cu o temperatură de lucru pe tur a apei menajere de 60°C a șaptea zi, la ora 1.00 a.m.</p>
<p data-bbox="182 554 278 576">24 CLOC</p> 	<p data-bbox="422 554 927 719">Autorizare programator interval orar de apă caldă menajeră pentru centrale cu boiler (disponibil prin conectare OTBus între WiFi Box și centrală, Receptor RF și centrală sau Hi, Comfort T100 și centrală, dacă este prevăzut de protocolul OTBus).</p> <p data-bbox="422 719 927 776">Setat implicit la OFF. Valoarea poate fi setată la ON sau la OFF. Dacă setați acest parametru la ON, puteți programa intervalele orare pentru apa caldă menajeră conform explicațiilor din capitolul "3.8 Setare program interval orar pentru apă caldă menajeră" la pagina 345.</p>
<p data-bbox="190 925 270 948">26 tSFt</p> 	<p data-bbox="422 925 927 1233">Parametrul va fi afișat doar dacă parametrul SenS este la OFF (disponibil prin conectare OTBus între WiFi Box și centrală, Receptor RF și centrală sau Hi, Comfort T100 și centrală, dacă este prevăzut de protocolul OTBus). Setat implicit la 10°C. Valoarea poate fi setată de la 1 la 20°C. Doar în modul de funcționare AUTO , din intervalul orar T2 (Economy) sau T1 (Antiîngheț), setpoint-ul de tur încălzire calculat de Hi, Comfort T100 (tSet) va fi micșorat cu valoarea setată în acest parametru.</p>

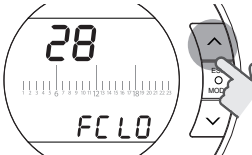
Parametru	Descriere
<p data-bbox="236 122 332 147">27 SEnS</p> 	<p data-bbox="474 122 974 315">Activare/neactivare senzor ambient pentru a activa climatul pur (termoreglare senzor exterior). Setat implicit la ON. Valoarea poate fi setată la ON sau la OFF. Doar în modul de funcționare AUTO AUTO , MAN MAN  și PARTY PARTY , dacă setați acest parametru la OFF, comanda de încălzire/răcire va funcționa după cum urmează:</p> <ul data-bbox="495 321 974 706" style="list-style-type: none"> - În modul ON/OFF, comanda de încălzire/răcire este mereu activă (releu închis) dacă este activ intervalul orar T3 (Comfort). - În modul OTBus, comanda de încălzire este mereu activă (doar cu senzor de exterior conectat la centrală sau cu senzorul exterior prin Web al aplicației) și temperatura de lucru de încălzire se calculează doar pe baza valorii senzorului exterior. Doar în modul de funcționare AUTO AUTO , din intervalul orar T2 (Economy) sau T1 (Antiîngheț), setpoint-ul de tur încălzire calculat de Hi, Comfort T100 (tSet) va fi micșorat cu valoarea setată la parametru 26 (tSft). <p data-bbox="477 721 974 792"> Funcția de mai sus presupune utilizarea unui singur termostat Hi, Comfort T100.</p>
<p data-bbox="236 799 332 823">28 FCL0</p> 	<p data-bbox="474 799 974 856">Setare format afișare oră. Setarea implicită este de 24H.</p> <p data-bbox="474 863 974 942">Valoarea poate fi setată la 12H sau la 24H. Dacă setați acest parametru la 12H, câmpul va fi afișat în formatul de 12 ore (a.m. și p.m.)</p>

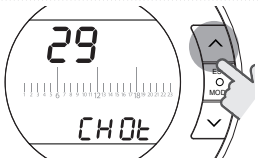
Parametru	Descriere
29 CHot 	<p>Activare/neactivare a comenzii de căldură prin OTBus (disponibilă prin conectare OTBus între WiFi Box și centrală, între Receptor RF și centrală sau între Hi, Comfort T100 și centrală, dacă este prevăzut de protocolul OTBus). Setat implicit la ON.</p> <p>Valoarea poate fi setată la ON, OF0 i OFF.. Solicitarea de încălzire sau răcire respectă regulile din tabel.</p> <p>La dispozitivele receptoare RF de zonă e la termostat, contactul ON/OFF urmează regulile normale.</p>

CH Request	Par. 29	Hi, Comfort T100		Wifi box		RF boiler receiver		RF zone receiver	
		OT	Relay	OT	Relay	OT	Relay	OT	Relay
ON	OFF	off	on	off	off	off	off	-	(*)
ON	OF0	off	on	off	on	off	on	-	ON
ON	ON	on	on	on	on	on	on	-	ON

Cool Request	Par. 29	Hi, Comfort T100		Wifi box		RF boiler receiver		RF zone receiver	
		OT	Relay	OT	Relay	OT	Relay	OT	Relay
ON	OFF	off	on	off	off	off	off	-	(*)
ON	OF0	off	on	off	on	off	on	-	ON
ON	ON	off	on	off	on	off	on	-	ON

off= solicitare în curs neîndeplinită

on= solicitare în curs îndeplinită

(*) = nesuportat, pentru garantarea funcționalității supapei de zonă comandată de rețea, utilizați un dispozitiv **Hi, Comfort T100** cablat la supapa de zonă.

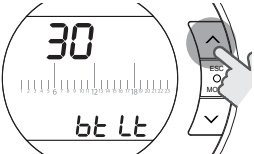
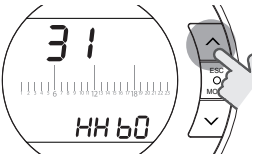
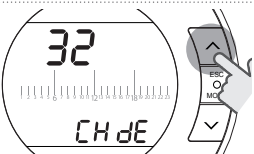
Parametru	Descriere
<p data-bbox="243 122 322 147">30 btlt</p> 	<p data-bbox="471 122 971 175">Activare/dezactivare aprindere retroiluminare. Valoare ce poate fi setată ON/OFF.</p> <p data-bbox="471 179 971 232">Dacă setați valoarea la ON, este activată retroiluminarea.</p> <p data-bbox="471 237 971 289">Din ecranul HOME, aprindeți retroiluminarea de la tastele UP \wedge i DOWN ∇.</p> <p data-bbox="471 294 971 347">Retroiluminarea are o durată de 5 secunde de la ultima apăsare a oricărei taste.</p> <p data-bbox="471 351 971 482">Dacă setați valoarea la OFF, dezactivați retroiluminarea, care nu se va mai aprinde la orice apăsare, prelungind durata bateriilor. Apăsați tasta SET/PROG sau ESC/MODE pentru a reveni la ecranul Home.</p>
<p data-bbox="231 494 334 518">31 HHbO</p> 	<p data-bbox="471 494 971 632">Temperatura maximă de lucru (setpoint) la încălzire a centralei (disponibilă prin conectare OTBus între WiFi Box și centrală, Receptor FR și centrală sau Hi, Comfort T100 și centrală, dacă este prevăzut de protocolul OTBus).</p> <p data-bbox="471 636 971 718">Valoarea poate fi setată între 80 și 40°C (pentru încălzire temperatură înaltă) sau între 45°C și 20°C (pentru încălzire temperatură joasă).</p> <p data-bbox="471 722 971 743">Parametru rezervat Asistenței Tehnice Autorizate.</p>
<p data-bbox="234 751 331 775">32 CHdE</p> 	<p data-bbox="471 751 971 889">Temperatura maximă de lucru (setpoint) la încălzire a centralei (disponibilă prin conectare OTBus între WiFi Box și centrală, Receptor FR și centrală sau BeSMART și centrală, dacă este prevăzut de protocolul OTBus).</p> <p data-bbox="471 922 971 943">Parametru rezervat Asistenței Tehnice Autorizate.</p>
<p data-bbox="241 1015 324 1039">00 EHIt</p>	<p data-bbox="471 1015 971 1068">Apăsați tasta SET/PROG sau ESC/MODE pentru a reveni la ecranul HOME.</p>

3.13 Configurare receptor FR

Receptorul RF poate fi configurat pentru a fi folosit ca receptor RF al centralei sau receptor RF al supapei de zonă. Receptorul este setat din fabrică ca receptor RF al centralei.

Pentru configurarea receptorului FR e necesar:

- Alimentați receptorul
- Apăsați o dată pe tasta B în timpul celor două secunde în care ledurile roșu și verde rămân aprinse.

Modalitatea de funcționare a receptorului FR trece de la Receptor FR centrală la Receptor FR supapă zonală și invers.

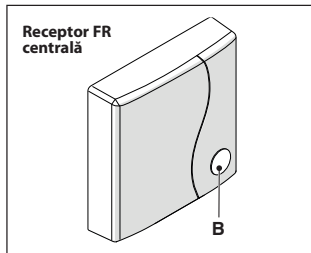

Configurarea diferită este semnalizată prin clipirea diferită a ledului verde.

Configurat ca receptor FR centrală		
	LED verde	LED roșu
Relay Off	0.5 sec. on 0.5 sec. off	-
Relay On	0.2 sec. on 0.2 sec. off	-

Configurat ca receptor zonă		
	LED verde	LED roșu
Relay Off	2 sec. on 2 sec. off	-
Relay On	1 sec. on 1 sec. off	-

NOTĂ

În cazul în care receptorul este configurat drept receptor FR al centralei, pentru a vizualiza clipirea ledului verde nu trebuie să fi efectuat conexiunea Openthem cu centrala.

3.14 Funcție împerechere

Împerechere Hi, Comfort T100 cu WiFi Box

Termostatul **Hi, Comfort T100** și dispozitivul WiFi Box din cutia **Hi, Comfort T100** WiFi sunt deja împerecheate.

În cazul în care ați instalat un **Hi, Comfort T100** suplimentar este necesar să urmați procedura de mai jos.

Verificați ca termostatul **Hi, Comfort T100** și dispozitivul WiFi Box să fie alimentate și să nu semnalizeze nicio alarmă.

Țineți apăsat timp de 5 secunde butonul rotund, transparent, cu LED (A) până când încep să clipească simultan (lent 1 sec) LED-urile verde și roșu (la terminarea procedurii de împerechere se revine la clipirea normală).

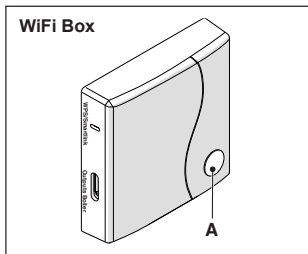

Din ecranul HOME al termostatului **Hi, Comfort T100** țineți apăsată 5 secunde de tasta ESC/MODE pentru a afișa alternativ următoarele informații.

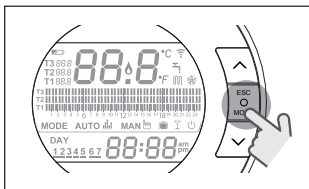

EXEMPLU DE HI, COMFORT T100 ÎMPERECHEAȚ

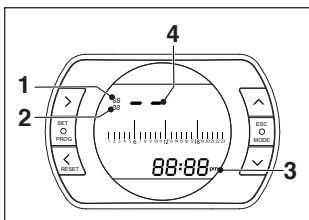

- 1 canal de radiofrecvență
- 2 număr receptor (WiFi Box)
- 3 adresă de radiofrecvență
- 4 numărul termostatului alocat de WiFi Box (în caz de mai multe termostate cuplate) – identificativ al zonei.

EXEMPLU DE HI, COMFORT T100 ÎMPERECHEAȚ

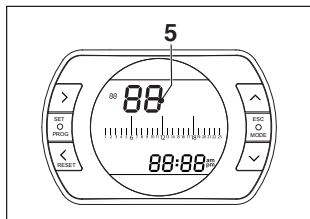

5 număr de transmîțător (**Hi, Comfort T100**).

Pentru a termina împerecherea, apăsați tasta SET/PROGRAM sau așteptați până când **Hi, Comfort T100** revine la ecranul HOME.

! Procedura poate dura maxim 2 minute, după care **Hi, Comfort T100** revine automat la ecranul HOME.

În cazul în care procedura nu se încheie cu succes, vă recomandăm să contactați Serviciul de Asistență Tehnică Autorizată.

NOTĂ

În caz de înlocuire a WiFi Box, va trebui să repetați asocierea dintre WiFi Box și Hi, Comfort T100.

Împerechere Receptor RF centrală cu WiFi Box

În cazul în care ați instalat un Receptor RF centrală este necesar să urmați procedura de mai jos.

Țineți apăsat timp de 5 secunde butonul rotund, transparent, cu LED (A) al dispozitivului **WiFi Box**, până când încep să clipească intermitent lent (nu 1 sec.) LED-urile verde și roșu.

Apăsați din nou timp de 5 secunde până la stingerea momentană și clipirea lentă ulterioară (2 sec.) a LED-urilor verde și roșu.

WiFi Box

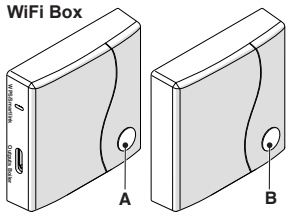

Treceți la receptorul RF centrală și apăsați pentru a 5 sec. butonul rotund și transparent, cu LED (B) al receptorului RF centrală. Ledul verde și roșu ale WiFi Box clipesc simultan și rapid (0,5 sec) pentru a confirma împerecherea.

Receptorul RF centrală se configurează automat în situații normale.



Semnalizările luminoase ale receptorilor RF conectate la centrală pot fi diferite de ceea ce indică lista de semnalizări led "4 Alarme și stări de funcționare" la pagina 368



Procedura poate dura maxim 2 minute, după care **Hi, Comfort T100** revine automat la ecranul HOME.

În cazul în care procedura nu se încheie cu succes, vă recomandăm să contactați Serviciul de Asistență Tehnică Autorizată.

NOTĂ

În caz de înlocuire a WiFi Box, va trebui să repetați asocierea dintre receptorul RF al cazanului și WiFi Box.

Împerechere Receptor RF cu Hi, Comfort T100

Cronotermostatul **Hi, Comfort T100** poate fi asociat cu un receptor wireless dacă se dorește repetarea funcționalității releului termostatalui în zone îndepărtate (de

exemplu, vane de zonă), inaccesibile prin cablu (acces wireless).

Efectuați următoarea procedură de împerechere:

țineți apăsat timp de 5 secunde butonul rotund, transparent cu LED (B) al receptorului RF al centralei, până când încep să clipească simultan și repede (1 sec) LED-urile verzi și roșii (la terminarea procedurii de împerechere vor clipi normal).



Semnalizările luminoase ale receptorilor RF conectate la centrală pot fi diferite de ceea ce indică lista de semnalizări led "4 Alarme și stări de funcționare" la pagina 368

Din ecranul HOME al termostatalui **Hi, Comfort T100** țineți apăsată 5 secunde de tasta ESC/MODE pentru a afișa alternativ următoarele informații:

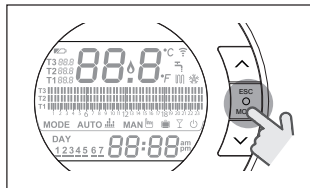

EXEMPLU DE HI, COMFORT T100 ÎMPERECHERE

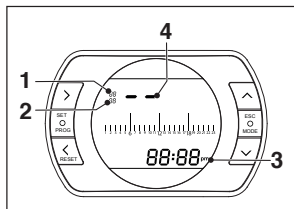

1 canal (în mod normal 11)

- 2 adresă (în mod normal 00)
- 3 ID termostat (unic și menționat în aplicație/server)
- 4 numărul termostatului alocat de WiFi Box (în caz de mai multe termostate cuplate) – identificativ al zonei.

EXEMPLU DE HI, COMFORT T100 ÎMPERECHET

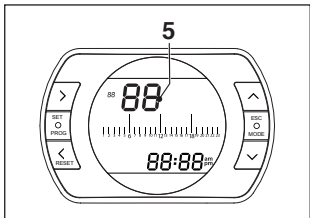

- 5 numărul transmitătorului (Hi, Comfort T100)

Verificarea numărului atribuit termostatului în cazul unei multizone (mai multe termostate cuplate la un WiFi Box)

Setați termostatul în modalitatea de împerechere frecvență radio, ținând apăsată tasta MODE timp de 5 secunde.

Apăsați o dată tasta FORWARD ➤: cifra care apare sub adresă (2) indică numărul atribuit termostatului (sau identificator al zonei deservite de termostat). Apăsați pe PROG pentru a ieși.

Pentru a termina împerecherea, apăsați tasta SET/PROGRAM sau așteptați până când **Hi, Comfort T100** revine la ecranul HOME.

Procedura poate dura maxim 2 minute, după care **Hi, Comfort T100** revine automat la ecranul HOME.

În cazul în care procedura nu se încheie cu succes, vă recomandăm să contactați Serviciul de Asistență Tehnică Autorizată.

NOTĂ

În caz de înlocuire a WiFi Box, va trebui să repetați asocierea dintre receptorul RF al zonei și Hi, Comfort T100.

3.15 Resetare WiFi box

Pentru efectuarea unei resetări complete a dispozitivului WiFi Box, eliminând lista dispozitivelor împerechete (termostate și receptoare), este necesară următoarea procedură:

- apăsați 5 sec pe butonul rotund cu LED transparent (A) al dispozitivului WiFi Box până când încep să clipească simultan și lent (1 sec) LED-urile verde și roșu.
- apăsați o dată tasta Smart Link de pe WiFi Box cu un instrument potrivit

Pentru confirmarea operației, ledul transparent rămâne stins 1 secundă.

La sfârșitul acestei operațiuni, trebuie să se efectueze din nou asocierea dintre:

- WiFi Box și termostate
- Termostate și receptoarele RF ale zonei.

4 ALARME ȘI STĂRI DE FUNCȚIONARE

4.1 Listă semnalizări LED-uri WiFi Box și receptor RF centrală **

LED verde	LED roșu	Stare
F05		Releu = închis (Doar pentru conectare ON/OFF)
F1		Releu = deschis (Doar pentru conectare ON/OFF)
ON		Conectare OTBus = OK (pentru conectare OTBus)
ON	F01	Alarmă centrală (doar pentru conectare OTBus)
F05 F1 ON (OT-Bus)	ON	Eroare de rețea sau RF
F05	F05	Modul WPS activ - așteptați semnalul WPS de la ruter*
	F05	Semnal WPS acceptat*
F05	F05	Mod Smartlink activ*
F1	F1	Mod codificare RF activ

* Doar pentru Wifi Box

** Semnalizările luminoase de pe Receptoarele RF centrală pot diferi de cele indicate în tabel.

LED

ON = aprins fix

F05 = intermitent rapid (0,5 sec)

F1 = intermitent lent (1 sec)

Funcții buton rotund, transparent, cu LED WiFi Box și receptor RF centrală

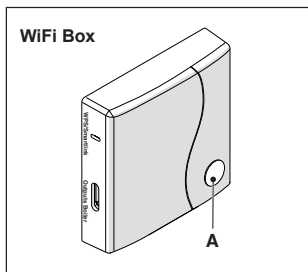

În cazul unei alarme a centralei (disponibilă prin conectare OTBus între WiFi Box și centrală, Receptor RF și centrală sau **Hi, Comfort T100** și centrală, dacă este prevăzut de protocolul OTBus), dacă apăsați butonul rotund, transparent (A) puteți reseta alarma (dacă este semnalizată alarma A99, resetarea trebuie efectuată de la centrală).



Resetul efectuat de la receptorul RF al centralei poate fi diferit de cel indicat.

La conectarea ON/OFF, dacă apăsați butonul rotund și transparent (A) puteți activa și dezactiva releul.



4.2 Alarmer Hi, Comfort T100 și centrală

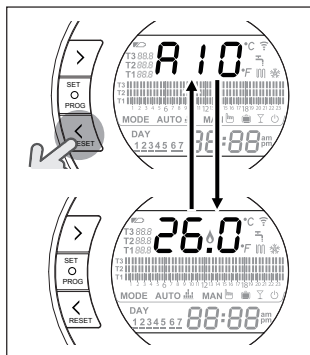



Vizualizarea alarmelor se intercalează cu temperatura ambientală măsurată de **Hi, Comfort T100**.

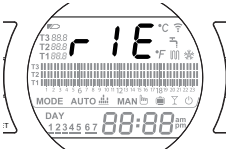

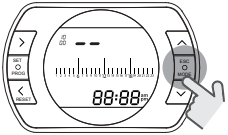
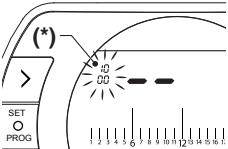

În cazul unei alarme a centralei (disponibilă prin conectare OTBus între WiFi Box și centrală, dacă este prevăzută de protocolul OTBus), puteți să o reseați apăsând o secundă tasta BACK/RESET < (dacă este semnalizată alarma A99, reseața trebuie efectuată de la centrală).

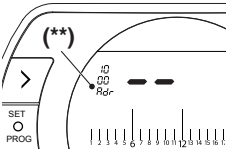
! Este posibil ca alarmele termostatului **Hi, Comfort T100** (rIE, E82, E83) și alarmele temporare ale centralei să se reseațe automat după rezolvarea avariei.

Alarmă	Descriere	Soluție
rIE	 <p>Funcție umplere semiautomată.</p>	<ul style="list-style-type: none"> - A se vedea "3.6.3 Funcția UMPLEARE SEMIAUTOMATĂ" la pagina 342 - A se verifica presiunea instalației. - Dacă nu reușiți să eliminați alarma, contactați Serviciul de Asistență Tehnică Autorizată.
Err	 <p>Senzor de temperatură ambiental Hi, Comfort T100 avariat. Nu se poate repara.</p>	<ul style="list-style-type: none"> - Înlocuiți termostatul Hi, Comfort T100. - Contactați Serviciul de Asistență Tehnică Autorizată.

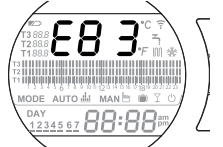
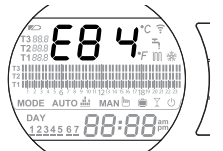
Alarmă	Descriere	Soluție
E82	 <p>Lipsă de comunicație între Hi, Comfort T100 și WiFi Box.</p> <p>RESETARE:</p>   <p>(*) nu modificați cu tastele UP  și DOWN .</p>  <p>(**) dacă apare numărul 1 în loc de „Adr”, apăsați tasta FORWARD  până când apare „Adr”.</p>	<ul style="list-style-type: none"> – Verificați distanța între Hi, Comfort T100 și WiFi Box (a se vedea "2.3 Date tehnice" la pagina 325). – Scoateți bateriile și introduceți-le la loc. – Asigurați-vă că dispozitivul WiFi Box este alimentat. – Verificați împerecherea între Hi, Comfort T100 și WiFi Box (a se vedea "3.14 Funcție împerechere" la pagina 364). – Contactați Serviciul de Asistență Tehnică Autorizată. <p>Pentru efectuarea RESETĂRII:</p> <ul style="list-style-type: none"> – Din pagina HOME a cronotermostatului Hi, Comfort T100 apăsați tasta ESC/MODE timp de 5 secunde, până la afișarea pe ecran a 2 liniuțe. – Apăsați a doua oară pe tasta ESC/MODE timp de 5 secunde, până când numărul (*) din stânga sus începe să clipească. – Apăsați a treia oară pe tasta ESC/MODE timp de 5 secunde, până când apare scris „Adr” (**). – Apăsați de 2 ori tasta SET/PROG pentru a confirma operațiile anterioare. – Scoateți ambele baterii câteva secunde și apoi puneți-le la loc.

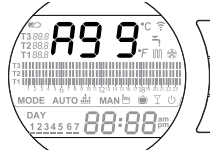
Alarmă	Descriere	Soluție
E83	 <p>Lipsă de comunicație OTBus între WiFi Box și centrală sau între Hi, Comfort T100 și centrală.</p>	<ul style="list-style-type: none"> Verificați cuplarea electrică OTBus și distanța maximă între WiFi Box și conectorul OTBus al centralei sau între Hi, Comfort T100 și conectorul OTBus al centralei (a se vedea "2.3 Date tehnice" la pagina 325). Contactați Serviciul de Asistență Tehnică Autorizată.
E84	 <p>Eroare Hardware Hi, Comfort T100. Nu se poate repara.</p>	<ul style="list-style-type: none"> Înlocuiți termostatul Hi, Comfort T100. Contactați Serviciul de Asistență Tehnică Autorizată.
A01...99	Alarmă centrală.	<ul style="list-style-type: none"> Consultați manualul centralei.
A43	 <p>Ciclu de aerisire cazan in curs.</p>	<ul style="list-style-type: none"> Așteptați să se finalizeze ciclu de aerisire cazan.
A99	 <p>Prea multe resetări ale centralei efectuate de la distanță.</p>	<ul style="list-style-type: none"> Efectuați resetarea de la centrală.

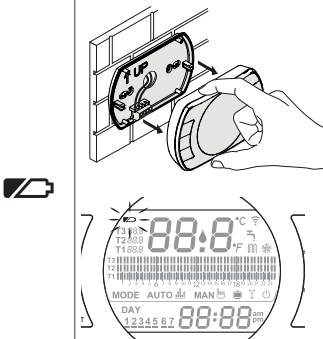
Alarmă	Descriere	Soluție
	 <p>Baterii descărcate</p>	<p>Pentru a înlocui bateriile desfaceți termostatul Hi, Comfort T100 de pe suport.</p> <ul style="list-style-type: none"> - Schimbați bateriile. - Asigurați-vă că nu s-au oxidat contactele. - Înlocuiți termostatul Hi, Comfort T100. - Contactați Serviciul de Asistență Tehnică Autorizată. <p>! Înlocuiți bateriile cât mai curând posibil. Dacă este aprins semnalul pentru baterii descărcate, nu mai este garantată funcționarea corectă a termostatului Hi, Comfort T100 și nici eventuala comunicare prin frecvențe radio.</p>

Alarmă	Descriere
A01-A10	Neaprinde/ nedetectare a arzătorului după mai multe încercări
A02-A20	Intervenție a Termostatului Limită
A03-A30	Anomalie definită Termostat Fum și/sau Termostat Siguranță și/sau Presostat Aer și/sau Ventilator
A04-A40	Presiune insuficientă la circuitul primar
A06-A60	Alarmă senzor NTC apă menajeră
A07-A70	Alarmă senzor NTC încălzire și/sau senzor NTC tur și/sau diferențial excesiv între senzorii NTC tur și retur
A08	Alarmă senzor NTC retur și/sau diferențial excesiv între senzori
A09-A91	Alarmă senzor NTC fum sau schimbător murdar
A77	Intervenția Termostatului Limită Joasă Temperatură externă
A99	Prea multe resetări de la distanță

Din parametrul ALL din meniul de programare avansată puteți verifica istoricul alarmelor.

Pentru a consulta detaliat alarmele semnalizate de centrală, vă rugăm să consultați manualul de instalare a acesteia.

L'azienda si riserva di variare le caratteristiche e i dati riportati nel presente fascicolo in qualunque momento e senza preavviso, nell'intento di migliorare i prodotti. Questo fascicolo pertanto non può essere considerato contratto nei confronti di terzi.

The company reserves the right to make changes to the features and data contained in this manual at any time and without notice, in order to improve the products. This manual therefore cannot be considered as a contract with third parties.

Dans un souci constant d'amélioration de ses produits, la société se réserve le droit de modifier, à tout moment et sans préavis, les caractéristiques et les données figurant dans le présent document.
Ce document n'a donc aucune valeur contractuelle à l'égard de tiers.

La empresa se reserva el derecho de modificar las características y los datos indicados en el presente documento en cualquier momento y sin previo aviso, a fin de mejorar los productos. Por lo tanto, este documento no puede ser considerado como contrato ante terceros.

Firma stale udoskonala swoje produkty, dlatego cechy estetyczne, wymiary, dane techniczne, wyposażenie i akcesoria mogą ulegać zmianom. Rysunki i schematy zawarte w instrukcji należy traktować jako poglądowne. Niniejsza instrukcja nie może być uznawana za umowę z osobami trzecimi.

Compania își rezervă dreptul de a modifica anumite caracteristici și date prezente în actualul document în orice moment și fără preaviz, cu scopul de a îmbunătăți produsele. Prin urmare, prezentul document nu poate fi considerat un contract cu terți.